



三菱 零式艦上戦闘機二二型/二二型甲



MITSUBISHI A6M3/3a ZERO FIGHTER (ZEKE)

The Mitsubishi A6M2 Model 21 Zero possessed excellent maneuverability and unmatched range and was superior to all Allied fighter aircraft in the Pacific Theater at the start of WWII. The next variant to be introduced, the Model 32, had a more powerful Sakae 21 engine fitted with a two-stage supercharger, a refined engine cowling, more 20mm cannon ammunition (100 rounds per gun), and clipped wingtips. While these modifications enhanced the aircraft's maximum speed, climb rate, roll rate, and diving performance, the shorter wing adversely effected maneuverability and combined with the heavier, thirstier engine to reduce range by about 1,000km. Model 32 Zeros were deployed to the Solomons Islands in the summer of 1942 but proved inadequate for the long-range operations

Die Mitsubishi A6M2 Model 21 Zero verfügte über hervorragende Wendigkeit, überragende Reichweite und war zu Beginn des Zweiten Weltkriegs allen alliierten Jägern auf dem Pazifik-Schauplatz überlegen. Die als nächste erschienene Variante, das Modell 32, hatte einen noch stärkeren, mit einem Zweistufen-Verdichter ausgerüsteten Sakae 21 Motor, eine überarbeitete Motorhaube, mehr Munition für die 20mm Kanonen (100 Schuss je Kanone) und abgeschnittene Flügelspitzen. Zwar verbesserten diese Änderungen die Höchstgeschwindigkeit des Flugzeugs, die Steig- und die Rollrate sowie die Sturzflugfähigkeit, aber die kürzere Tragfläche verschlechterte die Wendigkeit und zusammen mit dem schwereren und durstigeren Motor verringerte sich die Reichweite um etwa 1.000km. Zeros Model 32 wurden im Sommer 1942 zu den Solomonen-Inseln abgestellt, erwiesen sich aber für die in dieser Region erforderlichen Langstreckenein-

Le Mitsubishi A6M2 Modèle 21 Zero disposait d'une excellente maniabilité et d'une autonomie inégalée. Au début de la Guerre du Pacifique, il était supérieur à tous les chasseurs que les alliés pouvaient lui opposer. La version suivante Modèle 32 avait un moteur Sakae 21 plus puissant équipé d'un compresseur à deux étages, un capotage mieux profilé, plus de munitions pour les canons de 20mm (100 coups par arme) et des extrémités d'ailes tronquées. Si ces modifications permettaient d'accroître la vitesse maximale, les taux de montée et de roulis et les performances en piqué, l'aile plus courte réduisait la maniabilité et le moteur plus lourd et plus gourmand en carburant réduisait l'autonomie de 1.000km environ. Des Zeros Modèle 32 furent déployés dans les Iles Salomons à l'été 1942 mais s'y montrèrent inadaptés aux missions

優れた空戦性能と比類ない航続距離を活かし、太平洋戦争の緒戦で連合軍機を圧倒した零式艦上戦闘機二一型。その改良タイプである三二型の開発は、早くも日米開戦前から進められていました。高高度性能や速力の向上を目指してエンジンを2速過給器付きの「栄」二一型に換装。エンジンカウルも形状が見直され空力的に洗練されたフォルムとなりました。また主翼端は左右50cmずつ短縮され角形に整形し、翼端の折りたたみ機構を廃止。主翼内の20mm機銃の携行弾数は100発に増強されました。三二型は二一型に比べて最大速度や上昇力、ロール性能、急降下速度などが向上した反面、主翼の短縮により旋回性能が低下。さらにエンジン換装にともなう重量増加や燃料タンクの容量減少、燃費の悪化などにより、航続距離が約1,000kmも低下してしまっただけです。三二型は昭和17年夏にソロモン諸島の戦いに投入されたものの、長距離飛行を必要とする作戦への対応は難しく、その性能を十分に発

required in that region. In order to rectify these deficiencies, the Model 22 was quickly developed. This variant returned to the Model 21's 12m wingspan, equipped with folding wingtips, and introduced new wing fuel tanks as well as aileron trim tabs. Although the Model 22's 540km/h top speed was 4km/h slower than the Model 32, range was increased to 2,560km and maneuverability was restored. Model 22s fought in the furious battles above the Solomons from early-1943 and 560 examples, including A6M3a which were armed with long-barreled Type 99-2 Model 3 20mm cannons, were produced by August of that year. The A6M3 Model 22 improved upon the Zero's inherent well-balanced performance and in the hands of a skilled pilot it proved to be a difficult opponent for Allied fighters.

sätze als ungeeignet. Um die Mängel zu korrigieren, wurde eilends das Modell 22 entwickelt. Diese Variante kehrte zur 12m Spannweite des Modells 21 mit einklappbaren Flügelspitzen zurück und brachte neue Tragflächen-Kraftstofftanks sowie Trimmklappen in den Querdübeln. Obwohl die 540km/h Spitzengeschwindigkeit des Modells 22 nur um 4km/h langsamer als die von Modell 32 war, stieg die Reichweite auf 2.560km und die Wendigkeit war wiederhergestellt. Die Modelle 22 kämpften ab Anfang 1943 in den brutalen Schlachten über den Solomonen und 560 Exemplare, einschließlich der A6M3a, welche mit den 20mm Langrohrkanonen Typ 99-2 Modell 3 ausgerüstet waren, wurden bis August jenes Jahres hergestellt. Die A6M3 Modell 22 setzte auf die dem Zero-Jäger innewohnende, ausgewogene Leistung eins drauf und in der Hand geübter Piloten erwies sie sich als schwieriger Gegner für alliierte Jagdflugzeuge.

lointaines menées dans cette région. Pour remédier à ce défaut, le Modèle 22 fut rapidement mis au point. Cette variante reprenait l'aile de 12m d'envergure du Modèle 21 dotée d'extrémités repliables et disposait de nouveaux réservoirs de voilure et de compensateurs d'ailerons. Bien que la vitesse de pointe du Modèle 22 (540km/h) soit inférieure de 4km/h à celle du Modèle 32, l'autonomie passait à 2.560km et la maniabilité était rétablie. Des Modèle 22 participèrent aux violents combats au dessus des Salomons à partir de début 1943 et 560 exemplaires, dont des A6M3a armés de canons de 20mm Type 99-2 Modèle 3 à tube long, avaient été produits à fin août de cette même année. Le A6M3 Modèle 22 avait toutes les qualités d'origine du Zero, certaines améliorées, et dans les mains d'un pilote chevronné, il était un adversaire coriace pour les chasseurs alliés.

揮することができませんでした。そこで失われた航続力と旋回性能を取り戻すため急遽開発されたのが三二型です。主翼は再び全幅12mに戻されて翼端の折りたたみ機構も復活。さらに主翼内に燃料タンクが増設され、二一型の途中で廃止されていたエルロンバランスタブを再び採用するなどの改良も施されました。その結果、最大速度は540km/hと三二型よりも4km/h低下したものの、航続距離は2,560kmまで回復、また旋回性能も向上しました。三二型は昭和18年初めから、一進一退の激しい攻防が続いていたソロモン諸島の陸上基地を中心に配備を開始。20mm機銃を長銃身の九九式二号三型に換装した三二型甲も含め、同年8月までに560機が量産されました。三二型は三二型を応急的に改修したタイプでしたが、零戦本来の性能をバランスよく向上させることに成功しました。熟練搭乗員が操縦する三二型は一撃離脱戦法で優位に立ったアメリカ軍戦闘機にとっても侮り難い相手となったのです。

《用する工具》

Recommended tools
Benötigtes Werkzeug
Outillage nécessaire

接着剤
(プラスチック用)
Cement
Kleber
Colle



ニッパー
Side cutters
Seitenschneider
Pince coupante

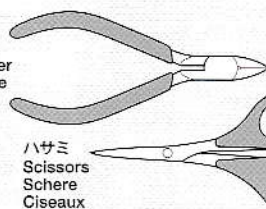

ハサミ
Scissors
Schere
Ciseaux

ピンセット
Tweezers
Pinzette
Précettes

ナイフ
Modeling knife
Modelliermesser
Couteau de modéliste

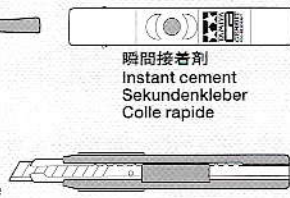

瞬間接着剤
Instant cement
Sekundenkleber
Colle rapide



作る前にかならず
お読みください。
READ BEFORE ASSEMBLY.
ERST LESEN - DANN BAUEN.
LIRE AVANT ASSEMBLAGE.

イラスト: 上田 信

- このキットは組み立てモデルです。作る前に必ず説明書を最後までお読みください。また小学生などの低年齢の方が組み立てる時は、保護者の方もお読みください。
- 接着剤や塗料は、必ずプラスチック用をお使いください。(別売)
- Read carefully and fully understand the instructions before commencing assembly. A supervising adult should also read the instructions if a child assembles the model.

- Bevor Sie mit dem Zusammenbau beginnen, sollten Sie alle Anweisungen gelesen und verstanden haben. Falls ein Kind das Modell zusammenbaut, sollte ein beaufsichtigender Erwachsener die Bauanleitung ebenfalls gelesen haben.
- Bien lire et assimiler les instructions avant de commencer l'assemblage. La construction du modèle par un enfant doit s'effectuer sous la surveillance d'un adulte.

注意

- 工具の使用には十分注意してください。特にナイフ、ニッパーなどの刃物によるケガや事故に注意してください。
- 接着剤や塗料は使用する前にそれぞれの注意書きをよく読み、指示に従って正しく使用し、使用するときは換気に十分注意してください。
- 小さなお子様のいる所での作業はやめてください。小さな部品の飲み込みや、ビニール袋をかぶつての窒息などの危険な状況が考えられます。

CAUTION

- When assembling this kit, tools including knives are used. Extra care should be taken to avoid personal injury.

- Read and follow the instructions supplied with paints and/or cement, if used (not included in kit). Use plastic cement and paints only.
- Keep out of reach of small children. Children must not be allowed to put any parts in their mouths or pull vinyl bags over their heads.

VORSICHT

- Beim Zusammenbau dieses Bausatzes werden Werkzeuge einschließlich Messer verwendet. Zur Vermeidung von Verletzungen ist besondere Vorsicht angebracht.
- Wenn Sie Farben und/oder Kleber verwenden (nicht im Bausatz enthalten), beachten und befolgen Sie die dort beiliegenden Anweisungen. Nur Klebstoff und Farben für Plastik verwenden.
- Bausatz von kleinen Kindern fernhalten.

Kindern darf keine Möglichkeit gegeben werden, irgendwelche Teile in den Mund zu nehmen oder sich Plastiktüten über den Kopf zu ziehen.

PRECAUTIONS

- L'assemblage de ce kit requiert de l'outillage, en particulier des couteaux de modélisme. Manier les outils avec précaution pour éviter toute blessure.
- Lire et suivre les instructions d'utilisation des peintures et ou de la colle, si utilisées (non incluses dans le kit). Utilisez uniquement une colle et des peintures spéciales pour le polystyrène.
- Garder hors de portée des enfants en bas âge. Ne pas laisser les enfants mettre en bouche ou sucer les pièces, ou passer un sachet vinyl sur la tête.

PAINTS REQUIRED

塗装指示のマークです。タミヤカラーのカラーナンバーで指示しました。
This mark denotes numbers for Tamiya Paint colors.

- AS-12 ●シルバーマetal / Bare-Metal Silver / Blank-Metall Silber / Métal Nu
- AS-21 ●暗緑色2 (日本海軍) / Dark Green 2 (IJN) / (XF-70) Dunkelgrün 2 (IJN) / Vert Foncé 2 (IJN)
- AS-29 ●灰緑色 (日本海軍) / Gray Green (IJN) / Grau-Grün (XF-76) / Japansische Marine) / Gris Verdâtre (Marine Japonaise)
- TS-29 ●セミグロスブラック / Semi gloss black / (X-18) Seidenglanz Schwarz / Noir satiné
- X-1 ●ブラック / Black / Schwarz / Noir
- X-2 ●ホワイト / White / Rot / Blanc
- X-7 ●レッド / Red / Rot / Rouge
- X-10 ●ガンメタル / Gun metal / Metall-Grau / Gris acier
- X-11 ●クロムシルバー / Chrome silver / Chrom-Silber / Aluminium chromé

- X-12 ●ゴールドリーブ / Gold leaf / Gold Glänzend / Doré
- X-13 ●メタリックブルー / Metallic blue / Blau-Metallic / Bleu métallisé
- X-16 ●パープル / Purple / Purpur / Violet
- X-21 ●フラットベース / Flat base / Mattierungsmittel / Produit mattant
- X-25 ●クリヤーグリーン / Clear green / Klar-Grün / Vert translucide
- X-27 ●クリヤーレッド / Clear red / Klar-Rot / Rouge translucide
- X-31 ●チタンゴールド / Titanium gold / Titan-Gold / Titane doré
- X-32 ●チタンシルバー / Titanium silver / Titan-Silber / Titane argenté
- XF-1 ●フラットブラック / Flat black / Matt Schwarz / Noir mat
- XF-2 ●フラットホワイト / Flat white / Matt Weiß / Blanc mat
- XF-7 ●フラットレッド / Flat red / Matt Rot / Rouge mat
- XF-10 ●フラットブラウン / Flat brown / Matt Braun / Brun mat

- XF-12 ●明灰白色 / J.N. grey / Grau der Japanischen Marine / Gris Aéronavale Japonaise
- XF-15 ●フラットフレッシュ / Flat flesh / Fleischfarben Matt / Chair mate
- XF-16 ●フラットアルミ / Flat aluminium / Aluminium mat
- XF-23 ●ライトブルー / Light blue / Hellblau / Bleu clair
- XF-26 ●ディープグリーン / Deep green / Sattes Grün / Vert foncé
- XF-49 ●カーキ / Khaki / Khaki / Kaki
- XF-55 ●デッキタン / Deck tan / Deck-Braun / Havane
- XF-56 ●メタリックグレイ / Metallic grey / Grau-Metallic / Gris métallisé
- XF-57 ●バフ / Buff / Lederfarben / Chamouis
- XF-64 ●レッドブラウン / Red brown / Rotbraun / Rouge brun
- XF-71 ●コックピット色 (日本海軍) / Cockpit Green / Cockpit Grün / Vert Cockpit

《瞬間接着剤について》

- ★通常は塗装する前に使用します。その際、接着面の油分を十分に取ってください。塗装後に接着する場合は接着面の塗料を落とすから使用します。この時、塗料が残っていると接着力が極端に低下するので注意しましょう。
- ★接着剤をつけすぎると接着力が落ちるだけでなく、白化しやすくなるので注意してください。
- ★劣化した接着剤は使用しないでください。不要な部品で試してから使用してください。
- ★使用する際は瞬間接着剤の取扱説明をよく読んでからご使用ください。

INSTANT CEMENT

- ★Remove any paint or oil from cementing surface before affixing parts.

《マスクシールの貼り方》

- 風防部品を塗装するときにマスクシールを使用します。
- ①指示されたマスクシールを切り取り、風防の彫刻にあわせてはります。隙間から塗料が入らないようにしっかりとします。
- ②窓枠部分をタミヤカラーで塗装してください。
- ③塗料が完全に乾ききる前にマスクシールをはがします。

MASKING SEAL

- Paint canopy using masking seals

《エッチングパーツ》

- ①切りはなす時はカッターナイフなどを使用してパーツを切りはなします。
- ②切り出した時、部品に出張った部分が残っている場合は、ヤスリなどで丁寧に削り落とします。
- ③塗装が必要なパーツは下地にメタルプライマーを吹きつけてから塗装します。

- エッチングパーツはたいへん薄く、手などを切る恐れがあります。取り扱いには十分注意してください。

- ★Use only a small amount of cement. Too much cement will make joints turn white and lose adhesion.

- ★Do not use old cement. Test cement first with unnecessary parts such as sprues before use.

- ★Carefully read instructions on use before cementing.

SEKUNDENKLEBER

- ★Entfernen Sie alle Farbe und Ölflecke von der Kleboberfläche bevor sie Teile ankleben.
- ★Verwenden Sie nur geringe Mengen Klebstoff. Bei zuviel Klebstoff kann sich die Verbindung verschieben und die Haftkraft verloren gehen.
- ★Verwenden Sie keinen alten Klebstoff. Testen Sie den Kleber vor der Anwendung

included in kit.

- ①Mask off windows using masking seals included in kit.
- ②Paint canopy with Tamiya paints.
- ③Before paint has completely cured, remove masking seals.

AUFKLEBER

- Die Kanzel unter Verwendung der beiliegenden Abkleber lackieren.
- ①Die Kanzel unter Verwendung der im Bausatz enthaltenen Abkleber abdecken.
- ②Lackieren Sie die Kanzel mit Tamiya-

PHOTO-ETCHED PARTS

- ①Cut off photo etched parts using a modeling knife.
 - ②Carefully remove any excess using a file.
 - ③Apply metal primer prior to painting.
- Extra care should be taken to avoid personal injury when handling photo-etched parts.

FOTGEÄTZTE TEILE

- ①Die fotogeätzten Teile mit einem Modellbaummesser abschneiden.
- ②Überstände vorsichtig mit einer Feile entfernen.
- ③Vor dem Lackieren Metall-Grundierung

zuerst mit nicht benötigten Teilen etwa vom Spritzling.

- ★Vor dem Kleben die Gebrauchsanleitung sorgfältig lesen.

COLLE RAPIDE

- ★Enlever les traces de peinture ou de graisse des surfaces de contact avant de coller les pièces.
- ★N'utiliser qu'une petite quantité de colle. Un excès peut blanchir les lignes de joint et limiter l'adhésion.
- ★Ne pas utiliser une colle périmée. Tester la colle sur des pièces inutilisées comme des morceaux de grappes avant utilisation effective.
- ★Lire soigneusement les instructions avant de coller.

Farben.

- ③Abkleber vor dem endgültigen Trocknen der Farbe anziehen.

MASQUES

- Peindre la verrière en utilisant les masques inclus dans le kit.
- ①Cacher la verrière au moyen des masques fournis.
- ②Peindre la verrière avec des peinture Tamiya.
- ③Enlever les masques avant séchage complet de la peinture.

auftragen.

- Beim Umgang mit fotogeätzten Teilen sollte man besondere Vorsicht walten lassen, um Verletzungen zu vermeiden.

PIÈCES PHOTO-DÉCOUPÉES

- ①Détacher les pièces photo-découpées avec un couteau de modélisme.
 - ②Enlever les parties excédentaires en les limant soigneusement.
 - ③Appliquer de l'apprêt pour métal Tamiya avant de peindre.
- Manipuler les pièces photo-découpées avec précaution pour éviter les blessures.

ASSEMBLY



- 組立説明図の中で塗装指示のない部品は機体色で塗装します。
- When no color is specified, paint the item with fuselage color.
- Wo keine Farbe angegeben ist, wird das Teil in der Rumpffarbe lackiert.
- Lorsqu'aucune teinte n'est spécifiée, peindre dans la teinte du fuselage.

★塗装図を参考にA, B, Cの中から組み立てる機体の仕様を1つ選んでください。

★Select one from A, B, or C referring to separate Painting Guide.

★Entsprechend den getrennt beiliegenden Fertigstellungs-Hinweisen unter A, B und C auswählen.

★Choisir entre A, B et C en se référant au guide de décoration séparé.

A 第251海軍航空隊所属機

251st Naval Air Group

B 岩国海軍航空隊所属機

Iwakuni Naval Air Group

C 第582海軍航空隊 進藤少佐機

582nd Naval Air Group

1 計器板の組み立て Instrument panel Instrumententafel Planche de bord

指示の番号のスライドマークをはります。
Number of decal to apply.
Nummer des Abziehbildes, das anzubringen ist.
Numéro de la décalcomanie à utiliser.

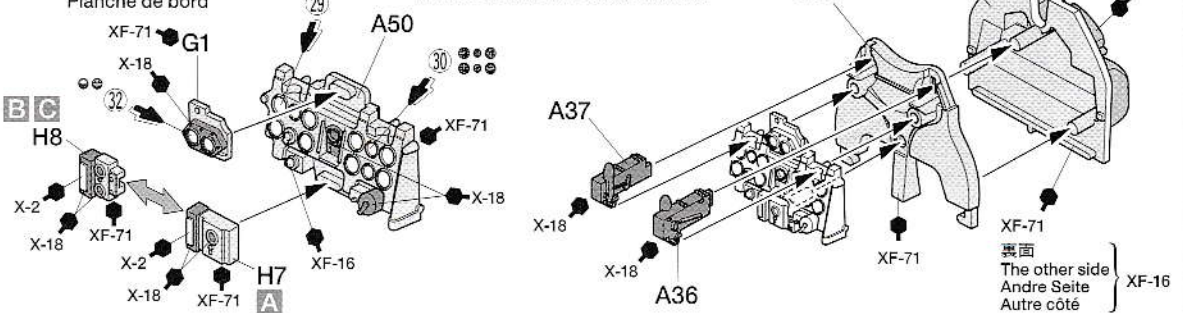

このマークの場所では1/48 三菱 零式艦上戦闘機 デテールアップパーツセット (12624) がご利用出来ます。別にお買い求めください。

This mark indicates instruction for detailing parts separately available.

Diese Markierung verweist auf die Anleitung für die getrennt erhältlichen Feindetaillierungs-Teile.

Ce symbole indique de se reporter à la notice des pièces d'amélioration disponibles séparément.

2 コクピットの組み立て Cockpit Kockpit

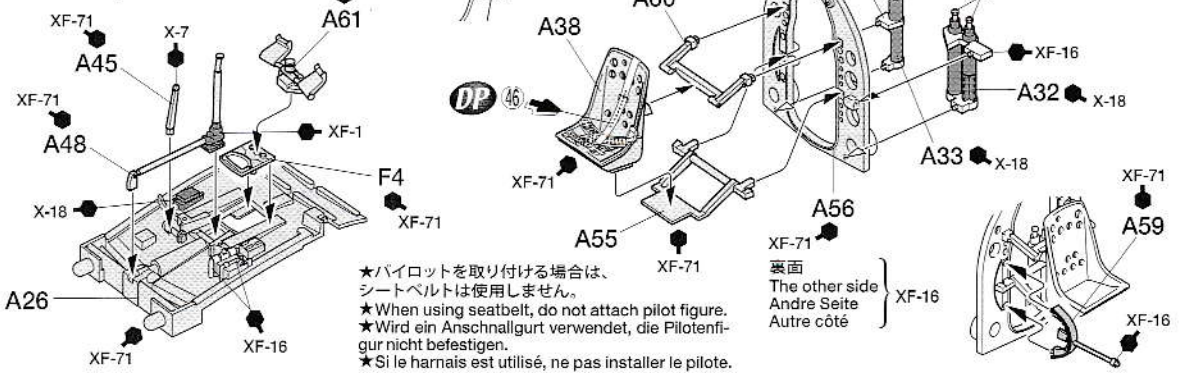

★パイロットを取り付ける場合は、シートベルトは使用しません。
★When using seatbelt, do not attach pilot figure.
★Wird ein Anschnallgurt verwendet, die Pilotenfigur nicht befestigen.
★Si le harnais est utilisé, ne pas installer le pilote.

3 パイロットの取り付け Attaching figure Anbringung der Figur Installation de la figurine

★人形の塗装はP9を参考にしてください。
★Refer to P9 for painting of figures.
★Für Bemalung der Figur siehe S.9
★Se référer à la page 9 pour peindre la figurine.

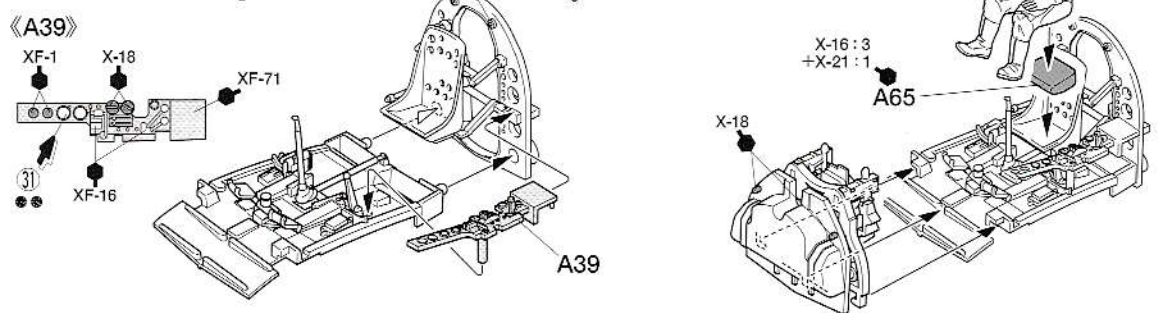

4 《エンジンカウル》 Engine cowl Motorhaube Capotage moteur

《カウルフラップ》
Cowl flap
Haubenklappe
Volets de refroidissement

★閉状態
★Closed state
★Geschlossener Zustand
★Fermés

★開状態
★Open state
★Offener Zustand
★Ouverts

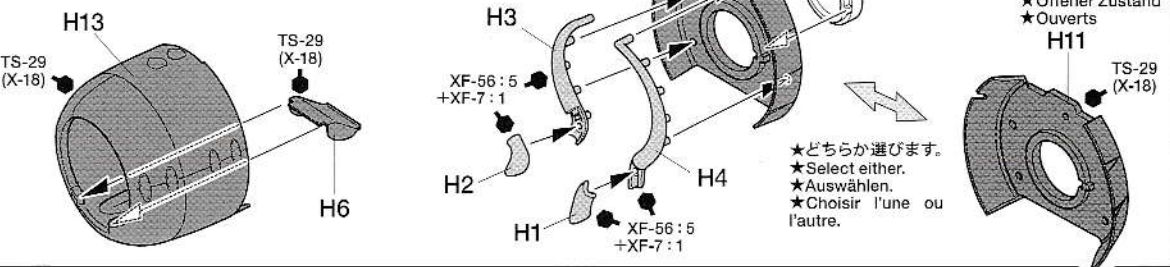

★どちらか選びます。
★Select either.
★Auswählen.
★Choisir l'une ou l'autre.

5 エンジン (栄21型発動機) の組み立て
 Engine (Sakae 21)
 Motor (Sakae 21)
 Moteur (Sakae 21)

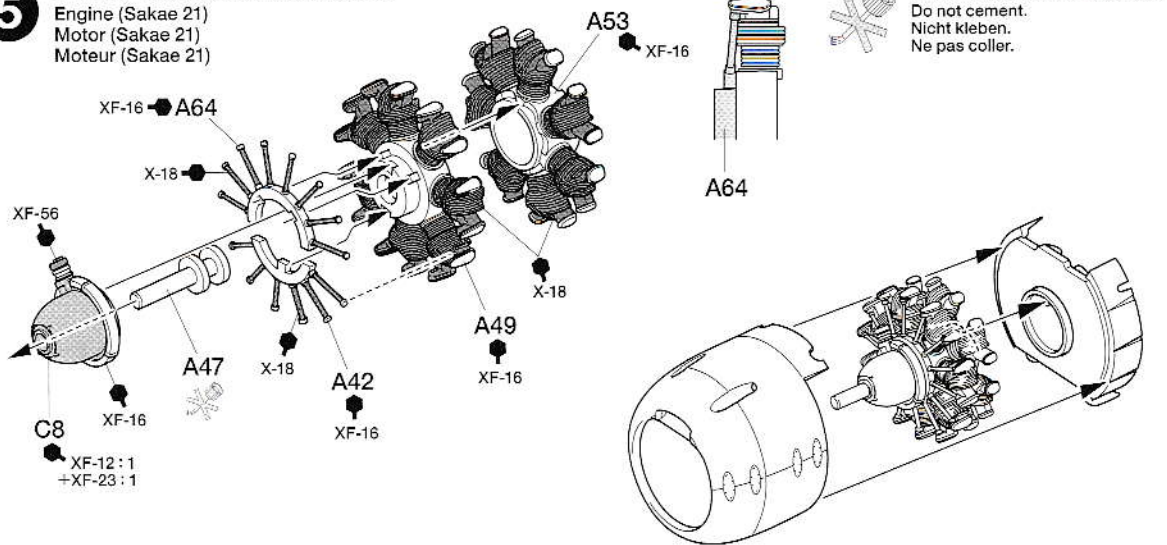

6 胴体内部の組み立て
 Cockpit sides
 Cockpit-Seiten
 Côtés du cockpit

《R》

《L》

- ★切り取ります。
- ★Remove.
- ★Entfernen.
- ★Enlever.

- ★切り取ります。
- ★Remove.
- ★Entfernen.
- ★Enlever.

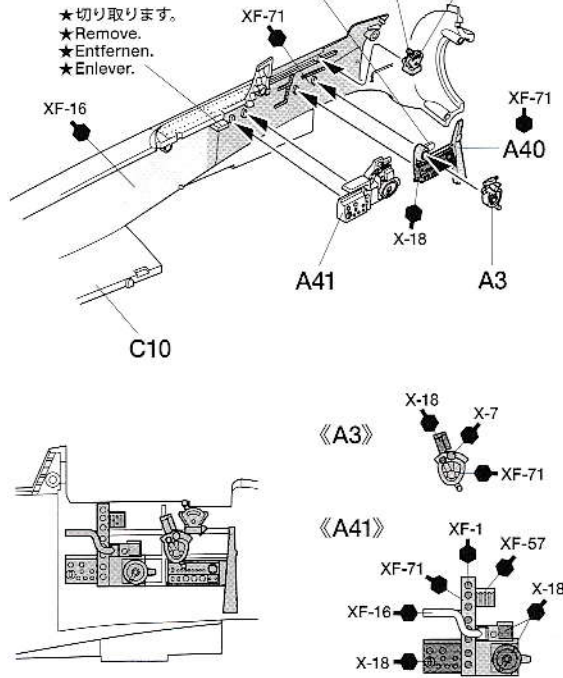
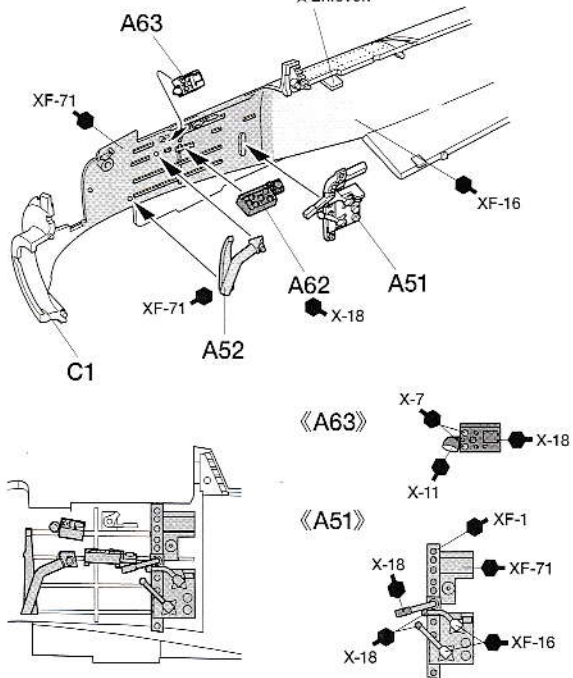

7 胴体の組み立て
 Fuselage
 Rumpf

- ★切り取ります。
- ★Remove.
- ★Entfernen.
- ★Enlever.

- ★切り取ります。
- ★Remove.
- ★Entfernen.
- ★Enlever.

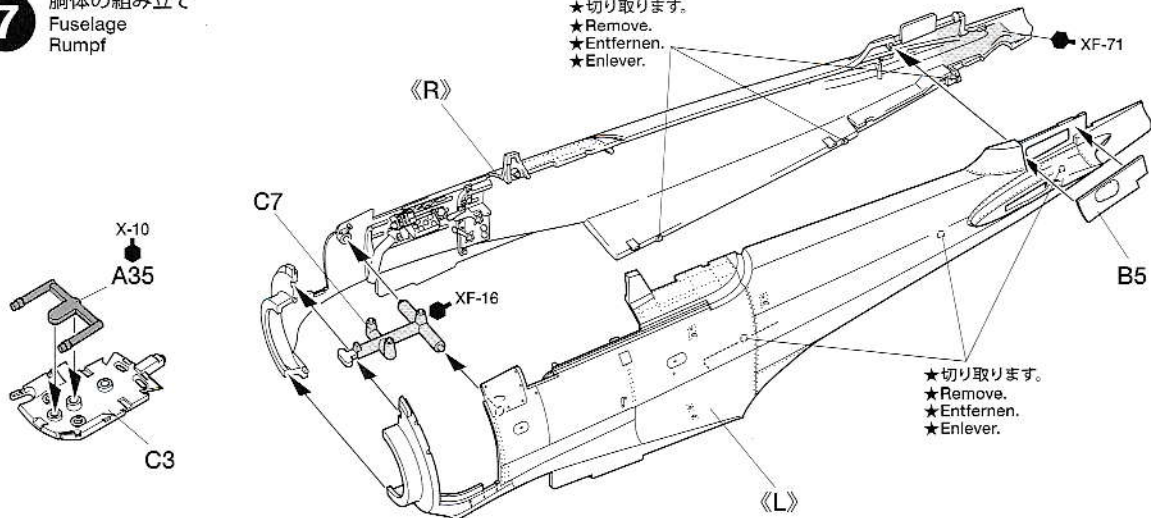

8 コックピットの取り付け
Attaching cockpit
Kockpit-Einbau
Fixation du cockpit

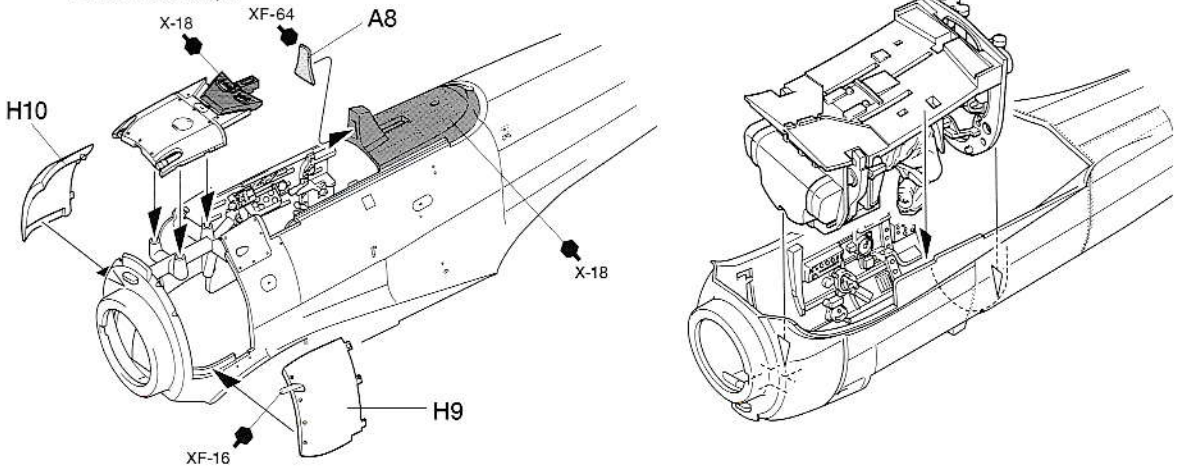

9 主脚収納庫の取り付け
Attaching main landing gear bay
Schacht des Hauptfahrwerks-Einbau
Fixation des logements de train principal

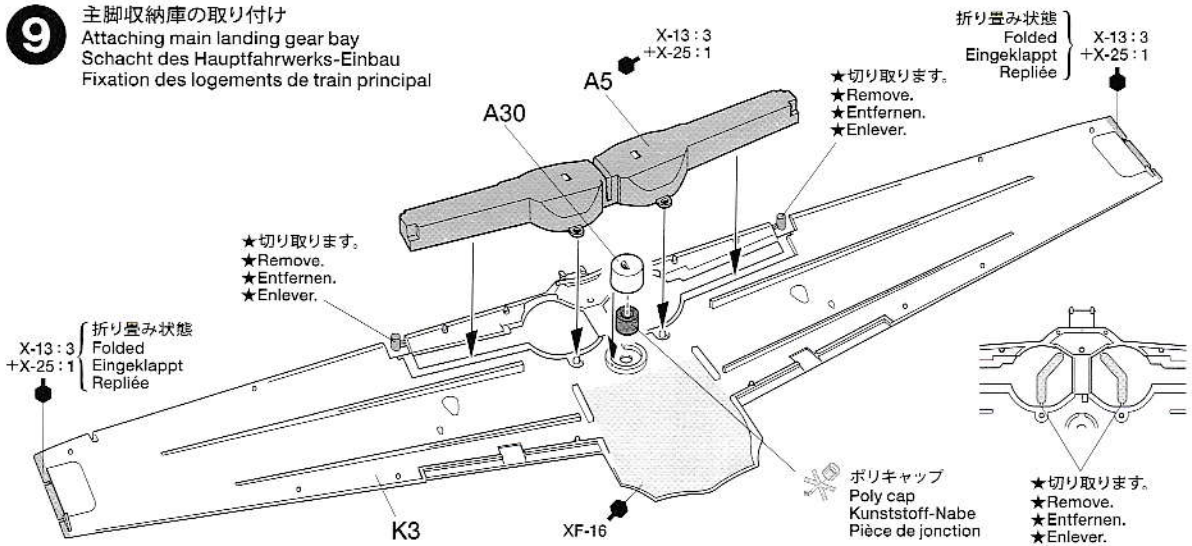

10 主翼上面の組み立て
Wing assembly (inside)
Flügel-Zusammenbau (Innenseite)
Assemblage de l'aile (intérieur)

- ★展開状態か折り畳み状態のどちらかを選んでください。
★Select either extended or folded wingtips.
- ★Zwischen aus- oder eingeklappten Flügelspitzen wählen.
- ★Choisir extrémités d'ailes déployées ou repliées.

このマークの指示はエッチングパーツです。
Attach photo-etched parts.
Die Fotogätzten Teile anbringen.
Fixer les pièces photo-découpées.

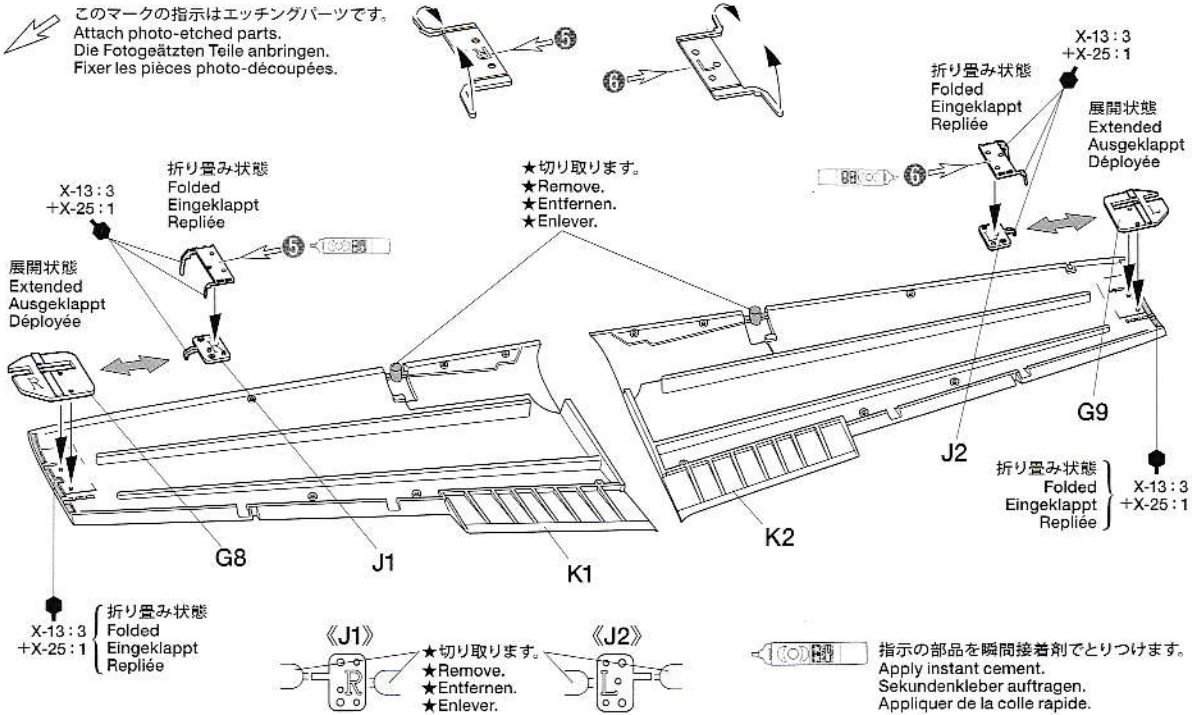

11 主翼の組み立て
Wing assembly
Tragflächen-Zusammenbau
Assemblage des ailes

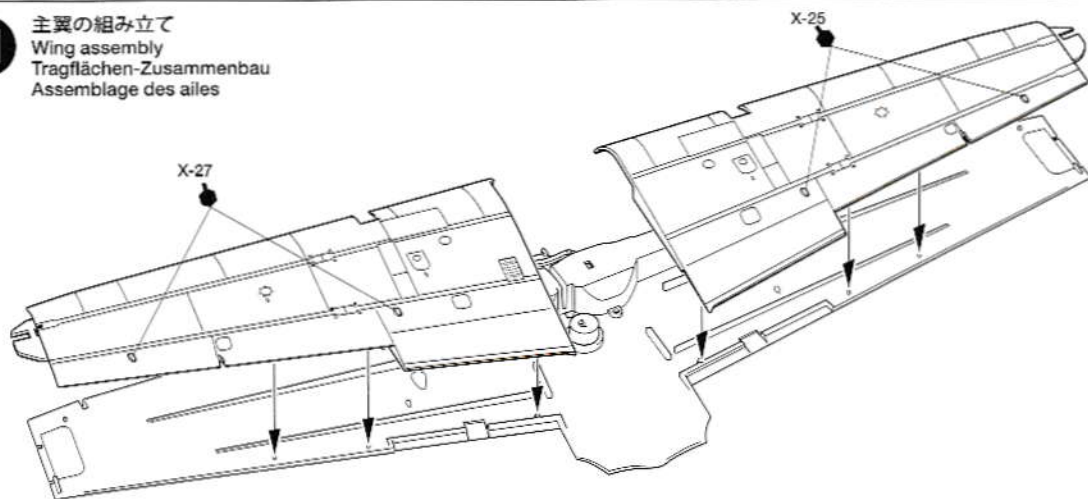

12 主翼の取り付け
Attaching wing
Anbau der Tragfläche
Fixation des ailes

《F8》
機体色
Fuselage color
Rumpffarbe
Teinte de fuselage

《垂直尾翼》
Vertical stabilizer
Höhenflosse
Dérive

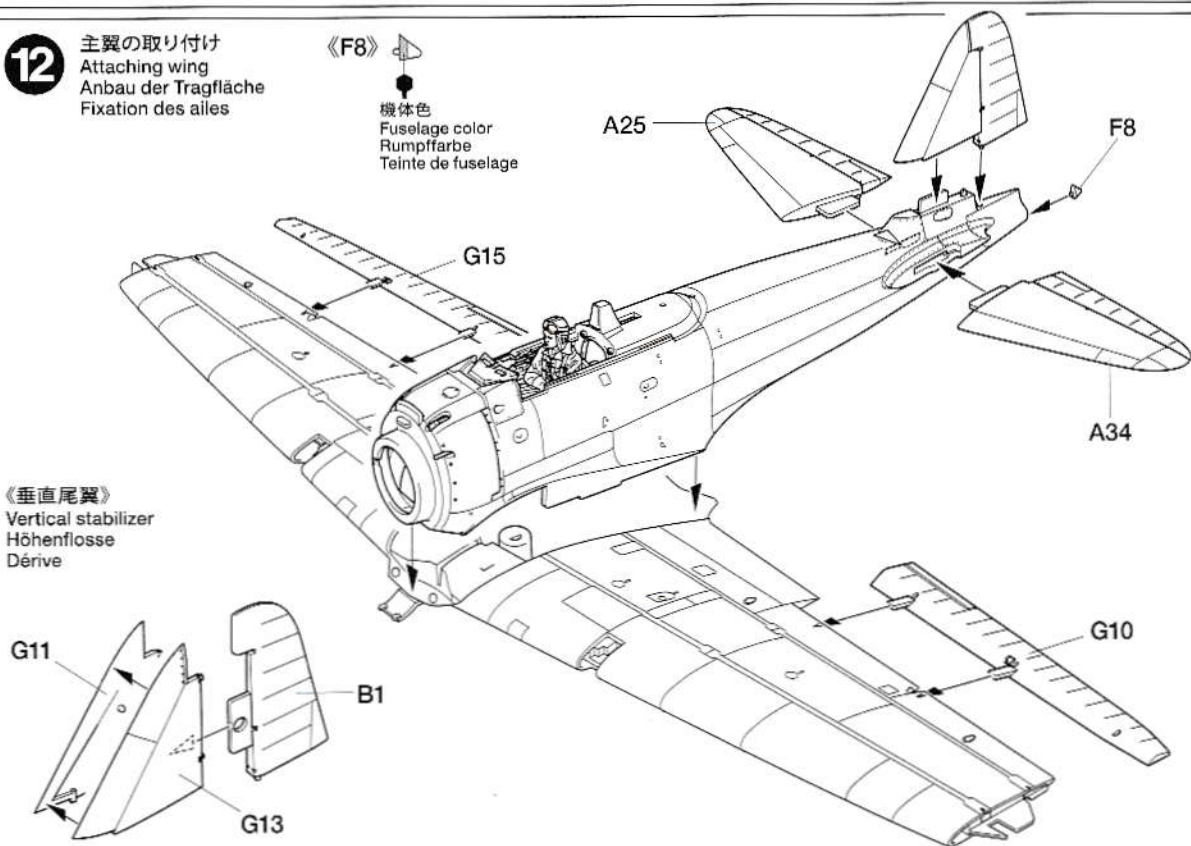

13 主脚カバーの取り付け
Landing gear covers
Fahrgestell-Abdeckklappen
Trappes de train

《オイルクーラーダクト》
Oil cooler intake
Ölkühler-Einlass
Prise d'air de radiateur d'huile

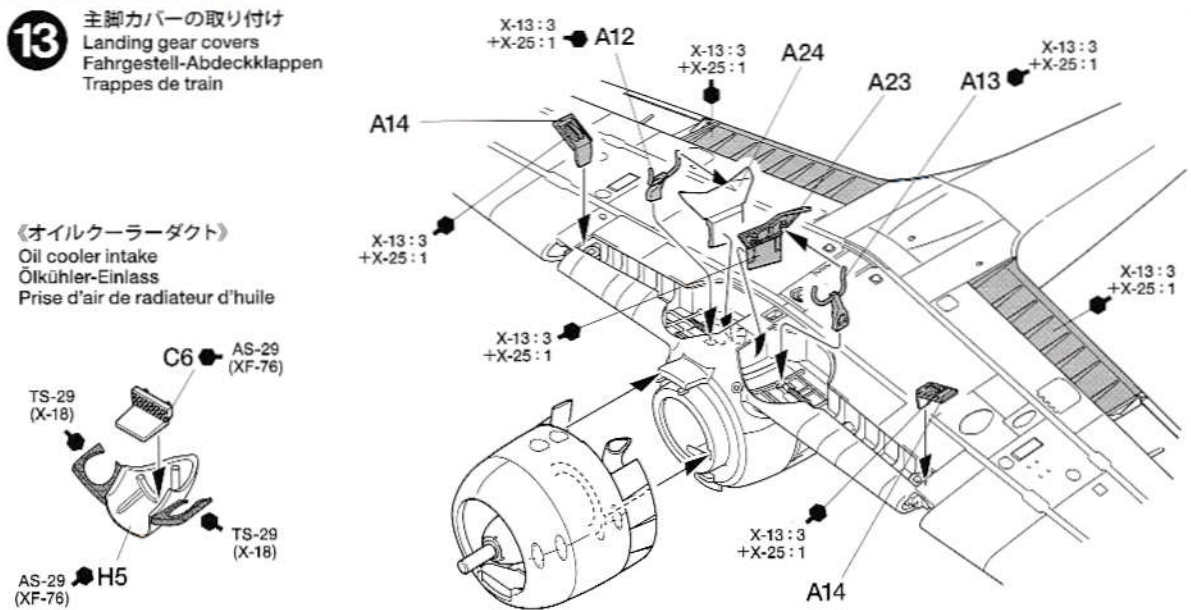

14 主脚の組み立て Main landing gear Fahrgestell Train principal

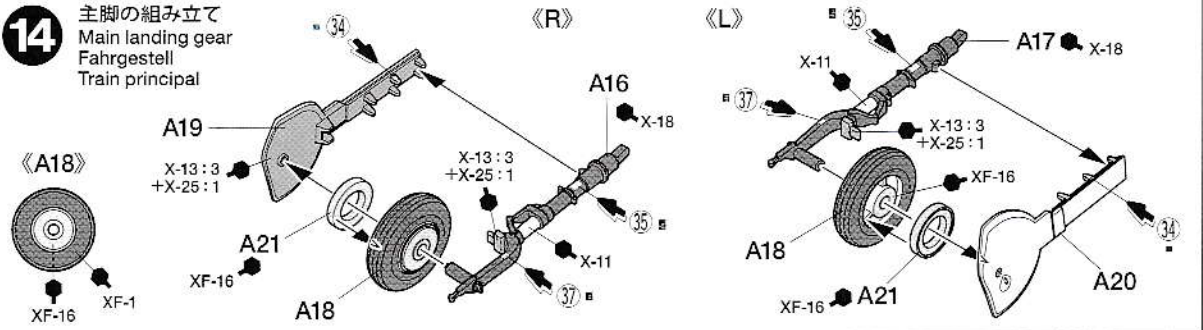

15 主脚の取り付け Attaching main landing gear Fahrwerk-Einbau Installation du train principal

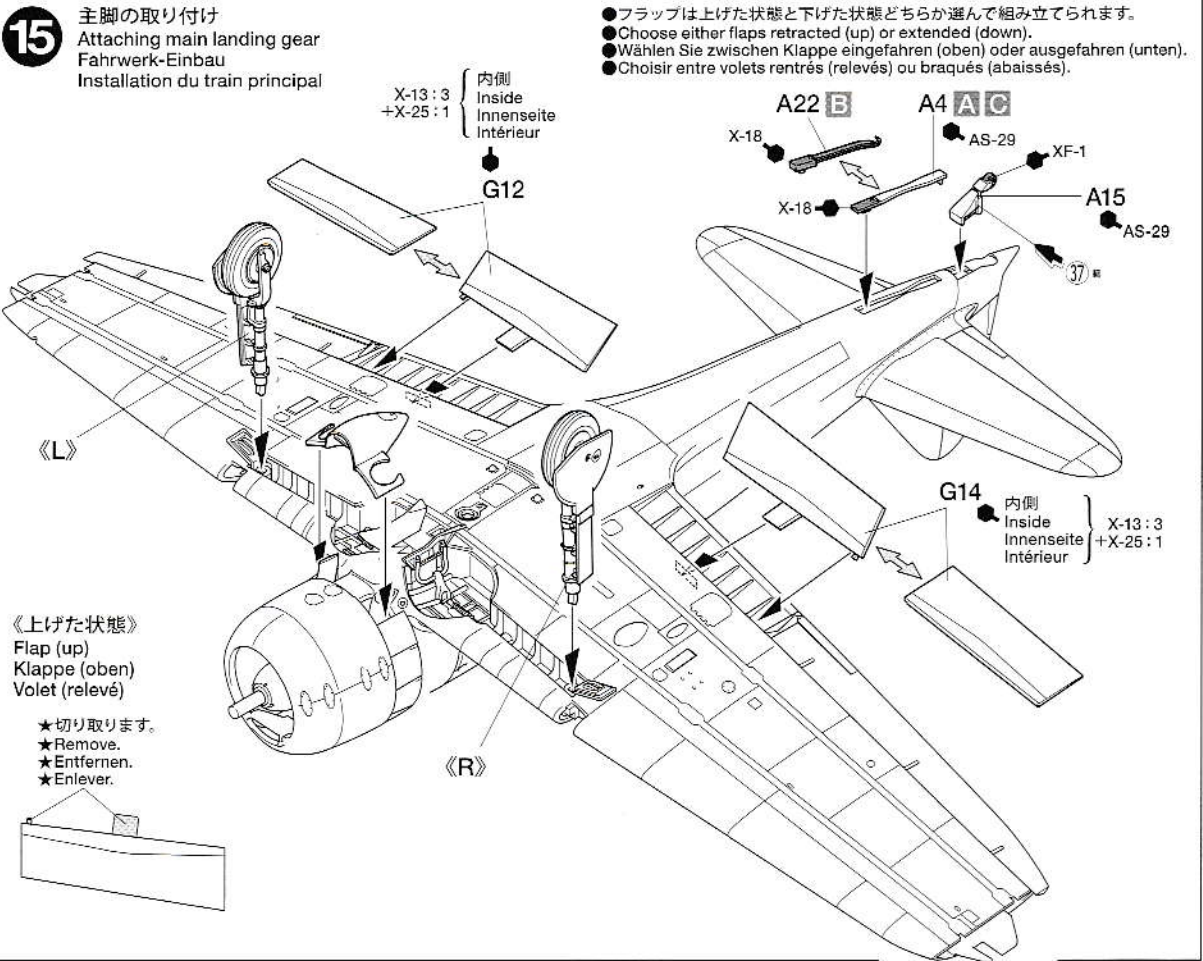

16 風防のマスキングと塗装 Canopy painting Lackieren der Kanzel Peinture de la verrière

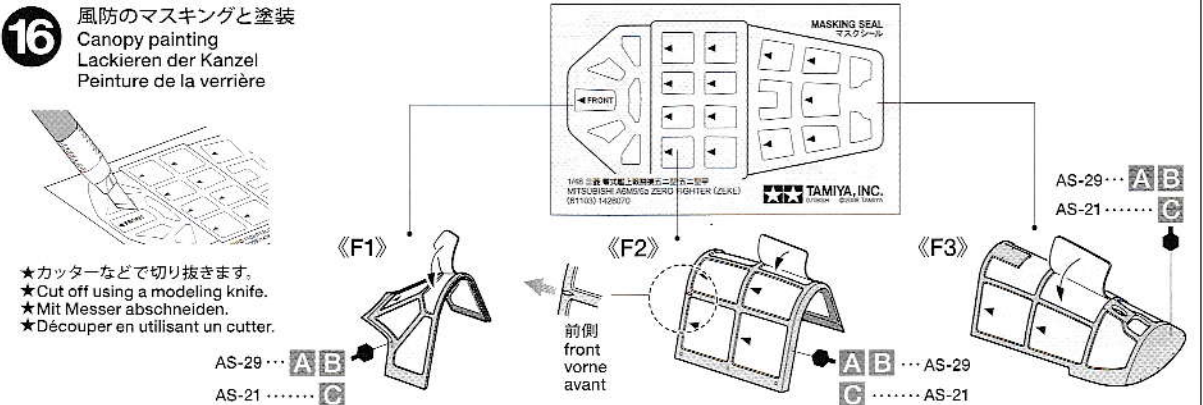

TECH TIP

- 風防内側の色を簡単に塗装する方法です。
- ①風防の外側、内側をマスキングしたら、外側からX-18を塗ります。
- ②その上からA、BはAS-29を、CはAS-21を塗装し、マスキングをはがします。
- To paint canopy, first mask off window parts on outside of canopy. Then, paint undercoat of black, followed by fuselage color.
- Zum Lackieren der Kanzel zuerst die Fensterbereiche von außen abkleben. Dann eine schwarze Grundierung und darauf die Pumpfarbe auftragen.
- Pour peindre la verrière, masquer l'extérieur des parties vitrées puis appliquer une couche de noir puis la teinte du fuselage.

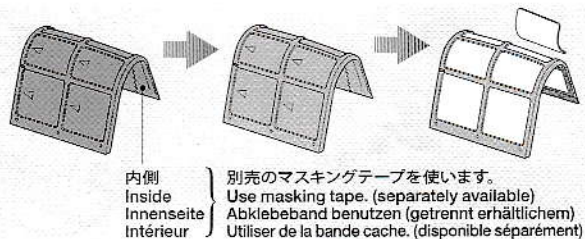

17 風防の取り付け
Attaching canopy
Kanzel-Einbau
Fixation de la canopée

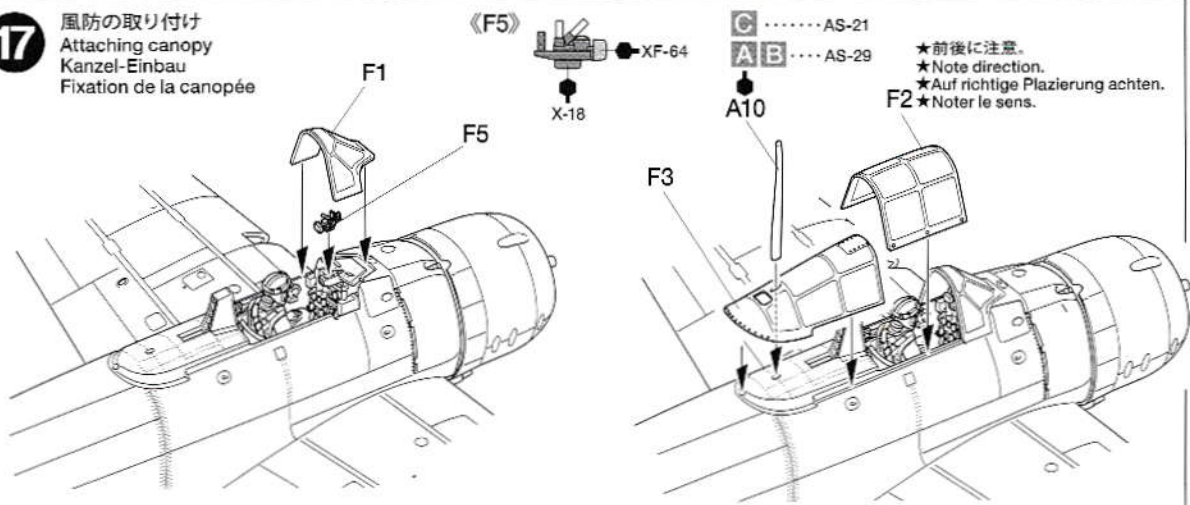

18 プロペラの取り付け
Attaching propeller
Anbringung des Propellers
Fixation de l'hélice

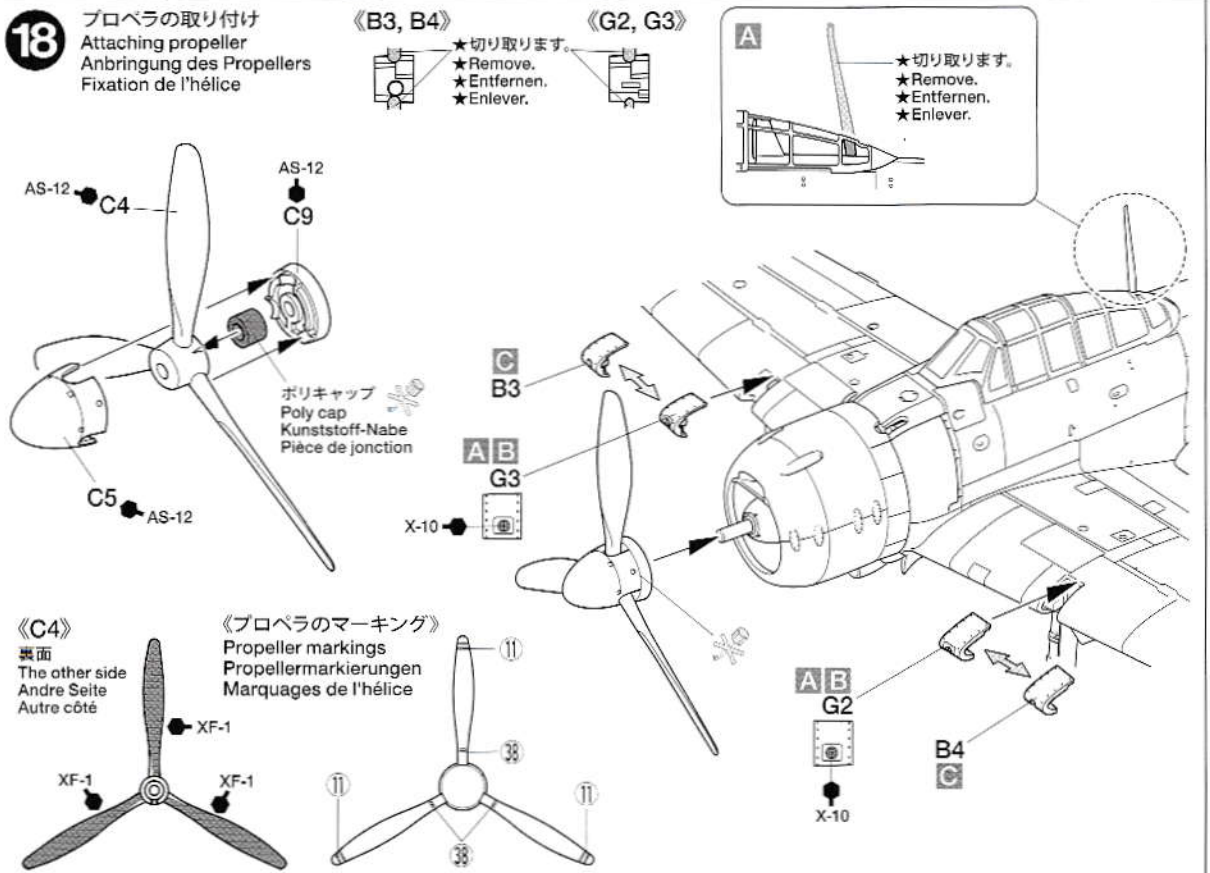

19 増槽の取り付け
Attaching drop tank
Einbau der Abwurf-Tank
Fixation du réservoir ventral

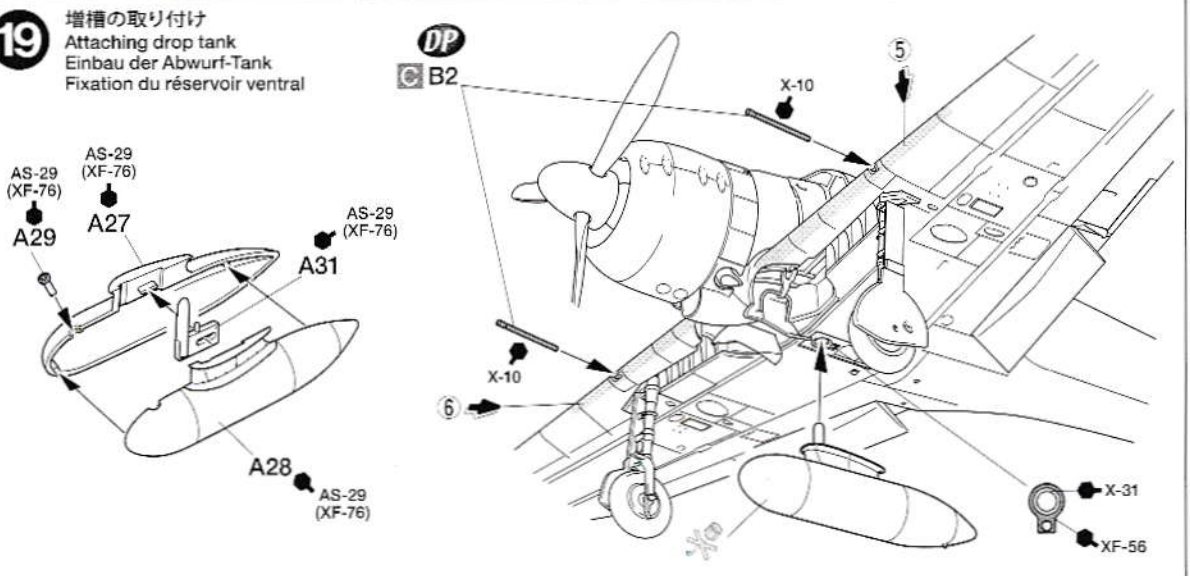

20 翼端の組み立て
Wingtip
Flügelspitze
Extrémité d'aile

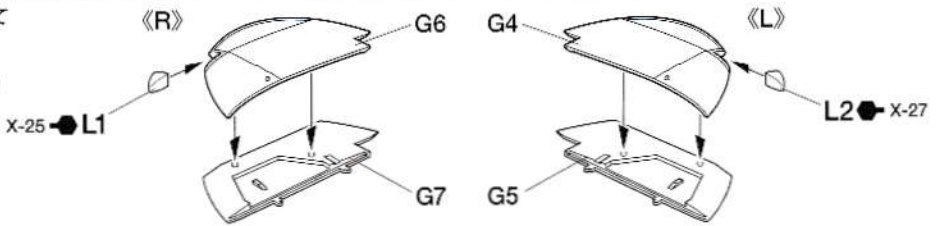

21 翼端の取り付け
Attaching wingtips
Anbringung der Flügelspitzen
Fixation des extrémités d'ailes

- ★切り取ります。
- ★Remove.
- ★Entfernen.
- ★Enlever.

- ★切り取ります。
- ★Remove.
- ★Entfernen.
- ★Enlever.

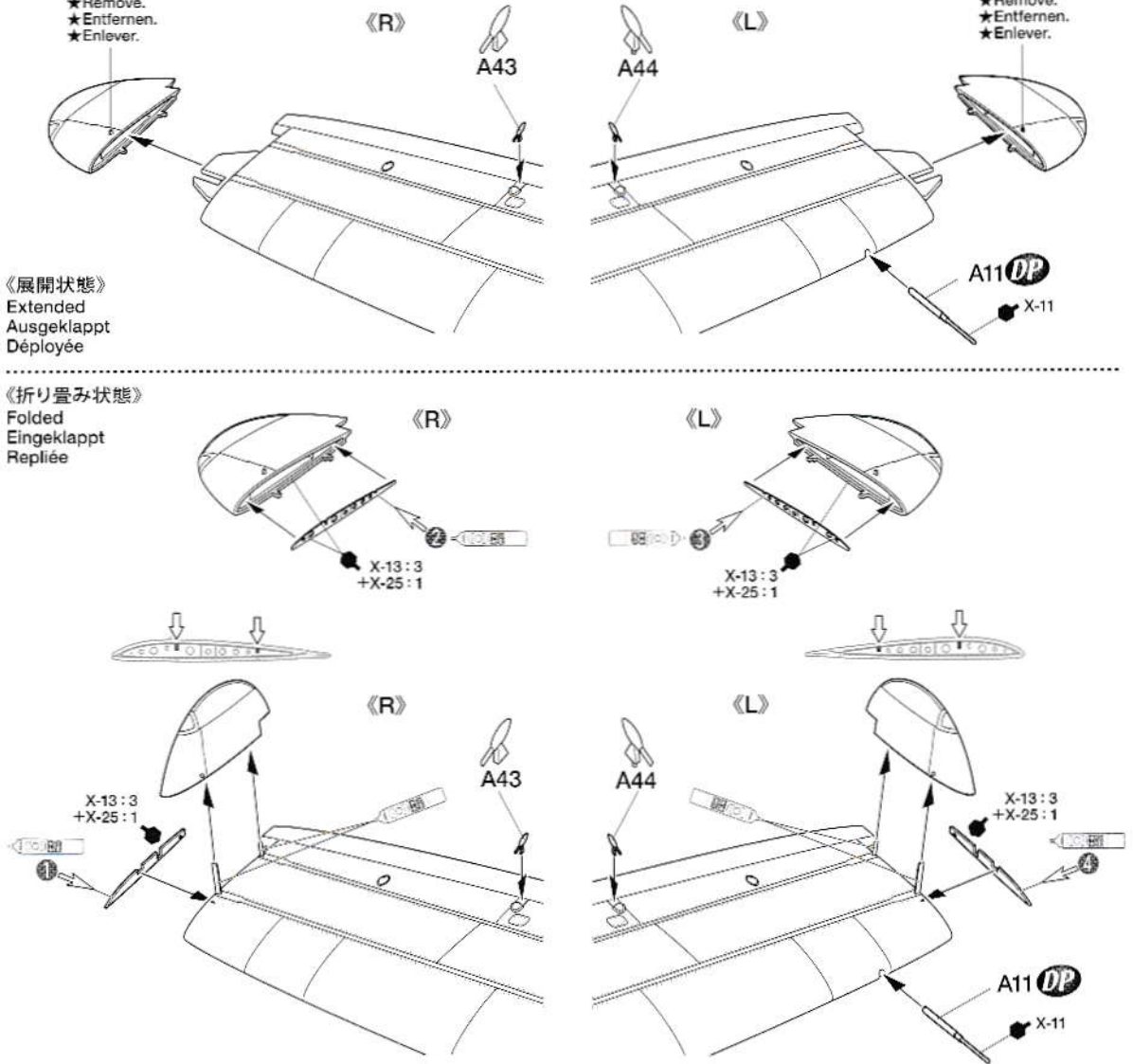

22 人形の組み立て
Figures
Figures
Figurines

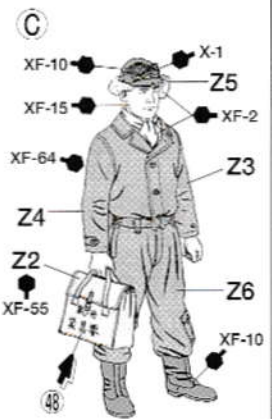
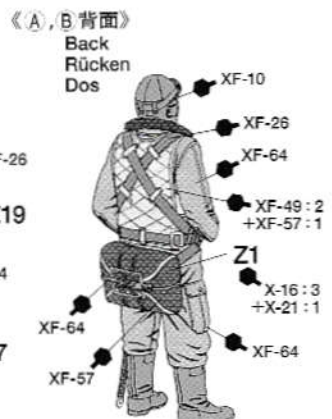
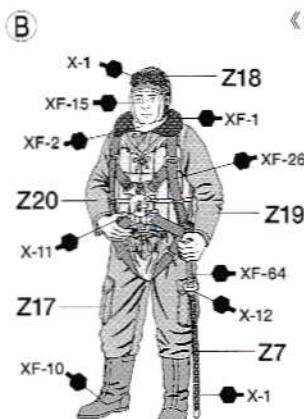
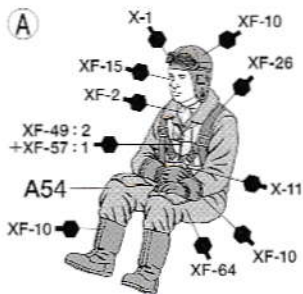

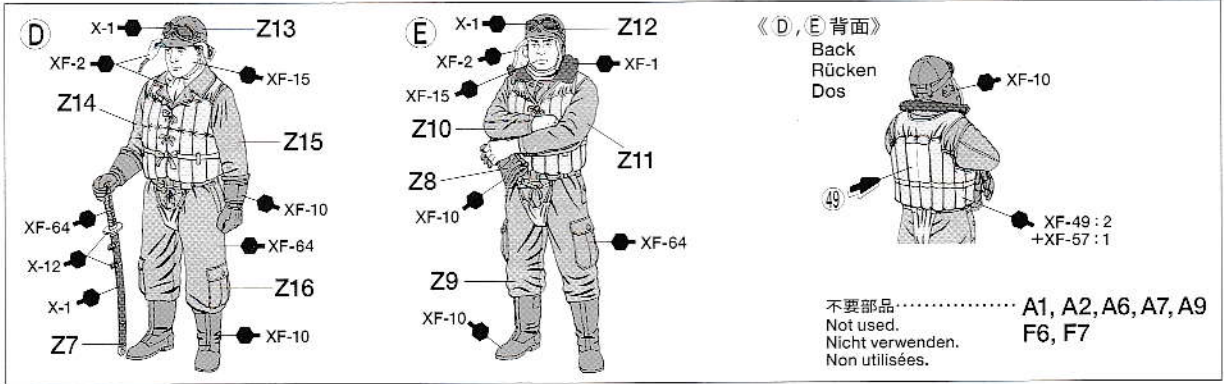

PAINTING

《零戦二型の塗装》

零戦は当初、全面緑がかった灰色で塗装されていましたが、ソロモン戦域に展開した部隊では上面に応急的なグリーン系の迷彩が施された機体も見られました。昭和18年初めから配備された二二型も同様です。昭和18年7月からは基本塗装の上面が暗緑色に変更されましたが、国内の練習航空隊の所属機などはその後も全面緑がかった灰色のままです。カウリングは黒で塗装され、主翼前縁の内側半分に味方識別のためにオレンジイエローの帯が入れられました。コックピット内部など細部の塗装は説明図中に、マークとタミヤカラーの色番号で示してあります。

Mitsubishi A6M3/3a Zero Painting Guide
Zero fighters were initially painted overall green-tinted gray, but some aircraft in the

Solomons, including A6M3/3a, featured green camouflage hastily applied over it. Dark green upper surfaces became standard from July 1943, but aircraft used by training units in Japan still carried the green over gray scheme. The engine cowling was painted black and an orange yellow band was painted on the inner half of each wing's leading edge for identification purposes. Refer to the instruction manual for detailed parts painting instructions.

Mitsubishi A6M3/3a Zero Lackieranleitung
Die Zero-Jäger waren anfangs insgesamt in grün getöntem Grau lackiert, aber einige Flugzeuge auf den Solomonen, einschließlich der A6M3/3a besaßen einen eilig darüber aufgetragenen grünen Tarnanstrich. Ab Juli 1943 wurde Dunkelgrün für die oberen liegenden Flächen zum Standard, aber die von den Ausbildungs-Einheiten in Japan benutzten Flugzeuge trugen immer noch das Farbschema Grün auf Grau. Die Motorver-

kleidung war schwarz lackiert und ein orangegelbes Band war zu Erkennungszwecken auf die innere Hälfte der Tragflächen-Vorderkante aufgemalt. Beachten Sie die Bauanleitung bezüglich Hinweisen auf die Bemalung detaillierter Teile.

Peinture du Mitsubishi A6M3/3a Zero
Les chasseurs Zero étaient initialement peints en gris verdâtre, mais certains appareils utilisés dans les Salomons dont des A6M3/3a portaient un camouflage vert appliqué à la hâte par-dessus. Les surfaces supérieures vertes devinrent la règle à partir de juillet 1943, cependant les appareils utilisés pour l'entraînement au Japon conservaient la livrée grise d'origine. Le capot du moteur était noir et des bandes d'identification rapide jaunes étaient peintes sur la portion intérieure du bord d'attaque des ailes. Se reporter à la notice de montage pour la mise en peinture des détails.

APPLYING DECALS

《スライドマークのはり方》

- ①はりたいマークをハサミで切り抜きます。
- ②マークをぬるま湯に10秒ほどひたしてからタオル等の布の上にご置きます。
- ③台紙のはしを手で持ち、はるところにマークをスライドさせてモデルに移してください。
- ④指に少し水をつけてマークをぬらしながら、正しい位置にずらしします。
- ⑤やわらかな布でマークの内側の気泡を押し出しながら、押しつけるようにして水分をとりずす。

DECAL APPLICATION

- ①Cut off decal from sheet.

- ②Dip the decal in tepid water for about 10 sec. and place on a clean cloth.
- ③Hold the backing sheet edge and slide decal onto the model.
- ④Move decal into position by wetting decal with finger.
- ⑤Press decal down gently with a soft cloth until excess water and air bubbles are gone.

ANBRINGUNG DES ABZIEHBILDES

- ①Abziehbild vom Blatt ausschneiden.
- ②Das Abziehbild ungefähr 10 Sek. in lauwarmes Wasser tauchen, dann auf sauberen Stoff legen.
- ③Die Kante der Unterlage halten und das Abziehbild auf das Modell schieben.
- ④Das Abziehbild an die richtige Stelle schieben und dabei mit dem Finger das

Abziehbild naßmachen.

- ⑤Das Abziehbild leicht mit einem weichen Tuch andrücken, bis überschüssiges Wasser und Luftblasen entfernt sind.

APPLICATION DES DECALCOMANIES

- ①Découpez la décalcomanie de sa feuille.
- ②Plongez la décalcomanie dans de l'eau tiède pendant 10 secondes environ et posez sur un linge propre.
- ③Retenez la feuille de protection par le côté et glissez la décalcomanie sur le modèle réduit.
- ④Placez la décalcomanie à l'endroit voulu en la mouillant avec un de vos doigts.
- ⑤Pressez doucement la décalcomanie avec un tissu doux jusqu'à ce que l'eau en excès et les bulles aient disparu.

部品請求について

For use in Japan only!

★部品をなくしたり、こわした方は、このステッカーがはられたカスタマーサービス取次店でご注文いただけます。また、当社カスタマーサービスに直接ご注文する場合は、右記の方法でご注文することができます。詳しくは当社カスタマーサービスまでお問い合わせください。



- ①《郵便振替のご利用法》
郵便局の払込用紙の通信欄に下のリストを参考にITEM番号、スケール、製品名、部品名、部品コード、数量を必ずご記入ください。振込人住所欄にはお電話番号もお書きいただき、口座番号・00810-9-1118、加入者名・(株)タミヤでお振込ください。
- ②《代金引換のご利用法》
パーツ代金に加えて代引き手数料(315円)をご負担いただければ、電話またはホームページより代金引換によるご注文をお受けいたします。
- ③《タミヤカードのご利用法》
タミヤカードをご利用の場合、代金はご指定金融機関の口座引き落としとなります。ご注文は電話またはホームページよりお受けいたします。

《住所》 〒422-8610 静岡県駿河区恩田原3-7
株式会社タミヤ カスタマーサービス係
《お問い合わせ電話番号》
静岡 054-283-0003
東京 03-3899-3765 (静岡へ自動転送)
営業時間/平日▶8:00~20:00 土、祝日▶8:00~17:00
《カスタマーサービスアドレス》
http://tamiya.com/japan/customer/cs_top.htm



1/48 Aircraft

www.tamiya.com

1/48 三菱 零式艦上戦闘機二二型/二二型甲 ITEM 61108

★価格は2010年6月現在のものです。予告なく変更となる場合があります。

部品名	税込価格	本体価格	部品コード
A・Bパーツ	787円	(750円)	10006507
Cパーツ	756円	(720円)	19006510
G・Jパーツ	588円	(560円)	19006511
Hパーツ	483円	(460円)	19006512
Kパーツ	693円	(660円)	19114076
F・Lパーツ	420円	(400円)	19006513
Zパーツ	430円	(410円)	19226022
ポリキャップ(2個)	105円	(100円)	19406058
マークa	336円	(320円)	11406256
マークb	273円	(260円)	11406257
マスクングシール	252円	(240円)	11426070
エッチングパーツ	420円	(400円)	14706006
塗装図	178円	(170円)	11056376
説明図	336円	(320円)	11056375

AFTER MARKET SERVICE CARD

When purchasing replacement parts, please take or send this form to your local Tamiya dealer so that the parts required can be correctly identified. Please note that specifications, availability and price are subject to change without notice.

Parts code	ITEM 61108
10006507	A & B Parts
19006510	C Parts
19006511	G & J Parts
09006512	H Parts
19114076	K Parts
19006513	F & L Parts
19226022	Z Parts
19406058	Poly Cap (2 pcs.)
11406256	Decal (a)
11406257	Decal (b)
11426070	Masking Seal
14706006	Photo-Etched Parts
11056376	Painting Guide
11056375	Instructions