



WILLIAMS F1 TEAM



1/20 GRAND PRIX COLLECTION No.55



williamsf1 BMW FW24

ウィリアムズ BMW FW24

In 1980, the Williams Team took the first ever F1 dual Constructors' and Drivers' titles. In the mid-80's Williams machines employed Honda V6 Turbo Engines. During the 90's the team used Renault V10 engines. While the team fell into a slump period for some years, the alliance with BMW in 2000 was a formula for renewed and rapid success. In barely two years time, Team WilliamsF1 was 2nd only to Ferrari and is now closing fast. The team employed a state-of-the-art BMW engine on its promising FW22. This fortunate development was improved further with the skill of team drivers J. Button and R. Schumacher who helped Williams take 3rd in the Constructors' Rankings. In the following season, the team took 3rd place again, with R. Schumacher winning 3 races, and new driver J-P. Montoya winning the Italy GP. In the 2002 GP sea-

son the team set its sight for victory with the development of the FW24, under the talent of Technical Director Patrick Head and Chief Designer Gavin Fisher. Characteristic features of the unique body include two axe shaped "border wings" on the under plate that flare out in front of the side pontoons. The BMW P82 engine of the FW24 took power to an all-new level with a maximum rpm of over 19,000. But aerodynamics and power were not the only things pushing Williams to the front. Skill was also a major factor. R. Schumacher and Montoya took a one-two finish in the Malaysia GP. Montoya started in pole position 7 times during the season. Team WilliamsF1 finished the season 2nd in the constructors' rankings, and Montoya and R. Schumacher took 3rd and 4th place respectively in the drivers' rankings.

Im Jahre 1980 holte sich das Williams-Team den ersten je vergebenen Doppeltitel in der Konstrukteurs- und Fahrer-Wertung. In der Mitte der 80er verwendeten die Boliden von Williams Honda V6 Turbomotoren. Während der 90er setzte das Team Renault V10 Motoren ein. In der Zwischenzeit fiel das Team für einige Jahre in eine tiefe Krise und erst die Zusammenarbeit mit BMW im Jahr 2000 brachte das Rezept für neuerlichen und raschen Erfolg. Innerhalb von nur zwei Jahren war das Team WilliamsF1 nur hinter Ferrari etwas zurück, schließt aber rasch zu diesen auf. Trotz des Verlustes ihres Spitzenkonstruktors Adrian Nuey baute das Team in sein vielversprechendes FW22 Fahrgestell den auf dem Stand der Technik befindlichen BMW-Motor ein. Diese glückliche Entwicklung wurde auch noch vom Können der Team-Fahrer J. Button und R. Schumacher fortgeführt, welche dazu beitrugen, dass Williams den 3. Platz in der Konstrukteurs-Wertung erreichte. In der 2002er GP-Saison

fasste das Team den Sieg ins Auge, gestützt auf die Entwicklung des FW24 unter der Regie des Technischen Direktors Patrick Head und Chefkonstrukteur Gavin Fisher. Zu den markanten Kennzeichen der einzigartigen Karosserie gehören zwei beiförmige "border wings" an der unteren Platte, die an der Stirnseite der seitlichen Pontons hervortreten. Der BMW P82 Motor des FW24 hob die Leistung bei einer Maximaldrehzahl von mehr als 19.000 1/min auf ein völlig neues Niveau. Aber nicht nur die Aerodynamik und Leistung waren die einzigen Dinge, welche den Williams an die Spitze brachten. Können war auch ein mitentscheidender Faktor. R. Schumacher und J-P. Montoya schafften beim GP in Malaysia den Zieleinlauf an eins und zwei. Montoya startete während der Saison 7 mal von der Pole-Position. Team WilliamsF1 beendete die Saison als 2. der Konstrukteurs-Wertung und Montoya und R. Schumacher nahmen in der Fahrerwertung die Plätze 3 und 4 ein.

En 1980, l'équipe Williams réalisa le premier doublé, titres pilotes et constructeurs, dans l'histoire de la F1. Les voitures de cette écurie étaient équipées de moteurs Honda V6 turbo au milieu des années 80 et de V10 Renault dans les années 90. Après une traversée du désert qui dura quelques saisons, l'alliance avec BMW en 2000 permit de renouer avec le succès. En 2 ans, le Team WilliamsF1 est remonté à la 2^{ème} place derrière Ferrari. Malgré la perte de l'ingénieur Adrian Nuey, l'équipe adapta le dernier moteur BMW sur sa prometteuse FW22. Cette excellente combinaison fut renforcée par le pilotage de J. Button et R. Schumacher qui permirent à Williams de prendre la 3^{ème} place du championnat des constructeurs. La saison suivante, l'écurie se classa une nouvelle fois 3^{ème} grâce aux 3 victoires de R. Schumacher et à celle du

nouveau pilote Williams J-P. Montoya en Italie. En 2002, Williams avait pour objectif de remporter le titre avec la FW24, développée grâce au talent du Directeur Technique Patrick Head et du Concepteur en Chef Gavin Fisher. La FW24 se caractérise par ses deux ailerons en forme de hache en avant des entrées d'air et par son moteur BMW P82 pouvant atteindre 19000 tours par minute. Mais, l'aérodynamique et la puissance de cette machine ne sont pas les seuls atouts de Williams. Le talent fut aussi un facteur important. R. Schumacher et J-P. Montoya finirent 1^{er} et 2^{ème} du Grand-Prix de Malaisie, Montoya obtenant 7 pole positions au cours de la saison. L'écurie Team WilliamsF1 termina 2^{ème} du championnat des constructeurs tandis que Montoya et R. Schumacher prirent les 3^{ème} et 4^{ème} places du championnat des pilotes.

1980年、初のドライバー・コンストラクターの両タイトルを獲得したウィリアムズチームは、80年代中盤はホンダV6ターボエンジンを得て、さらに90年代はルノーV10エンジンを搭載してF1グランプリに君臨したのです。1998、99年はパワー的に劣るカスタマーエンジンの搭載を余儀なくされ苦戦が続きましたが、2000年、BMWとの契約がまとまり、ワークスエンジン搭載が決定。再び王座に向けて進軍を開始したのです。BMWエンジン搭載1年目となったマシン、FW22はR.シューマッハー、J.バトンのドライブによりコンストラクターズランキング3位を獲得。続く2001年のFW23はランキング3位と前年と変わらないものの、R.シューマッハーが3回優勝し、この年新たに加わったJ-P.モントーヤもイタリヤGPで優勝し速さを見せるようになります。そして迎えた2002年、前年同様の体勢でいっそうの飛躍を狙って開発されたのがFW24です。テクニカルディレクターはパトリック・ヘッド、チー

フデザイナーはギャビン・フィッシャーが担当。ハイノーズを採用した平面的な構成のフロントに対して、リヤは複雑な面で構成。サイドポインター側に装着されたフィン、後部に向かって跳ね上がり、リヤタイヤ側面にまで回り込んでいます。またサイドポインターのエアインテーク前に、ボードウイングと呼ばれる斧状の整流板を設けているのが特長です。さらに年々進化を続けるBMW製V型10気筒エンジンはついに19000rpmオーバーの超高回転を可能にし、最強のエンジンに仕上げられたのです。堅実なデザインにシャースにハイパワーなBMWエンジンを搭載したFW24。第2戦のマレーシアGPでは、R.シューマッハーが優勝し、J-P.モントーヤが2位につけて1、2フィニッシュを実現し、モントーヤはシーズン7回のポールポジションを獲得。この年のドライバーズランキングではモントーヤが3位、シューマッハーが4位につけるとともに、コンストラクターズ2位の好成績を残したのです。

RECOMMENDED TOOLS

- 用意する工具
- Tools recommended
- Benötigtes Werkzeug
- Outilsage nécessaire

接着剤
(プラスチック用)
Cement
Kleber
Colle



ニッパー
Side cutters
Seitenschneider
Pince coupante

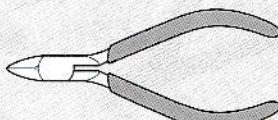

ナイフ
Modeling knife
Modelliermesser
Couteau de modéliste

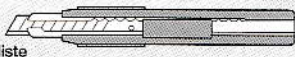

デカールバサミ
Scissors
Schere
Ciseaux

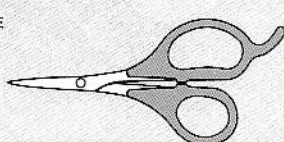

ピンセット
Tweezers
Pinzette
Précettes

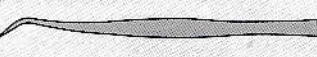

作る前にならず
お読みください。
READ BEFORE ASSEMBLY.
ERST LESEN - DANN BAUEN.
A LIRE AVANT ASSEMBLAGE.



●このキットは組み立てモデルです。作る前に必ず説明書を最後までお読みください。また小学生などの低年齢の方が組み立てる時は、保護者の方もお読みください。
●接着剤や塗料は、必ずプラスチック用をお使いください。(別売)

●Read carefully and fully understand the instructions before commencing assembly. A supervising adult should also read the instructions if a child assembles the model.

●Bevor Sie mit dem Zusammenbau beginnen, sollten Sie alle Anweisungen gelesen und verstanden haben. Fall sein Kind das Modell zusammenbaut, sollte ein beaufsichtigender Erwachsener die Bauanleitung ebenfalls gelesen haben.

●Bien lire et assimiler les instructions avant de commencer l'assemblage. La construction du modèle par un enfant doit s'effectuer sous la surveillance d'un adulte.

● 塗装指示のマークです。タミヤカラーのカラーナンバーで指示しました。

This mark denotes numbers for Tamiya Paint colors.

TS-26 ●ビュアーホワイト / Pure white / Glanz Weiß / Blanc pur

TS-30 ●シルバーリーフ / Silver leaf / Met. Silber / Aluminium

TS-51 ●レーシングブルー / Racing blue / Racing Blau / Bleu racing

TS-42 ●ライトガンメタル / Light gun metal / Heiles Gun Metall / Gris acier clair

X-4 ●ブルー / Blue / Blau / Bleu

X-6 ●オレンジ / Orange / Orange / Orange

X-7 ●レッド / Red / Rot / Rouge

X-8 ●レモンイエロー / Lemon yellow / Zitronengelb / Jaune citron

X-11 ●クロームシルバー / Chrome silver / Chrom-Silber / Aluminium chromé

X-12 ●ゴールドリーフ / Gold leaf / Gold Glänzend / Doré

X-13 ●メタリックブルー / Metallic blue / Blau-Metallic / Bleu métallisé

X-14 ●スカイブルー / Sky blue / Himmelblau / Bleu ciel

X-18 ●セミグロスブラック / Semi gloss black / (TS-29) Seidenglanz Schwarz / Noir satiné

X-28 ●パークグリーン / Park green / Grasgrün / Vert pré

X-21 ●フラットベース / Flat base / Mattierungsmittel / Produit mattant

X-31 ●チタンゴールド / Titanium gold / Titan-Gold / Or Titanium

X-32 ●チタンシルバー / Titanium silver / Titan-Silber / Argent Titanium

X-34 ●メタリックブラウン / Metallic brown / Metallisch-Braun / Brun métallisé

XF-1 ●フラットブラック / Flat black / Matt Schwarz / Noir mat

XF-16 ●フラットアルミ / Flat aluminum / Matt Aluminium / Aluminium mat

XF-19 ●スカイグレイ / Sky grey / Himmelgrau / Gris ciel

XF-24 ●ダークグレイ / Dark grey / Dunkelgrau / Gris foncé

XF-56 ●メタリックグレイ / Metallic grey / Grau-Metallic / Gris métallisé

XF-57 ●バフ / Buff / Lederfarben / Chamois

注意

- 工具の使用には十分注意してください。特にナイフ、ニッパーなどの刃物によるケガや事故に注意してください。
- 接着剤や塗料は使用する前にそれぞれの注意書きをよく読み、指示に従って正しく使用し、使用する時は換気に十分注意してください。
- 小さなお子様のいる所での工作はやめてください。小さな部品の飲み込みや、ビニール袋をかぶっての窒息などの危険な状況が考えられます。

CAUTION

- When assembling this kit, tools including knives are used. Extra care should be taken to avoid personal injury.

- Read and follow the instructions supplied with paint and/or cement, if used (not included in kit). Use plastic cement and paints only.
- Keep out of reach of small children. Children must not be allowed to suck any part, or pull vinyl bag over their heads.

VORSICHT

- Beim Zusammenbau dieses Bausatzes werden Werkzeuge einschließlich Messer verwendet. Zur Vermeidung von Verletzungen ist besondere Vorsicht angebracht.
- Wenn Sie Farben und/oder Kleber verwenden (nicht im Bausatz enthalten), beachten und befolgen Sie die dort befindlichen Anweisungen. Nur Klebstoff und Farben für Plastik verwenden.
- Bausatz von kleinen Kindern fernhalten. Verhüten Sie, daß Kinder irgendwelche Bauteile in den Mund nehmen oder Plastiktüten über den Kopf ziehen.

PRECAUTIONS

- L'assemblage de ce kit requiert de l'outillage, en particulier des couteaux de modélisme. Manier les outils avec précaution pour éviter toute blessure.
- Lire et suivre les instructions d'utilisation des peintures et ou de la colle, si utilisées (non incluses dans le kit). Utiliser uniquement une colle et des peintures spéciales pour le polystyrène.
- Garder hors de portée des enfants en bas âge. Ne pas laisser les enfants mettre en bouche ou sucer les pièces, ou passer un sachet vinyl sur la tête.

1 エンジンの組み立て Engine Assembly Motor-Zusammenbau Assemblage du moteur

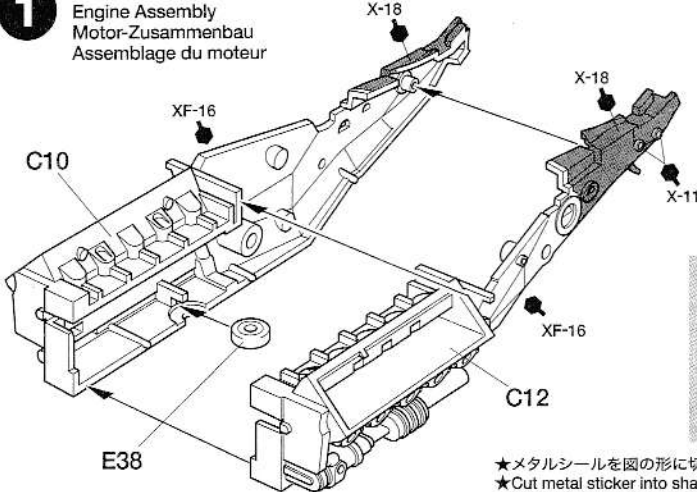

《E4》

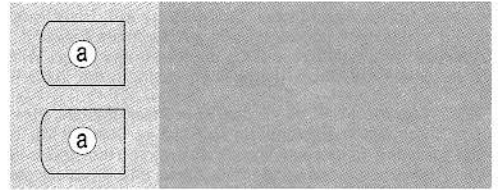
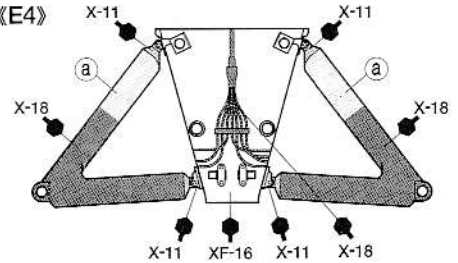

- ★メタルシールを図の形に切り、貼ります。曲面は指で折り込んでください。
- ★Cut metal sticker into shapes as shown and apply. Press down with finger.
- ★Die Metallaufkleber wie abgebildet zuschneiden und anbringen. Mit dem Finger andrücken.
- ★Découper le sticker métallique à la forme indiquée et appliquer. Presser avec un doigt.

2 リヤアームの取り付け Attaching rear arms Befestigung der hinteren Lenker Fixation des triangles arrière

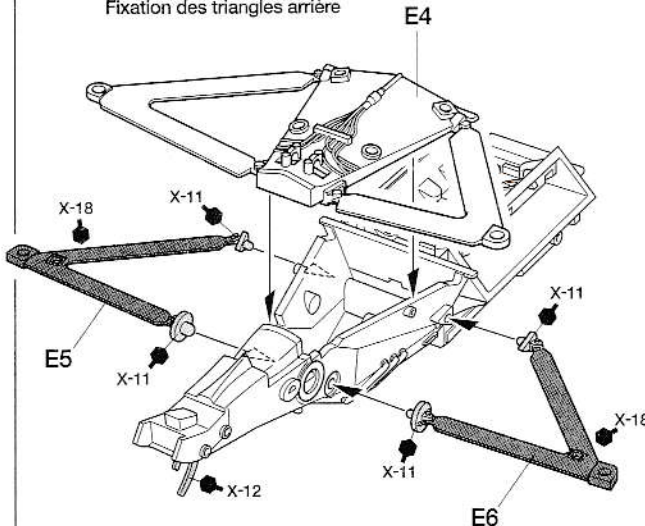

《E2, E8》

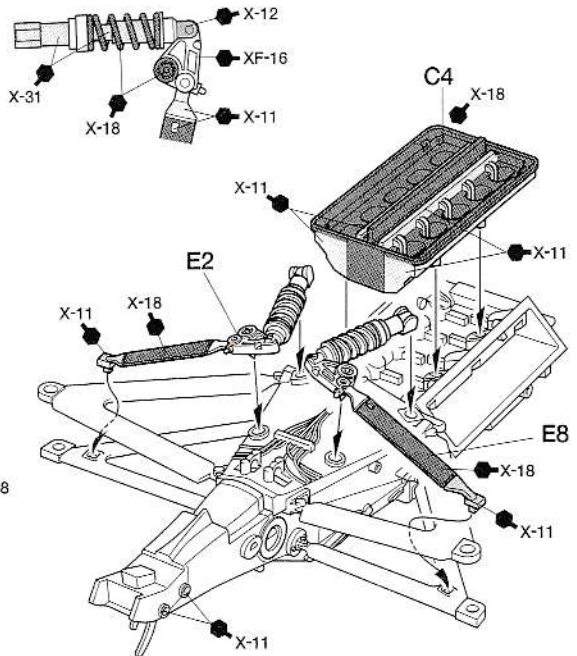

- このマークの部品は接着しません。
Do not cement.
Nicht kleben.
Ne pas coller.

3 《リアアップライト：R》
Rear upright
Hinterer Achsschenkel
Fusée arrière

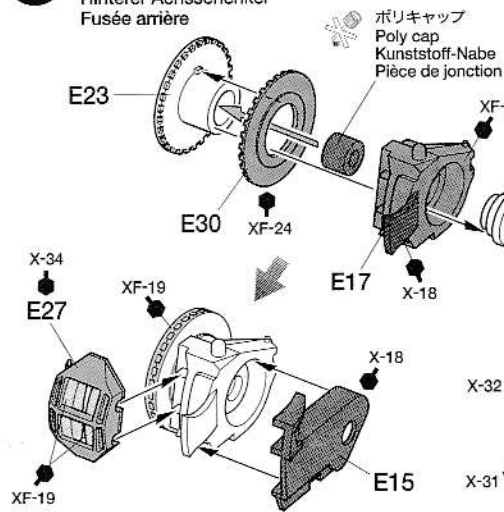

《リアアップライト：L》
Rear upright
Hinterer Achsschenkel
Fusée arrière

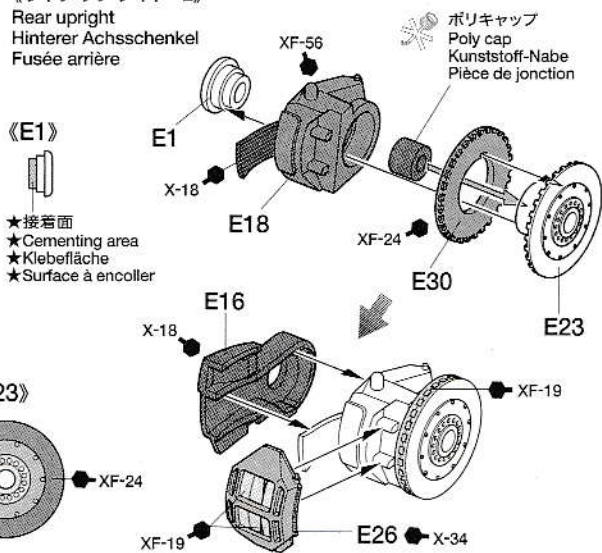

《E1》

- ★ 接着面
- ★ Cementing area
- ★ Klebefläche
- ★ Surface à encoller

4 リアアップライトの取り付け
Attaching rear uprights
Einbau der hinteren Achsschenkel
Mise en place des fusées arrière

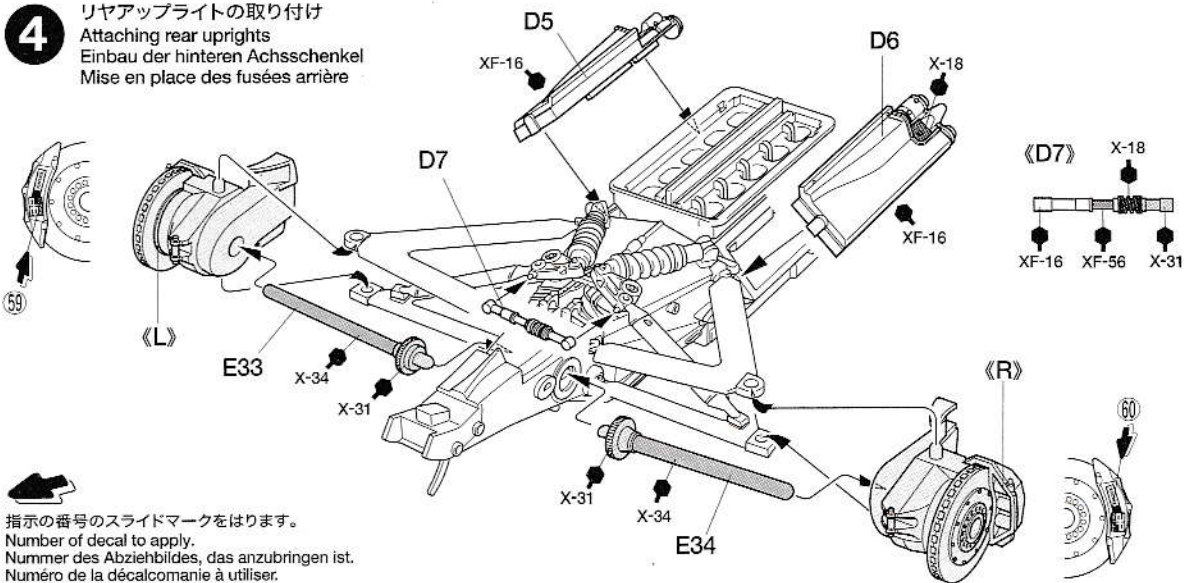

指示の番号のスライドマークをはります。
Number of decal to apply.
Nummer des Abziehbildes, das anzubringen ist.
Numéro de la décalcomanie à utiliser.

5 エキゾーストパイプの取り付け
Attaching exhaust pipe
Auspuffrohr-Einbau
Fixation des pots d'échappement

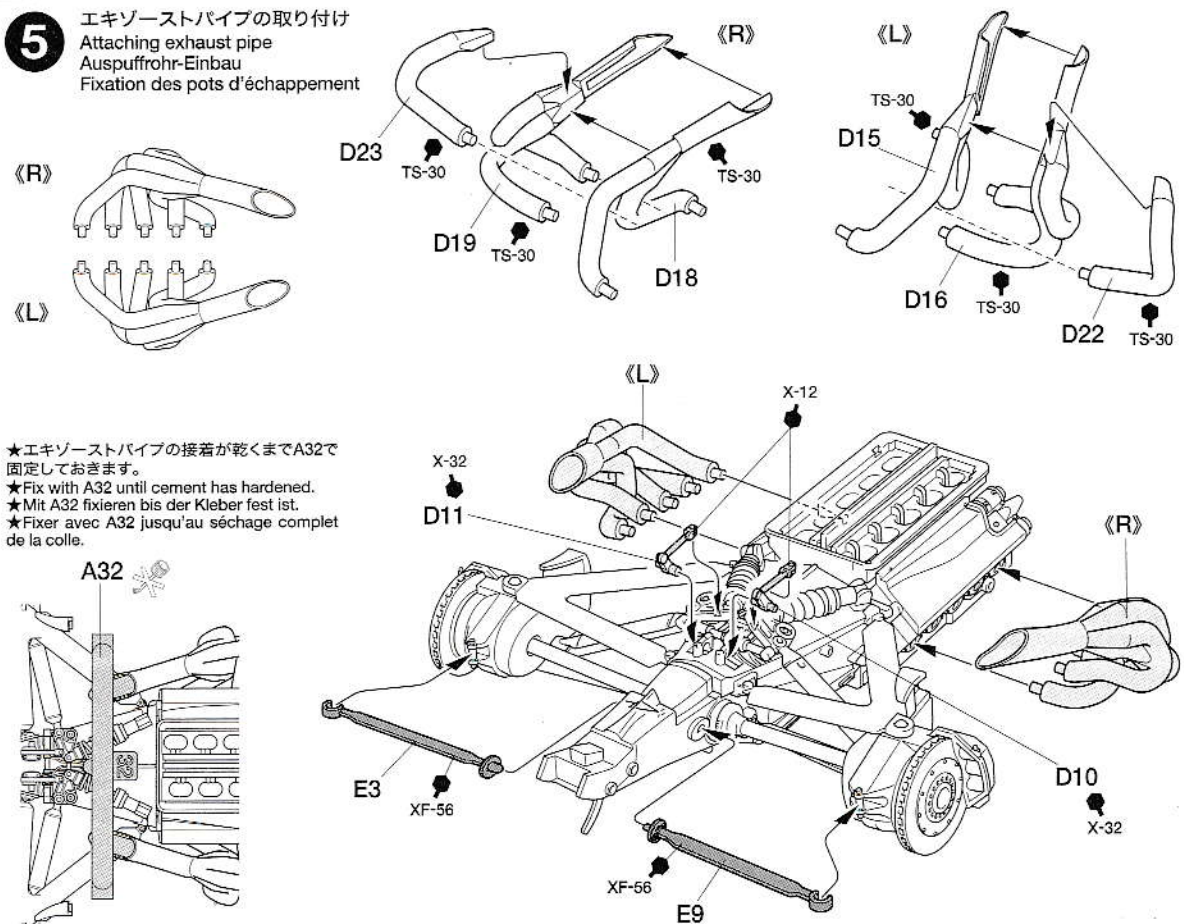

- ★エキゾーストパイプの接着が乾くまでA32で固定しておきます。
- ★Fix with A32 until cement has hardened.
- ★Mit A32 fixieren bis der Kleber fest ist.
- ★Fixer avec A32 jusqu'au séchage complet de la colle.

6 コクピットの組み立て Cockpit Kockpit

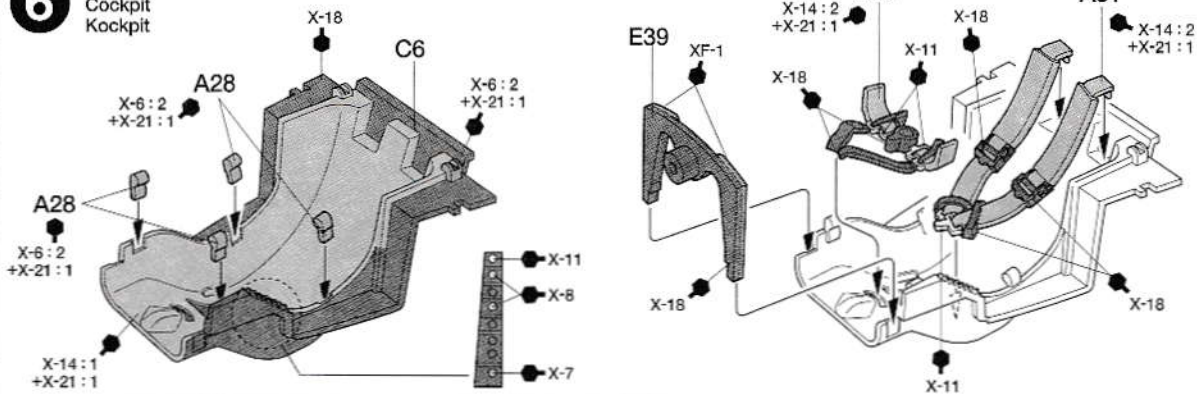

- モノコック、リヤカウルの塗装とマーキングをするときは別紙を参考にしてください。
- Refer to the attached sheet (painting/marking instructions) when painting/marking mono-coque and rear cowling.
- Zum Lackieren / Markieren von Mono-coque und hinterer Verkleidung das beiliegende Blatt (Lackier-/Markier-Anleitung) beachten.
- Se reporter aux instructions séparées pour la peinture et l'application des décalcomanies de la structure mono-coque.

7 モノコックの組み立て Mono-coque Structure mono-coque

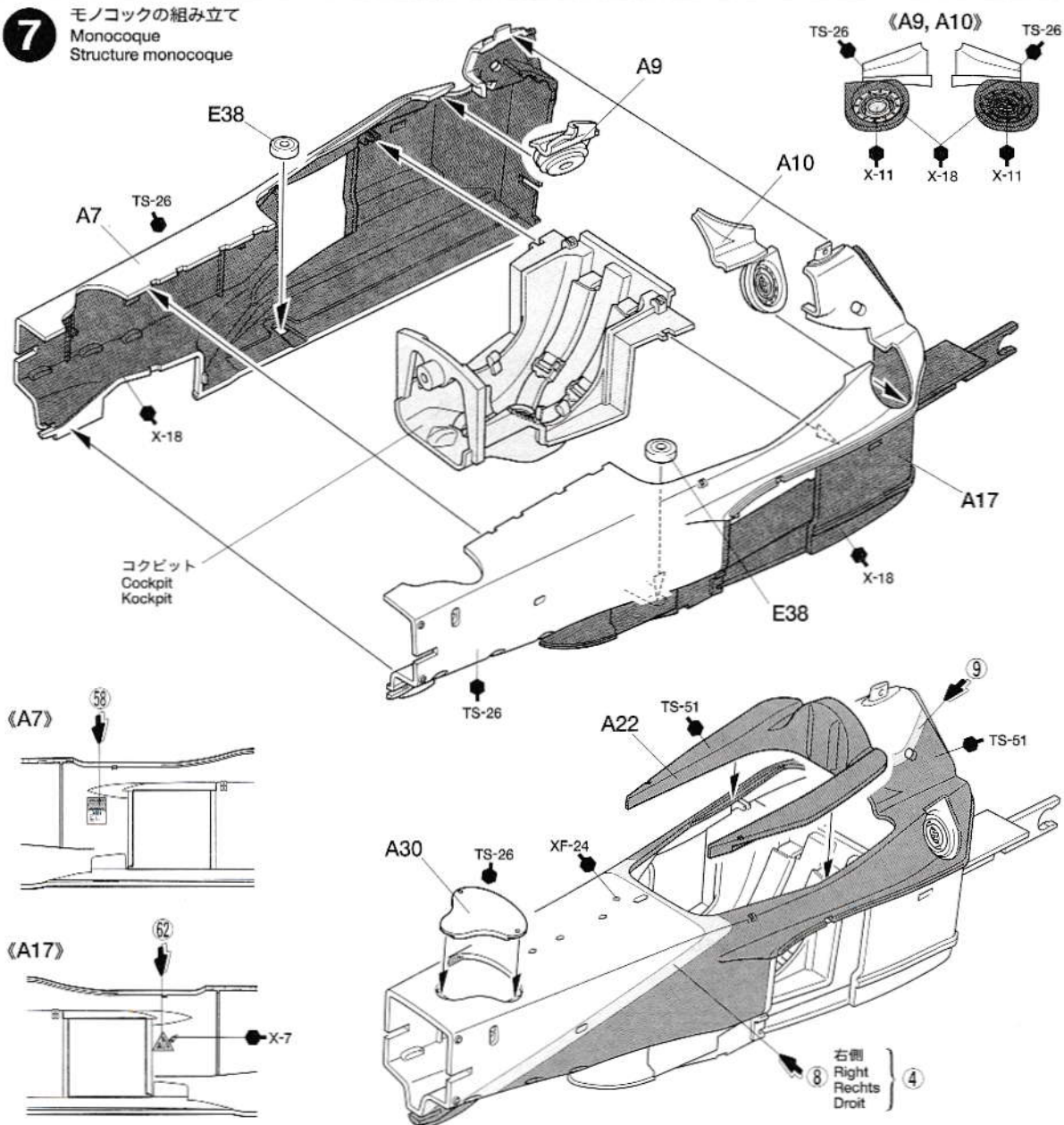

TECH TIPS / 組み立てアドバイス

- ★接着剤を多めにつけて部品を接着し、接着剤を接着面からはみ出させます。十分に乾かした後、はみ出した接着剤をカッターなどで取り除き、細かい目の紙ヤスリ (タミヤフィニッシングペーパー: 1000番→1500番→2000番) などで磨いてください。
- ★After cement has hardened, remove excess layer using knife and sandpaper (#1000-#1500-#2000) to obtain smooth surface.
- ★Wenn der Kleber trocken ist, dessen Reste mit einem Messer und Sandpapier (#1000-#1500-#2000) zur Erzielung einer glatten Oberfläche entfernen.
- ★Une fois complètement sèche, retirer l'excès de colle à l'aide d'un couteau de modéliste et de papier abrasif (#1000-#1500-#2000) pour obtenir une surface parfaitement lisse.

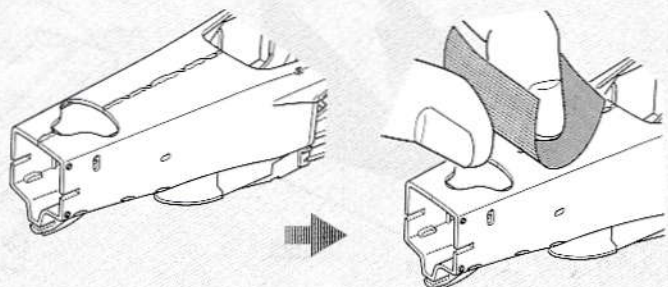

8 《フロントアップライト：L》

Front upright
Vorderer Achsschenkel
Fusée avant

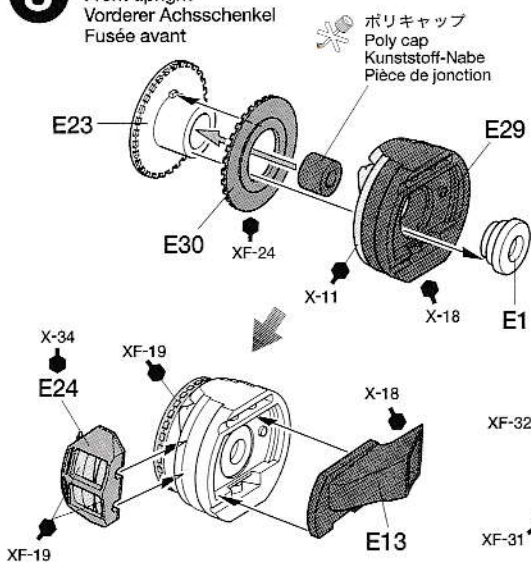

《フロントアップライト：R》

Front upright
Vorderer Achsschenkel
Fusée avant

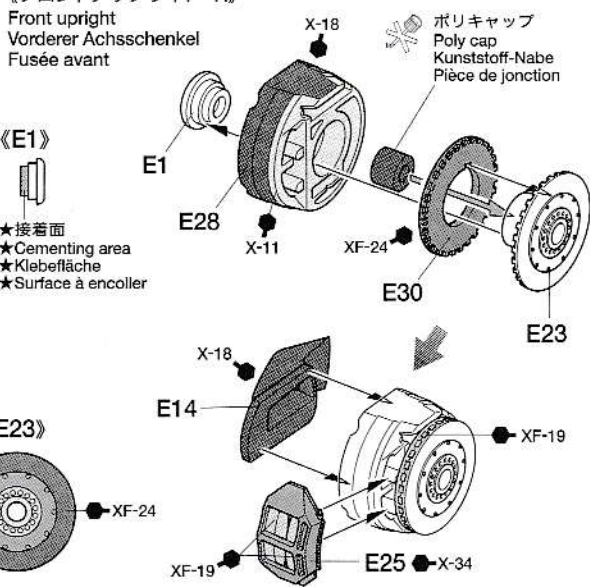

9 タイロッドの取り付け

Steering arm
Lenkgestänge
Direction

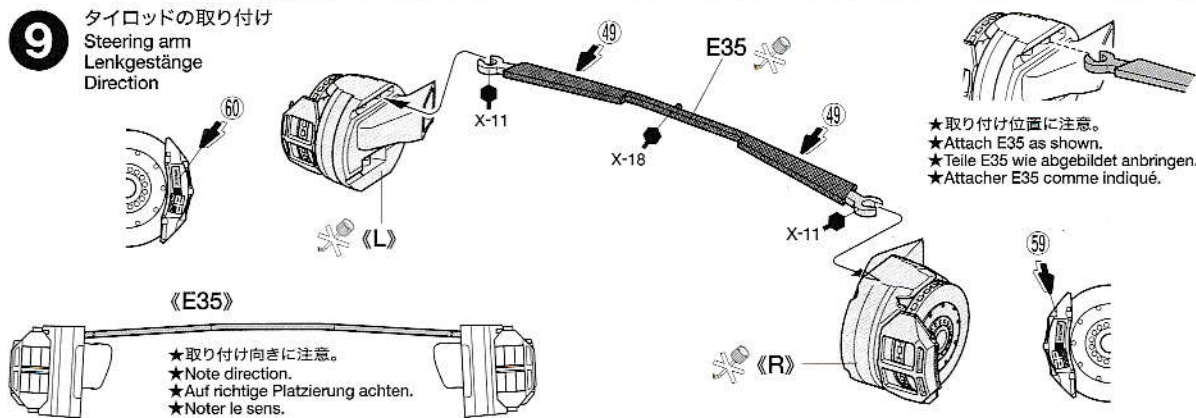

10 フロントアームの取り付け

Attaching front arms
Befestigung der vorderen Lenker
Fixation des triangles avant

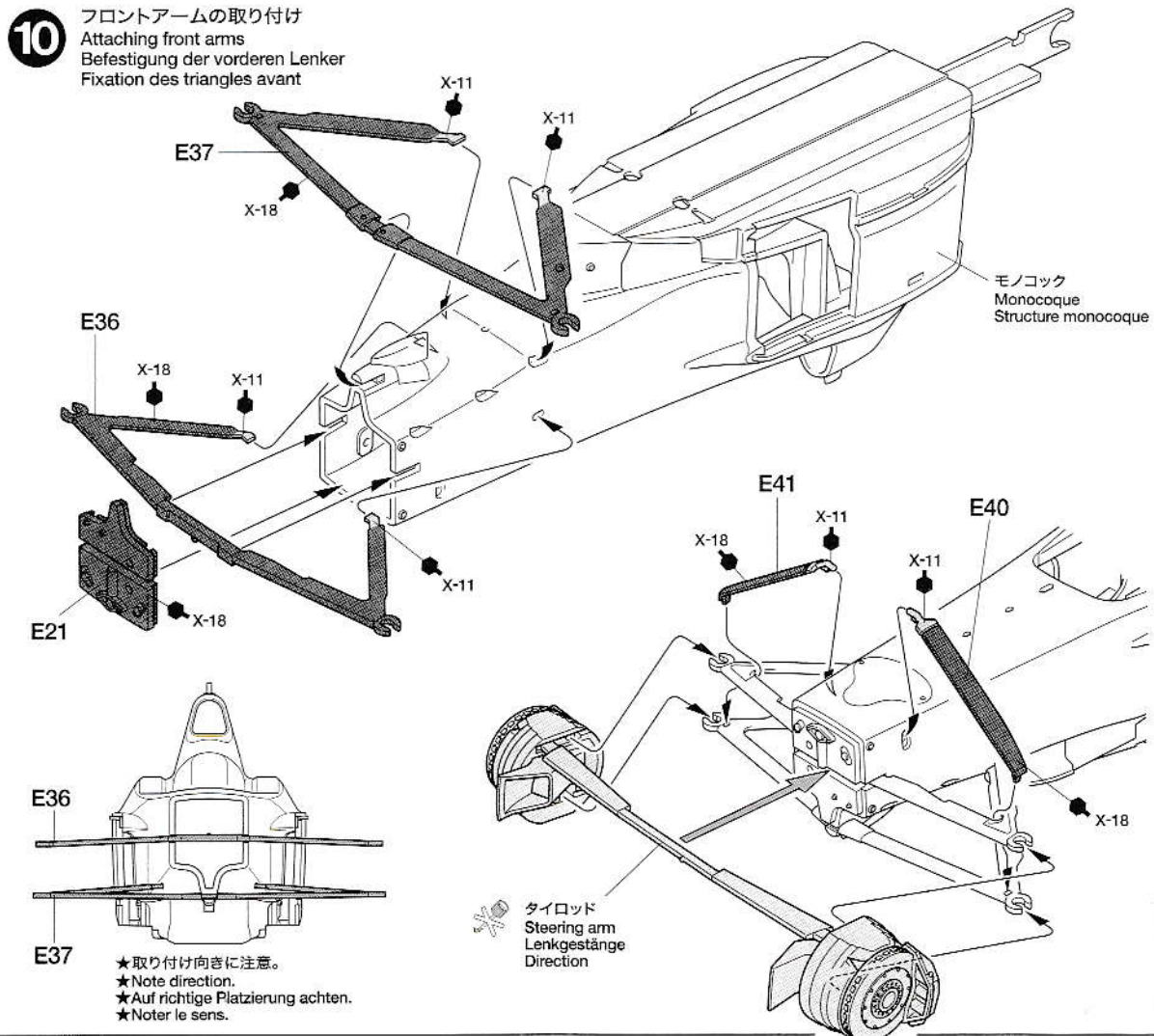

11

ディフレクターの取り付け
Attaching deflector
Befestigung des seitlichen Abweisers
Fixation de déflecteurs avant

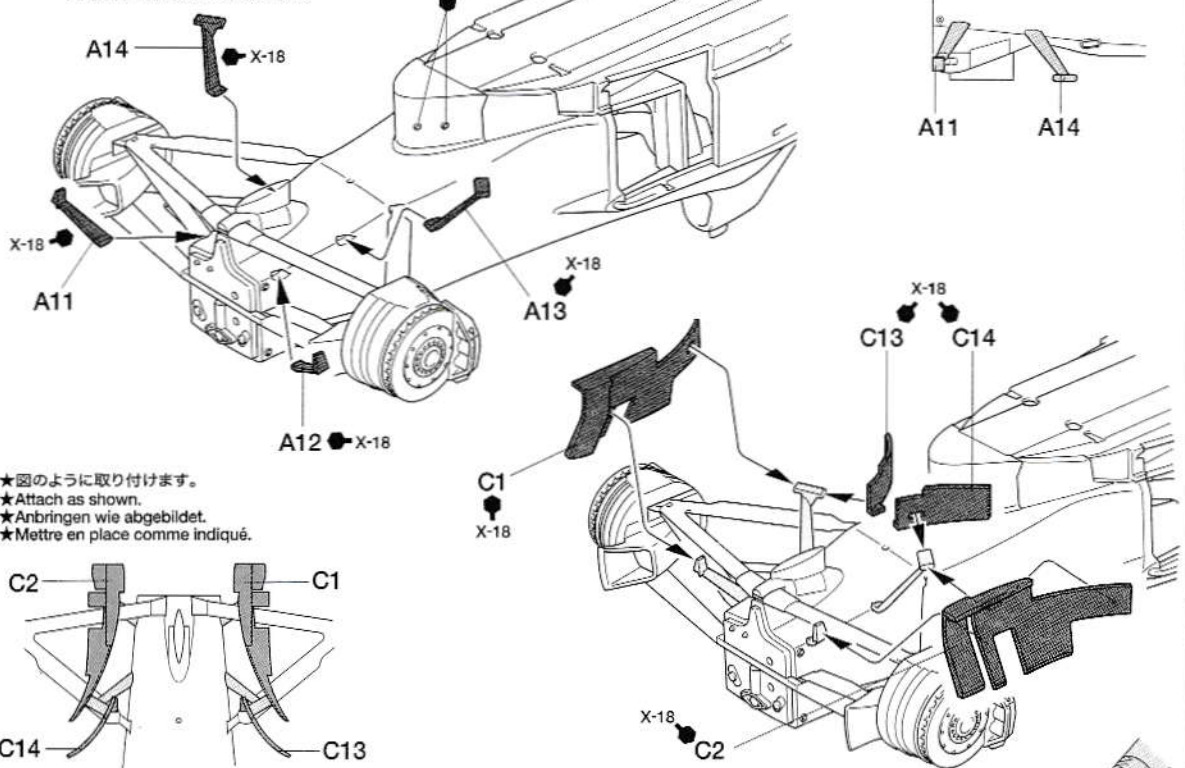

★指示のインレットマークをはります。表面の透明なフィルムをめくり、ナイフなどがして使用してください。
★Apply metal transfer. Peel off the transparent film and handle metal transfers using a knife.
★Metall-Sticker anbringen. Den transparenten Film abziehen und Metall-Sticker mit einem Messer übertragen.
★Apposer le transfert métal. Retirer le film transparent et manipuler les transferts en métal à l'aide d'un couteau de modéliste.

12

《サイドエアインテーク：L》
Side air intake
Seitlicher Lufteinlass
Entrées d'air latérales

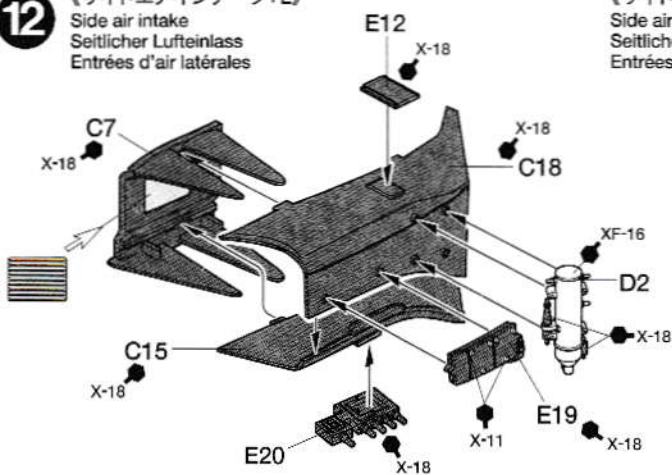

《サイドエアインテーク：R》
Side air intake
Seitlicher Lufteinlass
Entrées d'air latérales

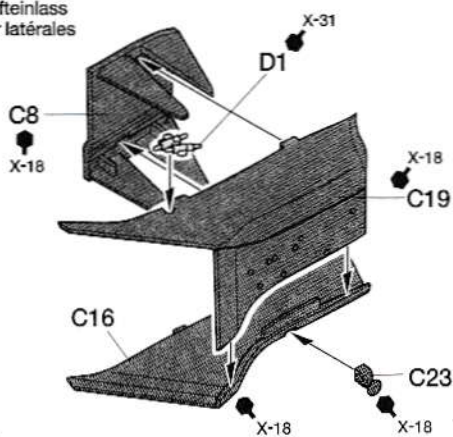

13

サイドエアインテークの取り付け
Attaching side air intakes
Einbau des seitlichen Lufteinlasses
Fixation des entrées d'air latérales

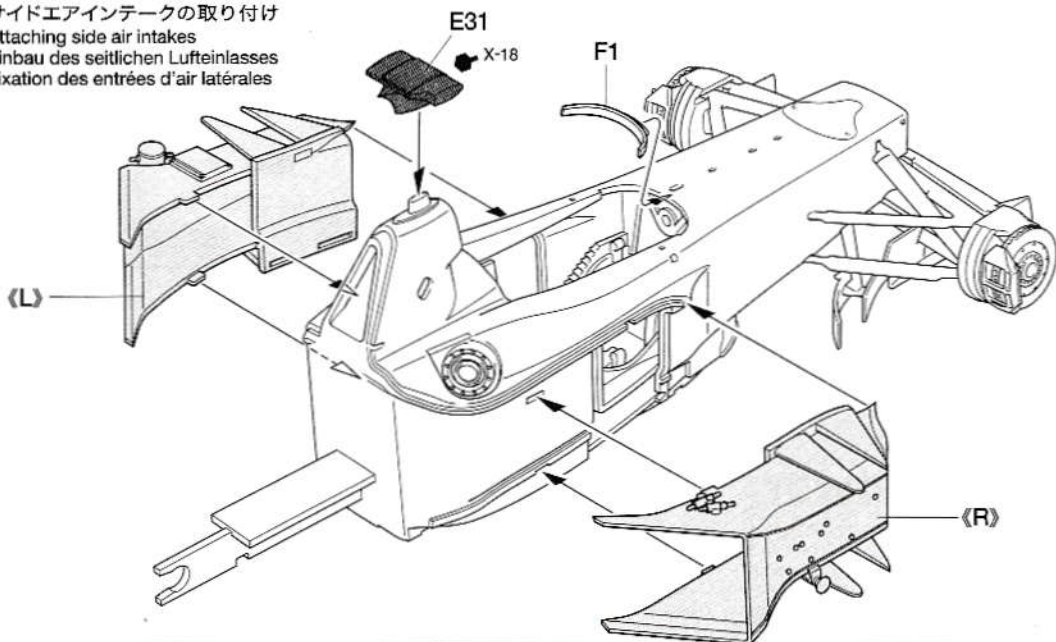

14

アンダートレイの組み立て
Undertray
Untere Schutzplatte
Dessous de caisse

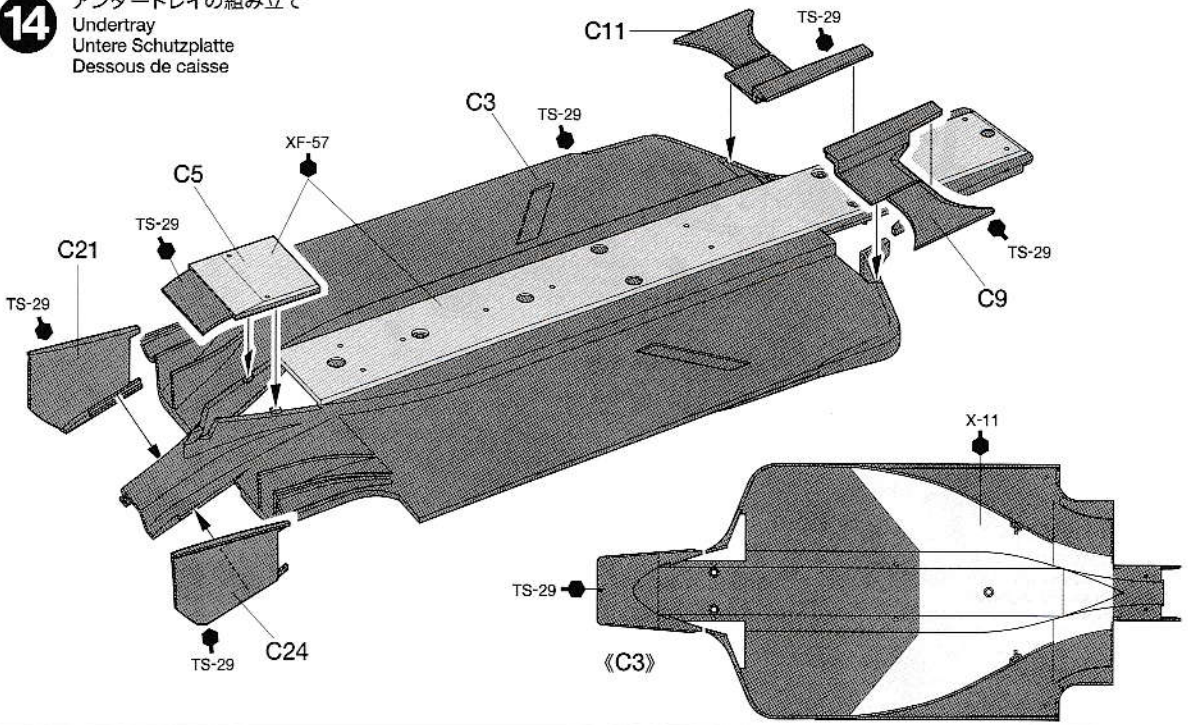

15

エンジンの取り付け
Attaching engine
Motor-Einbau
Mise en place du moteur

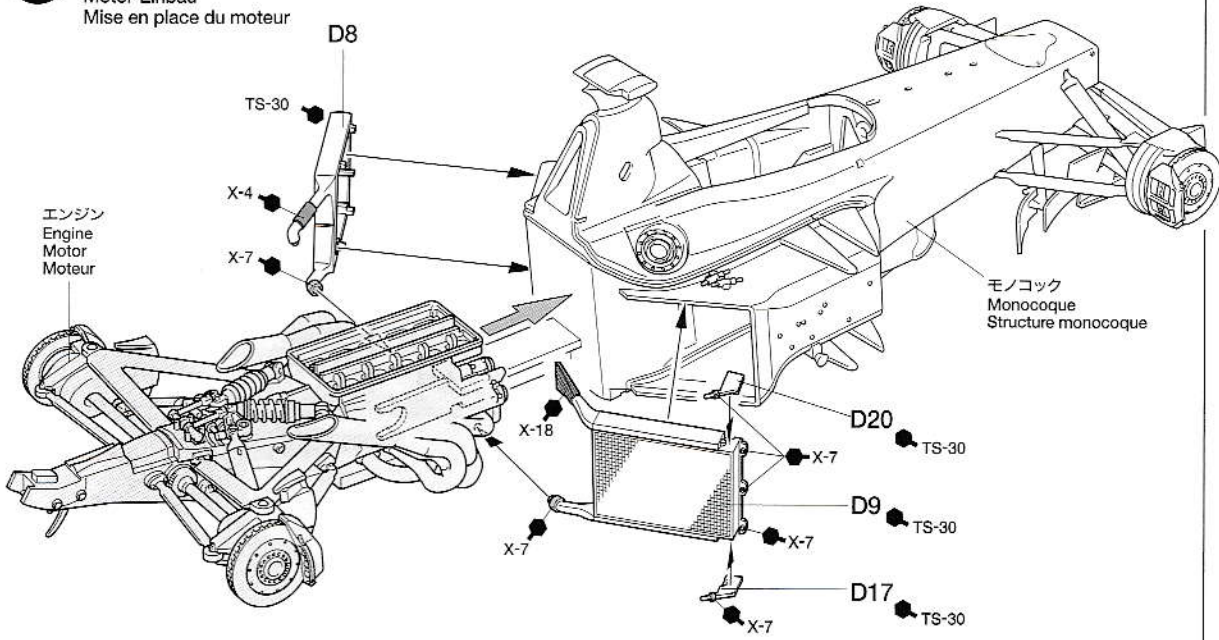

16

リアウイングの組み立て
Rear wing
Hinterer Spoiler
Aileron arrière

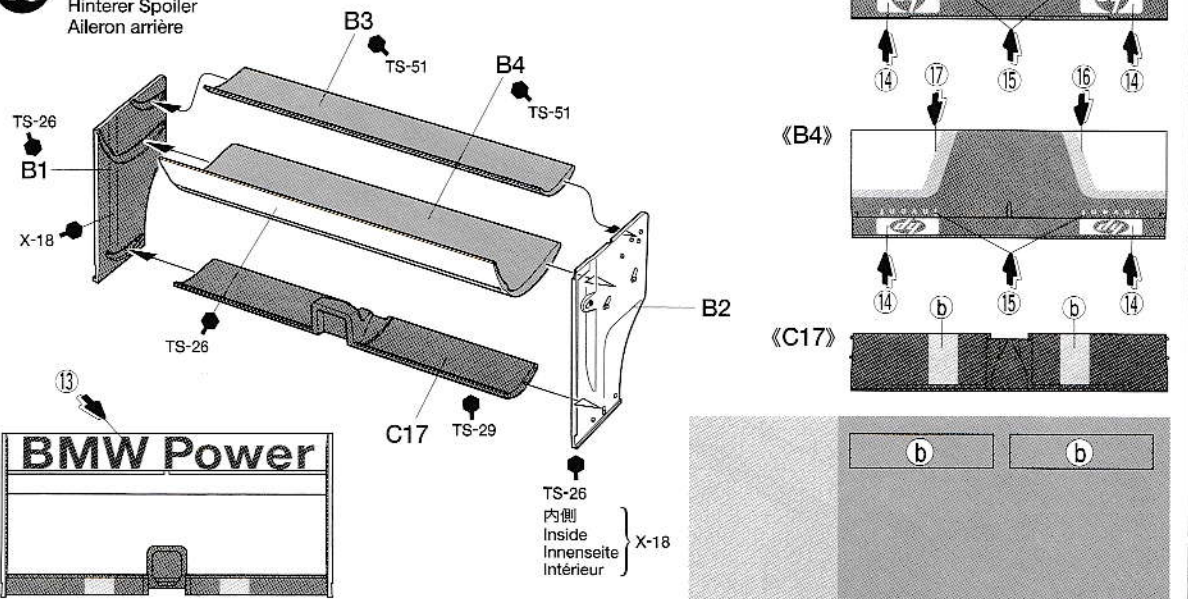

17 アンダートレイの取り付け
 Attaching undertray
 Einbau der unteren Schutzplatte
 Fixation du dessous de caisse

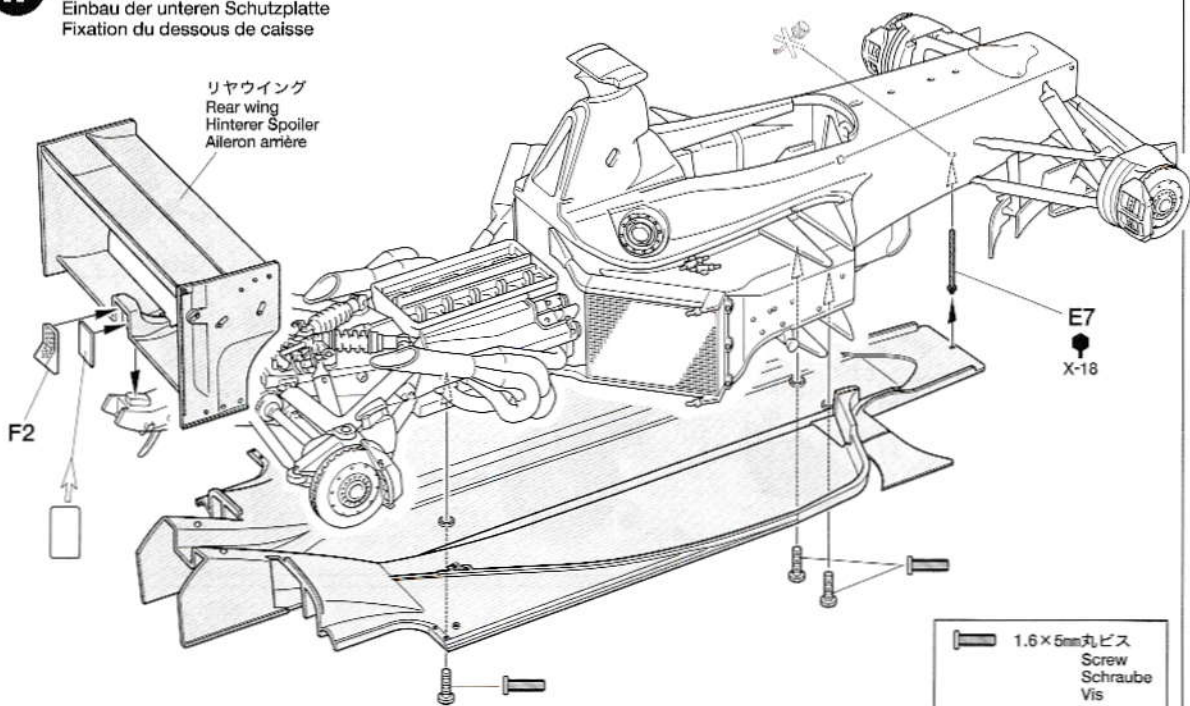

18 《調整スタンド》
 Maintenance stand
 Aufbock-Gestell
 Tréteau d'entretien

★調整スタンドは整備時を再現する時に、下図のように使用してください。
 ★Use the stand as shown below to depict car undergoing maintenance.
 ★Das Aufbock-Gestell verwenden, wenn das Auto während der Wartung dargestellt werden soll.
 ★Utiliser les tréteaux comme montré ci-dessous pour représenter la voiture en cours d'entretien.

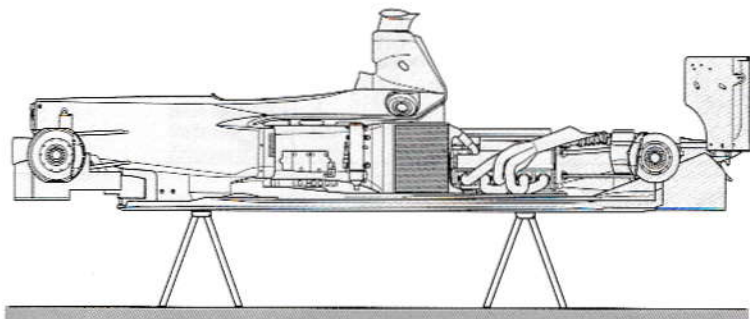
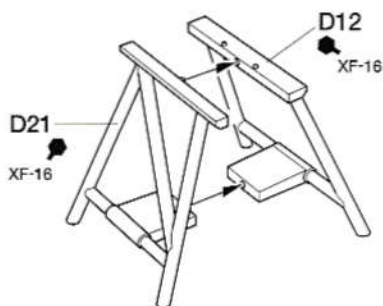

19 タイヤの組み立て
 Wheels
 Räder
 Roues

《F》★2個作ります。
 ★Make 2.
 ★2 Satz anfertigen.
 ★Faire 2 jeux.

《R》★2個作ります。
 ★Make 2.
 ★2 Satz anfertigen.
 ★Faire 2 jeux.

タイヤマーク
 Tire decal
 Reifen-Abziehbild
 Transfert pour le pneu

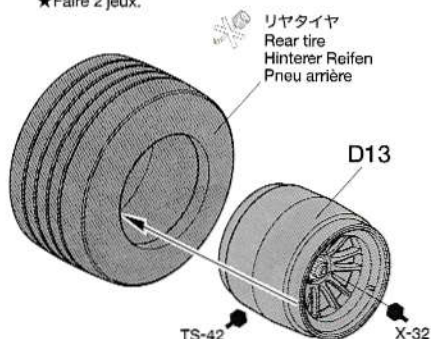
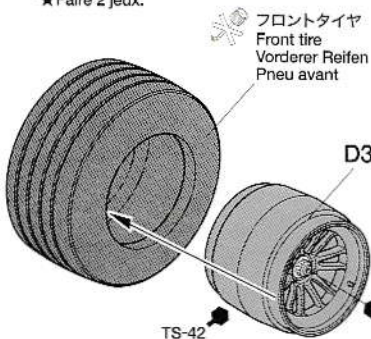
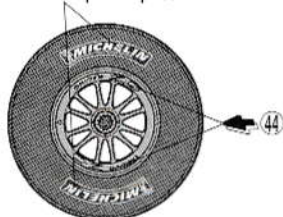

《タイヤマークの貼り方》

タイヤマークは保護紙、マークが印刷されたマーク紙、台紙からなっています。
 ①マークを貼る部分のほこりや油気などをぬらした布で拭き取ってください。
 ②保護紙を取り去ります。(マーク面を汚さないように注意します。)マークより少し大きめにカッターなどで切れ目を入れ、台紙をはがします。
 ③文字が正しく読めるように、マーク紙を裏返しにしてタイヤに合わせ、指でこすってマークを貼り付けます。
 ④マーク紙の上から水を付けた指で、マーク部をなでるようにします。
 ⑤しばらくしてマークがタイヤに貼り付いたら、ゆっくりマーク紙をはがします。
 ⑥マークをはがしたあとは、水気をやさらかい布などでふきとってください。

HOW TO APPLY TIRE DECALS

Tire decals have an adhesive surface, and are covered by thin protective paper.
 ① Wipe tire surface with a damp cloth.
 ② Remove protective paper. Be careful not to soil the adhesive surface. Cut out decal and peel off the lining using edge of a knife blade.
 ③ Place decal into position and rub lightly with your finger.
 ④ Apply moisture with a wet finger.
 ⑤ Carefully remove the paper.
 ⑥ Wipe off excess moisture with a soft cloth.

ANBRINGEN DER REIFEN-ABZIEHBILDER

Die Reifen-Abziehbilder haben eine Klebeschicht.
 ① Die Reifenoberfläche mit feuchtem Tuch abwischen.
 ② Das Schutzpapier entfernen. Vorsicht, keinen Schmutz auf die Klebefläche bringen. Das Abziehbild mit Modelliermesser ausschneiden und mit der Messerkante abziehen.

③ Das Abziehbild an richtigem Platz anbringen und mit dem Finger leicht andrücken.
 ④ Mit naßem Finger Feuchtigkeit auftragen.
 ⑤ Das Papier vorsichtig abziehen.
 ⑥ Überschüssige Feuchtigkeit mit weichem Tuch wegwischen.

COMMENT POSER LES TRANSFERTS SUR LES PNEUS

Les inscriptions à poser sur les pneus sont présentées sous forme de transfert dont l'une des faces est adhésive.
 ① Nettoyer le pneu avec un chiffon humide.
 ② Enlever le papier de protection. Attention à ne pas salir la surface adhésive. Découper les décalcomanies et détacher suivant la ligne en utilisant la pointe d'un couteau.
 ③ Mettre la décalcomanie en place et frotter légèrement avec le doigt.
 ④ Humidifier avec un doigt mouillé.
 ⑤ Enlever le papier avec précaution.
 ⑥ Enlever l'excès d'humidité avn sec.

20 ホイールの取り付け
 Attaching wheels
 Einbau der Räder
 Fixation des roues

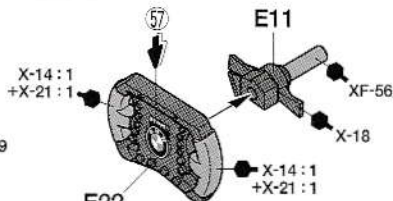
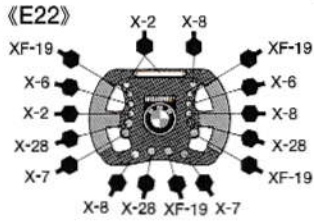

★右側ホイールのナット部はX-13で塗装します。
 ★Apply X-13 onto right wheel nuts.
 ★X-13 auf die Muttern der rechten Räder aufbringen.
 ★Peindre les écrous des roues côté droit en X-13.

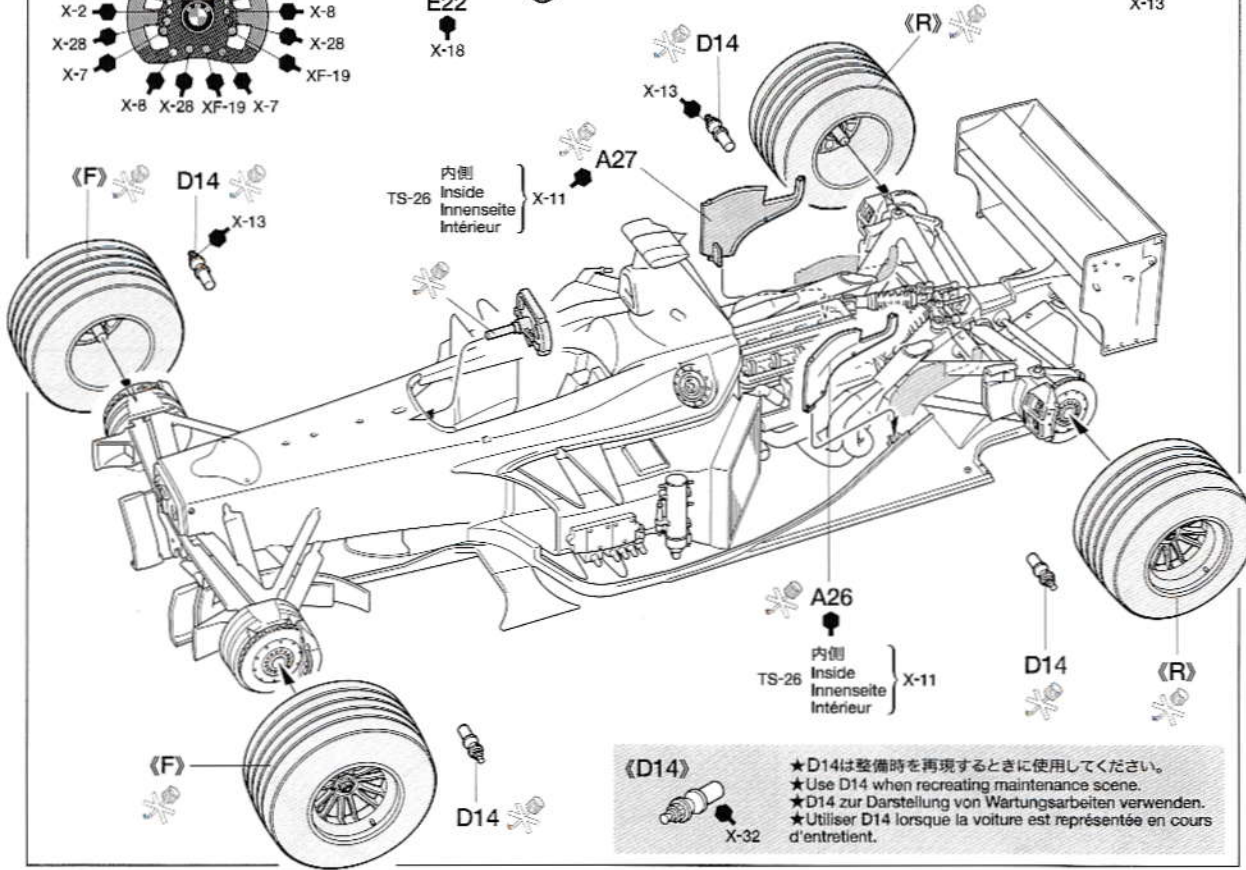
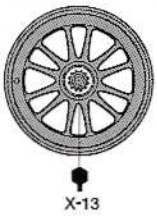

《D14》
 ★D14は整備時を再現するときに使用してください。
 ★Use D14 when recreating maintenance scene.
 ★D14 zur Darstellung von Wartungsarbeiten verwenden.
 ★Utiliser D14 lorsque la voiture est représentée en cours d'entretien.

21 フロントウイングの組み立て
 Front wing
 Vorderer Spoiler
 Aileron avant

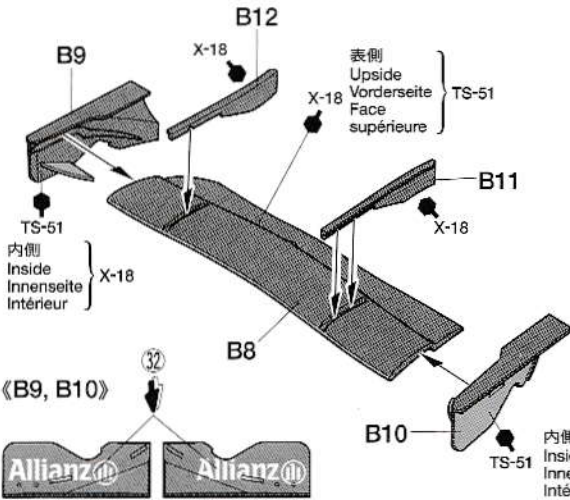

★カーNo.6の鈍穴を開けます。(1mm)
 ★Make 1mm hole for car No.6.
 ★Für Auto Nr.6 1mm Loch machen.
 ★Percer un trou de 1mm pour voiture N° 6.

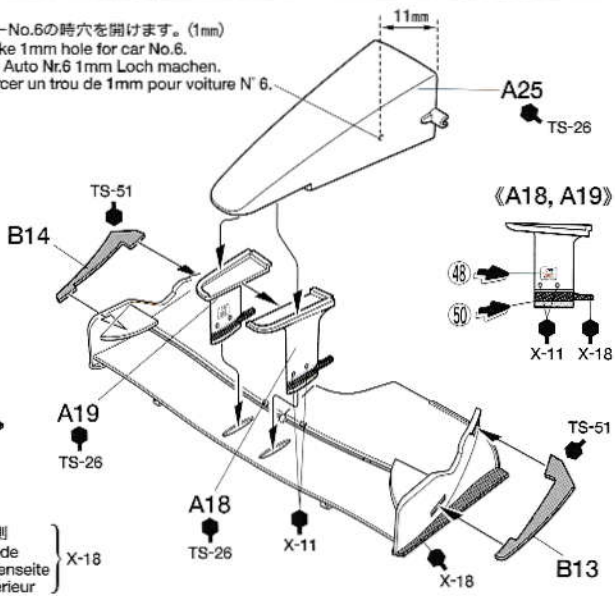

22 エアダクトの取り付け
 Air duct
 Luftführung
 Conduit de prise d'air

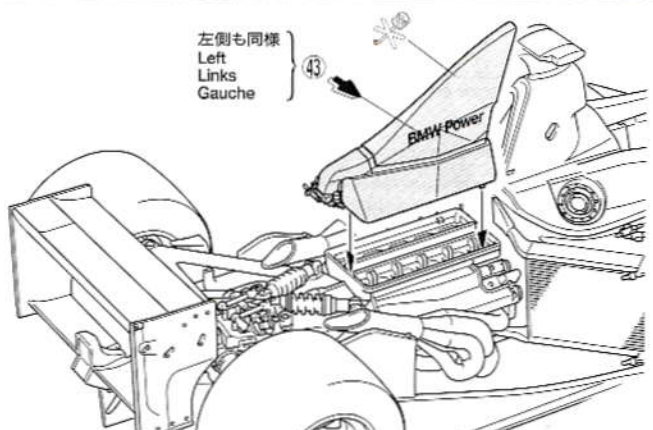
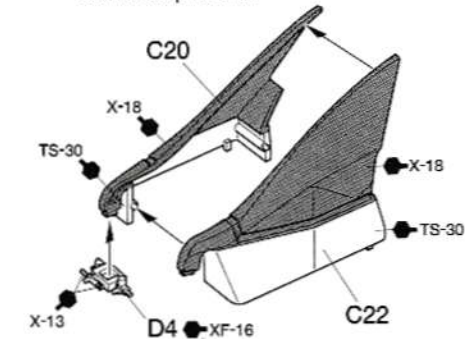

23 リヤカウルの組み立て
Rear cowl
Hintere Verkleidung
Capot arrière

- 塗装とマーキングをするときは別紙を参考してください。
- Refer to the attached sheet (painting/marketing instructions) when applying paint and decals.
- Zum Lackieren und Anbringen der Aufkleber das beiliegende Blatt (Lackier-/Markier-Anleitung) beachten.
- Se reporter aux instructions séparées pour la peinture et l'application des décalcomanies.

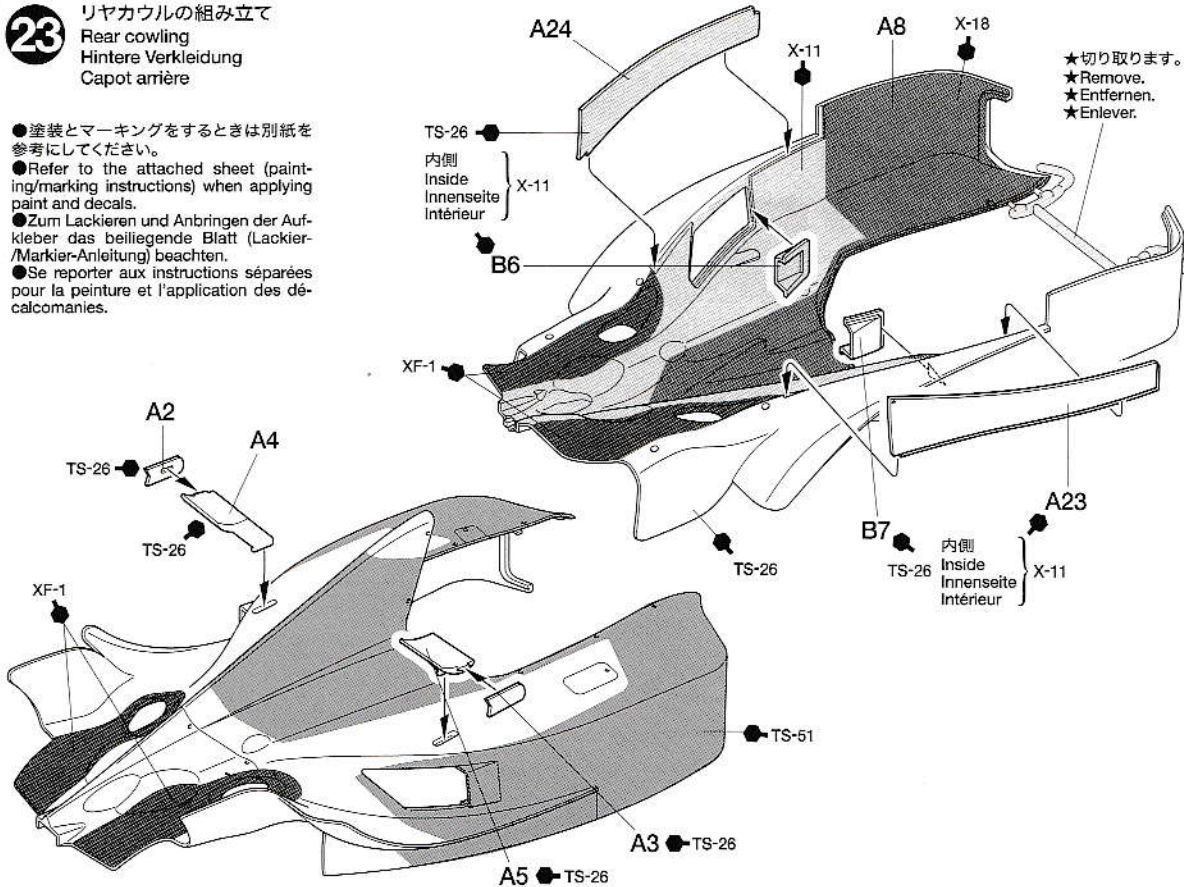

24 リヤカウルの取り付け
Attaching rear cowl
Anbringen der hinteren Verkleidung
Fixation du capot arrière

リアカウル
Rear cowl
Hintere Verkleidung
Capot arrière

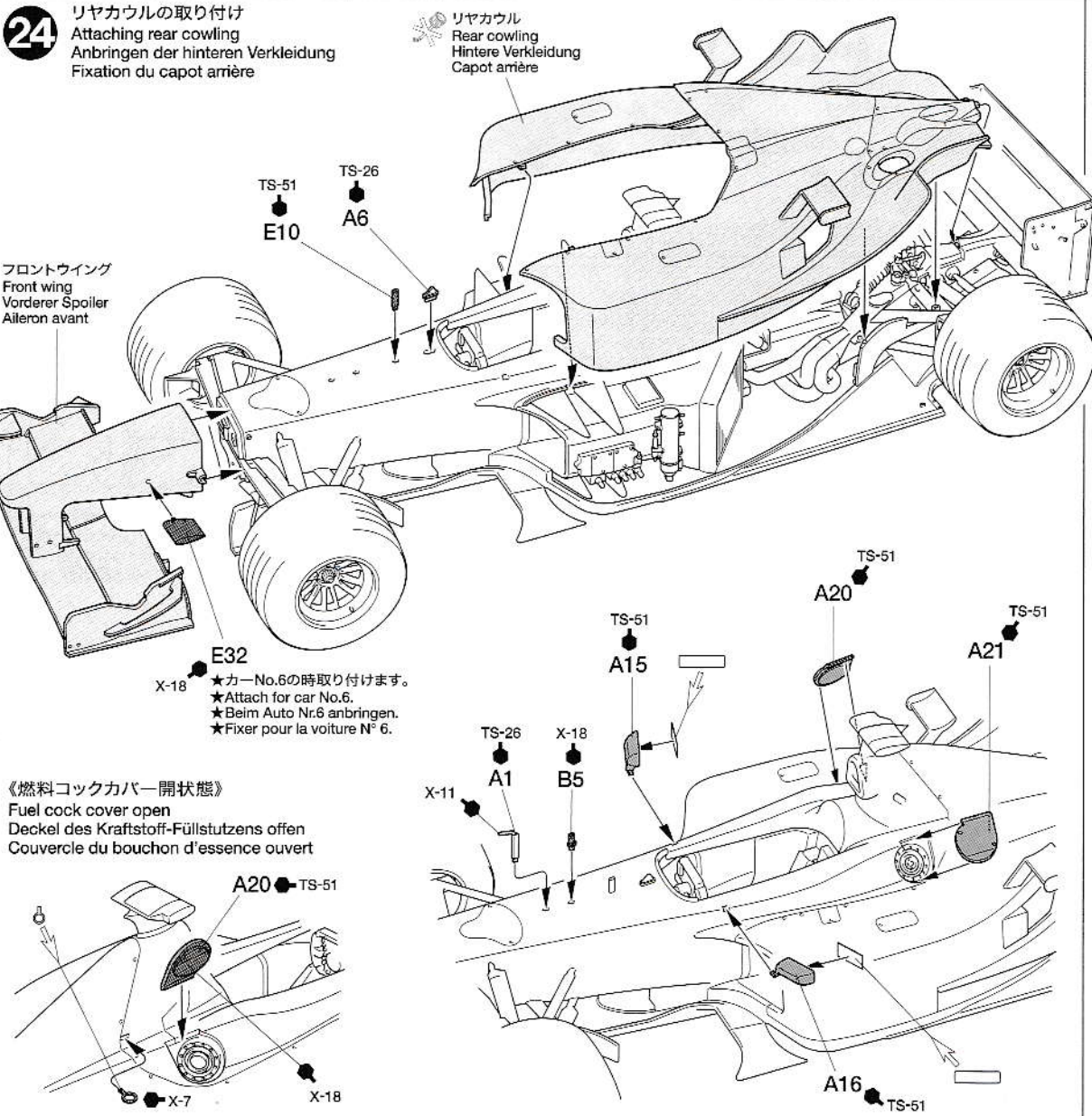

《燃料コックカバー開状態》
Fuel cock cover open
Deckel des Kraftstoff-Füllstutzens offen
Couvercle du bouchon d'essence ouvert



《車体の塗装、マーキング》

モノコック、リヤカウルは成型品に彫られている塗り分け線にそって塗り分けてください。その後、塗り分け線を隠すように指示されたデカールを貼っていきます。

Painting/marketing mono-coque and rear cowling
Apply paint along the color borderlines mol-

ded on mono-coque and rear cowling. Then apply stripe decals onto the line.

Lackieren / Markieren von Monocoque und hinterer Verkleidung

Die Farbe längs der auf das Monocoque und der hinteren Verkleidung angeformten Farbtrennlinie auftragen. Dann den Streifen-Aufkleber auf diese Linie kleben.

Décoration et peinture de la structure mono-coque et du capot arrière

Appliquer la peinture en suivant les lignes de séparation des teintes moulées sur la structure mono-coque et le capot arrière sur lesquelles les décalcomanies des bandes argentées seront apposées.

《モノコック》

Monocoque
Structure mono-coque

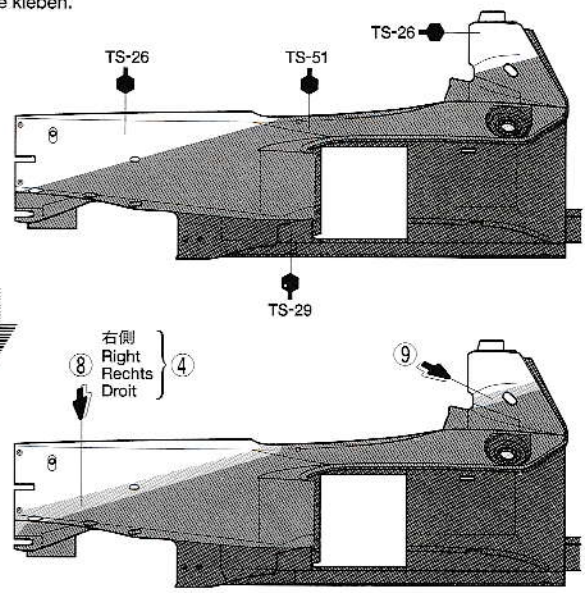
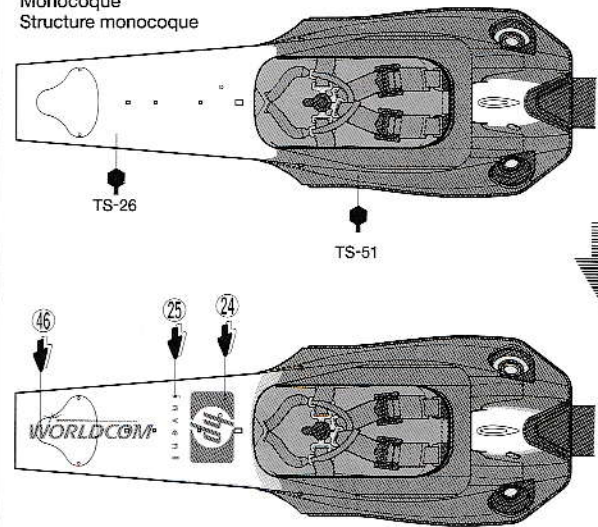

《リヤカウル》

Rear cowling
Hintere Verkleidung
Capot arrière

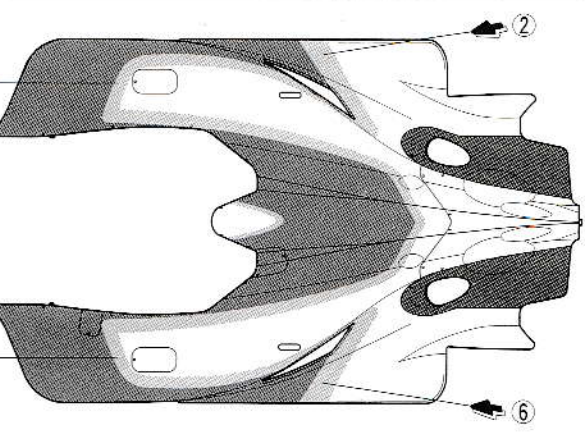
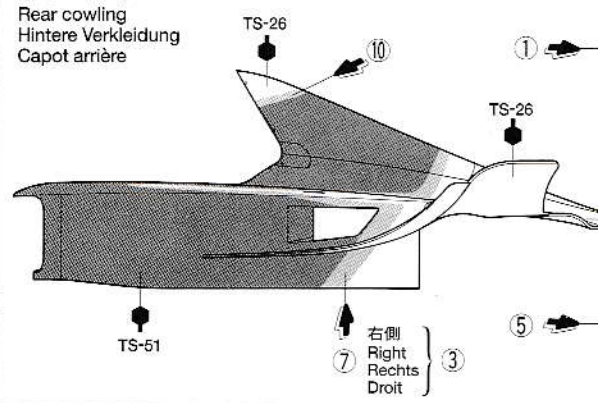

PAINTING

《ウィリアムズ BMW FW24の塗装》

2002年のF1グランプリにおいて活躍を見せたウィリアムズ BMW FW24は、ホワイトと濃紺を基調に、塗り分けラインをシルバーとしたカラーリングで仕上げられていました。また、サイドポンツーンにあったCOMPAQのロゴは、第10戦のイギリスGPからHPに変更されました。この他、ボディ各部のスポンサーロゴはスライドマークで用意しましたので、裏面を参考に貼ってください。また、エンジンやサスペンション、コクピットなど細部の塗装は説明図中で示しました。

Painting the WilliamsF1 BMW FW24

The WilliamsF1 BMW FW24 machine that excelled during the 2002 F1 season was painted white and navy blue with silver dividing lines. Compaq logo on side pontoons changed to an HP logo from the 10th Grand Prix in England. This and other logos are recreated with decals. Detailed painting is called out during construction and should be done at that time.

Lackierung des WilliamsF1 BMW FW24

Der WilliamsF1 BMW FW24 Bolide, der sich während der 2002er F1-Saison auszeichnen konnte, war in weiß und blau mit silbernen Trennlinien lackiert. Das Compaq-Logo seitlich auf den Pontons wurde ab dem 10.

Grand Prix in England gegen ein HP-Logo ausgetauscht. Dieses und andere Logos sind als Aufkleber wiedergegeben. Die Detailbemalung ist beim Zusammenbau beschrieben und sollte dort vorgenommen werden.

Peinture de la WilliamsF1 BMW FW24

La WilliamsF1 BMW FW24 qui excella durant la saison 2002 du championnat de F1 était peinte en blanc et en bleu marine avec des lignes argentées pour séparer ces teintes. Le sponsor Compaq fut remplacé par HP à partir du Grand Prix de Grande-Bretagne, 10^{ème} course de la saison. Les marquages ont été recréés à l'aide de décalcomanies. La peinture des détails doit être effectuée au cours du montage.

APPLYING DECALS

《スライドマークのはりかた》

- ①はりたいマークをハサミで切りぬきます。
- ②マークをめるま湯に10秒ほどひたしてからタオル等の布の上におきます。
- ③台紙のはしを手で持ち、貼る位置にマークをスライドさせてモデルに移してください。
- ④指に少し水をつけてマークをぬらしながら、正しい位置にずらしします。
- ⑤やわらかい布でマークの内側の気泡をおし出しながら、おしつけるようにして水分をとります。

DECAL APPLICATION

1. Cut off decal from sheet.

2. Dip the decal in tepid water for about 10 sec. and place on a clean cloth.
3. Hold the backing sheet edge and slide decal onto the model.
4. Move decal into position by wetting decal with finger.
5. Press decal gently down with a soft cloth until excess water and air bubbles are gone.

ANBRINGUNG DES ABZIEHBILDES

1. Abziehbild vom Blatt ausschneiden.
2. Das Abziehbild ungefähr 10 Sek. in lauwarmes Wasser tauchen, dann auf sauberen Stoff legen.
3. Die Kante der Unterlage halten und das Abziehbild auf das Modell schieben.
4. Das Abziehbild an die richtige Stelle schieben und dabei mit dem Finger das Ab-

- ziehbild naßmachen.
5. Das abziehbild mit weichem Stoff ganz andrücken, bis kein überflüssiges Wasser und keine Luftblasen mehr vorhanden sind.

APPLICATION DES DECALCOMANIES

1. Découpez la décalcomanie de sa feuille.
2. Plongez la décalcomanie dans de l'eau tiède pendant 10 secondes environ et poser sur un linge propre.
3. Retenez la feuille de protection par le côté et glissez la décalcomanie sur le modèle réduit.
4. Placez la décalcomanie à l'endroit voulu en la mouillant avec un de vos doigts.
5. Pressez doucement la décalcomanie avec un tissu doux jusqu'à ce que l'eau en excès et les bulles aient disparu.

MARKING

A **5** カーナンバー5号車
Car No. 5
Auto Nr. 5
Voiture N° 5

B **6** カーナンバー6号車
Car No. 6
Auto Nr. 6
Voiture N° 6

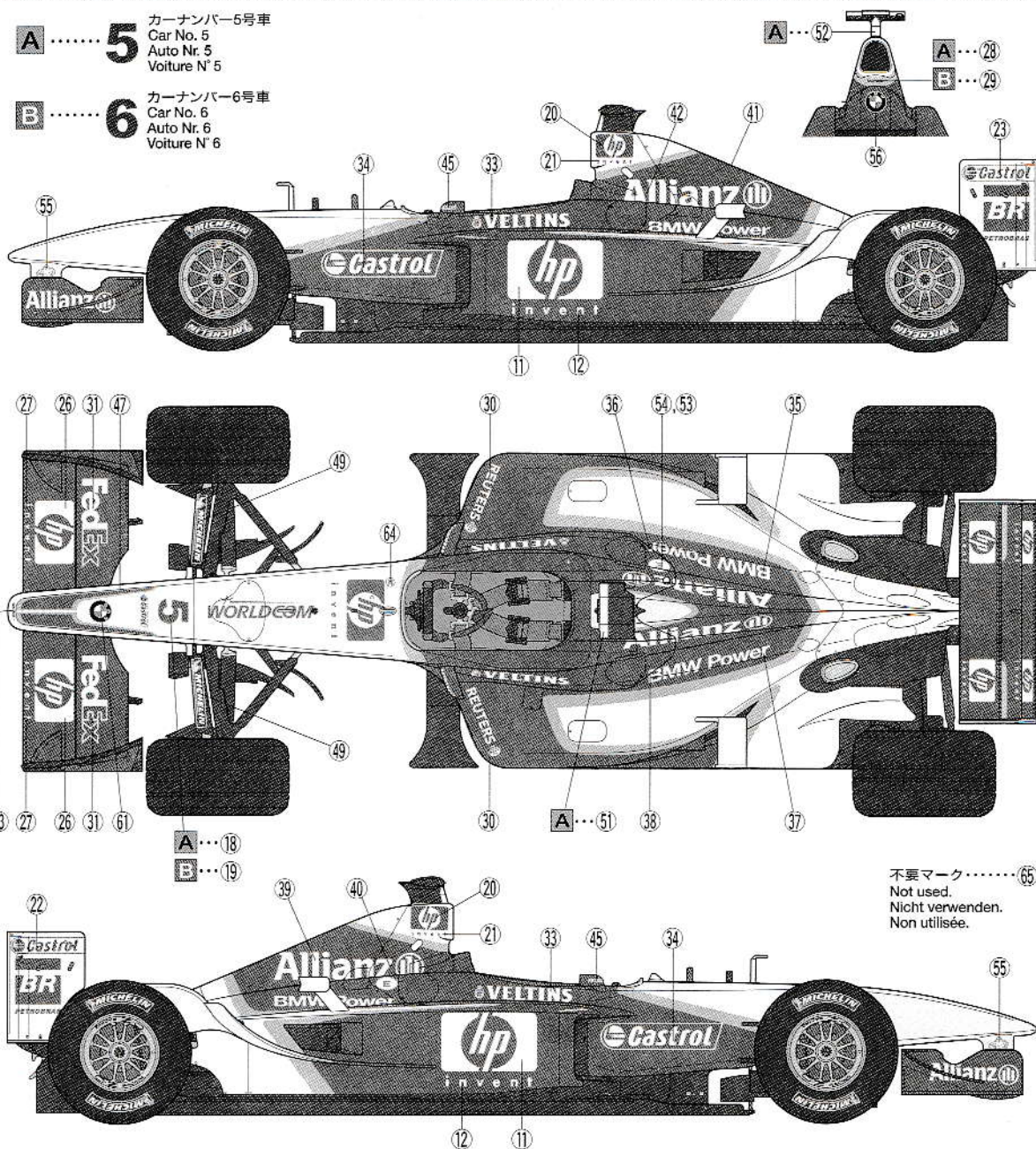

部品請求について

★部品をなくしたり、こわした方は、このステッカーが貼られたカスタマーサービス取次店でご注文いただけます。また、当社カスタマーサービスに直接ご注文する場合は、右記の方法でご注文することができます。詳しくは当社カスタマーサービスまでお問い合わせください。

タミヤカスタマーサービス取次店

パーツのお取り寄せに大変便利なお店です。

タミヤカスタマーサービス 03-3899-3765 (受付時間: 10:00-18:00)

- ①《現金書留のご利用法》
下のカードにあなただの氏名、住所、郵便番号、電話番号をしっかりと記入してください。必要部品を○でかこみ、代金を現金書留または、定額小為替(100円以下は切手可)と一緒に申し込めください。
- ②《郵便振替のご利用法》
郵便局の払込用紙の通信欄に下のカードを参考にITEM番号、スケール、製品名、部品名、数量を必ずご記入ください。振込人住所欄には電話番号もお書きいただき、口座番号・00810-9-1118、加入者名・田宮模型でお振込ください。
- ③《電話でのご注文もご利用いただけます》
メタルシール(200円) タイヤマーク(220円) をご

負担いただければ、代金着払いにより電話でのご注文も承ります。

《お問い合わせ番号》
静岡 **054-283-0003**
東京 **03-3899-3765** (静岡へ自動転送)
営業時間/平日(月～金曜日) ▶ 8:00～20:00
土、日、祝日 ▶ 8:00～17:00



●タミヤのホームページには豊富な情報が満載です。ぜひご覧ください。

www.tamiya.com

AFTER MARKET SERVICE CARD

When purchasing Tamiya replacement parts, please take or send this form to your local Tamiya dealer so that the parts required can be correctly identified and supplied. Please note that specifications, availability and price are subject to change without notice.

Parts code	ITEM 20055
0602170	A Parts
0602171	B Parts
9002921	C Parts
9002922	D Parts
0000742	E Parts
9002924	F Parts
9402360	Tire Bag
9442023	2x3mm Poly Cap (4 pcs.)
1402502	Decal
1422253	Metal Transfer
1422209	Aluminum Sticker
1402501	Tire Decal
1052567	Instructions



williamsF1 BMW FW24 1/20 ウィリアムズ BMW FW24

Aパーツ	660円	0602170
Bパーツ	380円	0602171
Cパーツ	650円	9002921
Dパーツ	400円	9002922
Eパーツ	620円	0000742
Fパーツ	300円	9002924
タイヤ袋 (ビス・ポリキャップ含む)	500円	9402360
2x3mmポリキャップ (4個)	120円	9442023
マーク	330円	1402502
インレットマーク	220円	1422253
メタルシール	200円	1422209
タイヤマーク	220円	1402501

For Japanese use only! ITEM 20055

住所

電話 () -

氏名

0503



20055 WilliamsF1 BMW FW24 (1052571)