

# NEWMAN HAAS K MART TEXACO LOLA T93/00 FORD

'93 INDY CAR WORLD SERIES CHAMPION CAR

スナップフィット  
**SNAP-LOC**  
はめこみ式  
接着剤不要

★ ★  
**TAMIYA**



1/20 グランプリコレクション NO.40  
ニューマンハースKマート  
テキサコローラT93/00フォード

GOODYEAR IS THE TRADEMARK OF THE GOODYEAR  
TIRE & RUBBER COMPANY. USED WITH PERMISSION.

When the Formula One Grand Prix legends, Mario Andretti and Nigel Mansell, teamed up to race in the 1993 Indy Car World Series, they instantly became the center of attention throughout the motorsports world, and gave a hint as to what to expect during the 16 round '93 season. The Newman/Haas racing team, led by the highly skilled and awe inspiring Carl Haas, has been a top ranked team in Indy Series racing for many years. Their Lola T93/00 race car used during the 1993 season is a superbly designed ground-effect vehicle using aerodynamic wing shaped under panels. The upper surface cowling was also given a thin wing sculpture, reminiscent of Formula One wing type cars seen some years back. Under the slippery surface is a tough monocoque chassis fabricated from

Als sich die legendäre Grand Prix Fahrer der Formel 1, MARIO ANDRETTI und NIGEL MANSELL 1993 dem Team anschlossen, um die INDY CAR SERIE zu bestreiten, standen sie in Anbetracht ihrer erfolgreichen, über 16 Rennen gehenden Saison, sofort im Mittelpunkt der Aufmerksamkeit der gesamten Motorsport-Welt. Unter Führung des äußerst fähigen und einfallreichen CARL HAAS rüstete das für Spitzenleistungen in der INDY-SERIE bekannte NEWMAN/HAAS RACING TEAM den LOLA Typ T93/00-Rennwagen für die Saison 1993 als Wettbewerbsfahrzeug aus. Der 93er LOLA ist ein hervorragend konstruiertes Rennauto, ausgestattet mit aerodynamischen Bodenplatten in Tragflügelgeometrie. Auch die obere Karosserieabdeckung ist in Anlehnung an den Flügelauto-Trend der Formel 1 vor einigen Jahren als schlanker Flügel ausgebildet. Unter

Lorsque les fameux pilotes de F1 Mario Andretti et Nigel Mansell rejoignent la même équipe dans le Championnat du Monde Indy 1993, ils devinrent immédiatement le centre d'intérêt de l'univers du sport automobile tout au long d'une saison comportant 16 manches et dont leur Team sorti victorieux. Dirigé par le très efficace et très inspiré Carl Haas, le Newman/Haas Racing Team est réputé pour ses brillants résultats en série Indy. Le Team prépara la Lola Type 93/00 pour participer à l'édition 1993 du Championnat. La Lola modèle 93 est un bolide à effet de sol brillamment conçu doté de panneaux inférieurs à profil alaïre. Le capotage supérieur présente également un profil rappelant celui des Formule 1 datant de quelques années. Sous ce carénage fluide se trouve un ensemble monocoque très robuste usiné à partir de matériaux

インディ500に代表されるアメリカン・モータースポーツの最高峰ともいえるインディカー・ワールド・シリーズ。1993年は、アメリカはもちろん世界中で話題を集めることになりました。と言うのも、前年のF1チャンピオン、ナイジェル・マンセルがインディカーの名門、ニューマン・ハース・チームに移籍、その走りが注目されたのです。全16戦で行われるこのシリーズはオーバルコースをはじめ、公道を封鎖するストリートコース、そしてロードコースと呼ばれるサーキットコースで白熱のレースが繰り広げられます。ニューマン・ハース・チームはインディカーで圧倒的なシェアを占めるローラ・カーズのマシンを使用。90年から3年連続のチャンピオンシャーシをさらに改良したローラT93/00です。アンダーパネルをウイング形状としたグランドエフェクトカー構造を採用し、前後のウイングはもちろん、低く幅の広いサイドポンツーンの後部上面をはね上げて強力なダウンフォースを発  
1293 ©1993 TAMIYA

carbon fiber composites and aluminum honeycomb side panels for the best possible collision protection for the driver. Both the front and rear suspension system uses pushrod activated upper-rockers with inboard springs and dampers. Powerplant for this highly sophisticated racer is a powerful and compact single-turbocharged, 2650cc, Ford XB V8 cylinder engine, fueled with methanol alcohol. The car is capable of cruising over 350km/h on an Indy 500 type oval track, with the engine developing approximately 800 horsepower. In his first year out, Indy rookie Nigel Mansell won the season's first round in Australia and went on to clinch his first Indy Car World Series title by winning 5 of these grueling races.

der glatten Karosserie verbirgt sich eine steife Monocoque-Konstruktion aus Carbon-Verbund mit Seitenplatten aus Aluminium-Waben, um dem Fahrer bei Unfällen höchstmögliche Sicherheit zu bieten. Vorder- und Hinterradaufhängung bestehen jeweils aus Doppelquerlenkern mit innenliegenden Federn und Dämpfern. Den Antrieb dieser ausgefeilten Rennmaschine besorgt ein kompakter, aber starker, FORD XB V8-Motor mit Einfach-Turboaufladung und 2650 ccm Hubraum, der mit Menthol-Spirit betrieben wird. Das Auto entwickelt bei einer Durchschnittsgeschwindigkeit von über 350km/h auf dem INDY 500 OVALKURS etwa 800 PS. INDY-Neuling NIGEL MANSELL, der das Erstrundenrennen in AUSTRALIEN gewonnen hatte, setzte die Jagd nach seinem ersten INDY CAR WORLD Titel fort, indem er insgesamt 5 Rennen gewann.

composites carbone et comportant des panneaux latéraux en aluminium à structure nid d'abeilles qui assure une protection efficace du pilote en cas de collision. Les suspensions avant et arrière sont à barres de poussée, tirants supérieurs avec ressorts en position interne. Ce racer "high-tech" est propulsé par le moteur Ford XB 8 cylindres en V turbocompressé de 2650cm<sup>3</sup> alimenté par du carburant au méthanol. La voiture peut développer une formidable puissance, près de 800 chevaux, et atteindre une vitesse moyenne de plus de 350km/h sur une piste d'Oval Racing Indy 500! Le débutant (en matière d'Indy) Nigel Mansell remporta la première manche en Australie ainsi que quatre autres lui permettant d'empocher le titre de Champion du Monde Indy 93. Pas mal pour un bleu!

生。モノコックは衝撃に強いアルミハニカムを側面に使ったカーボン・コンポジットとなっています。メタノールを燃料とする排気量2650ccのフォード・コスワースXB・V8ターボエンジンは、800馬力のハイパワーを発揮。ハイスピードオーバルのインディ500では平均スピードが実に370km/hを軽くオーバーするという超高速を誇ります。また、このインディ500では左右のサスペンションジオメトリーやタイヤ径を変えるなど、ハイスピードオーバル独特のセッティングが施されます。オーストラリアで開催された開幕戦のストリートコース、サファーズ・パラダイスでさえ先よく優勝したマンセルは1マイルオーバルのミルウォーキー・ロードン、ナザレス、そしてハイスピードオーバルのミシガンでも優勝。ベテランのチームメイト、M.アンドレッティも第2戦で優勝するなど、シーズンを通して活躍。N.マンセルが初参戦ながら5勝をあげ、みごとにチャンピオンタイトルを獲得したのです。

1/20 ニューマンハースローラ (和英独仏)



作る前にならず  
お読み下さい。

Read before assembly.  
Erst lesen — dann bauen.  
A lire avant assemblage.

★このキットは、接着剤を使わずに組み立てられるスナップキットです。

★お買い求めの際、または組み立ての前には必ずキットの内容をお確かめ下さい。

★組み立てに入る前に、説明図をよく見て、全体の流れをつかんで下さい。

★塗料は、必ずプラスチック用をお使い下さい。(別売)

★塗料を使用する際は、十分換気に気を付けて下さい。

★Study the instructions thoroughly before assembly.

★This kit requires no cement for assembly.

★Use plastic paints only (available separately). Ventilate room while painting.

★Vor Baubeginn die Bauanleitung genau durchlesen.

★Dieser Bausatz kann ohne Leim montiert werden.

★Nur Farben für Plastik verwenden (separat erhältlich). Der Raum sollte bei Bemalung gut gelüftet sein.

★Bien étudier les instructions de montage.

★Cette maquette ne nécessite pas de colle.

★Utiliser uniquement des peintures spéciales pour le polystyrène (disponibles séparément). Aérer la pièce pendant la construction.

●用意する工具 / Tools required

Benötigtes Werkzeug / Outillage nécessaire

ニッパー

Side cutter

Zwickzange

Pince coupante

ピンセット

Tweezers

Pinzette

Précettes

ナイフ

Modeling knife

Modellermesser

Couteau de modéliste

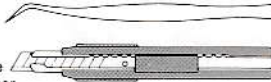
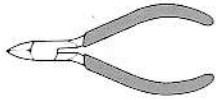

● 塗装指示のマークです。タミヤカラーのカラーナンバーで指示しました。 This mark denotes numbers for Tamiya Paint colors.

TS-14 ●ブラック / Black / Schwarz / Noir (X-1)

TS-26 ●ビュアホワイト / Pure white / Glanz weiß / Blanc pur (X-2)

TS-29 ●セミグロスブラック / Semi gloss black / Seidenglanz Schwarz / Noir satiné (X-18)

X-7 ●レッド / Red / Rot / Rouge

X-9 ●ブラウン / Brown / Braun / Brun

X-10 ●ガンメタル / Gun metal / Metall-Grau / Gris acier

X-11 ●クロムシルバー / Chrome silver / Chrom-Silber / Aluminium chromé

X-12 ●ゴールドリーフ / Gold leaf / Gold glänzend / Doré

XF-1 ●フラットブラック / Flat black / Matt Schwarz / Noir mat

XF-7 ●フラットレッド / Flat red / Matt Rot / Rouge mat

XF-16 ●フラットアルミ / Flat aluminum / Matt Aluminium / Aluminium mat

XF-52 ●フラットアース / Flat earth / Erdfarbe / Terre mate

XF-56 ●メタリックグレイ / Metallic grey / Grau-Metallic / Gris métallisé

XF-59 ●デザートイエロー / Desert yellow / Sandgelb / Jaune désert

★このキットはスナップキットです。各部品は右図のように接着剤を使わず、押し込むだけで固定することができます。

★This kit requires no cement for construction. It is assembled by snapping or pressing the parts together.

★Dieser Bausatz erfordert keinen Klebstoff. Er wird durch Zusammenschnappen oder -drücken der Einzelteile zusammengesetzt.

★Ce kit ne nécessite pas de colle pour le montage. Il s'assemble par encliquetage ou pression.

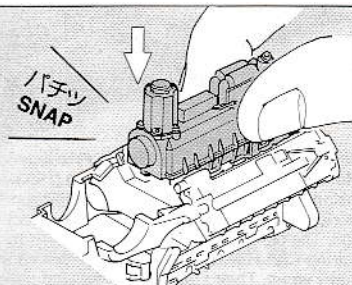
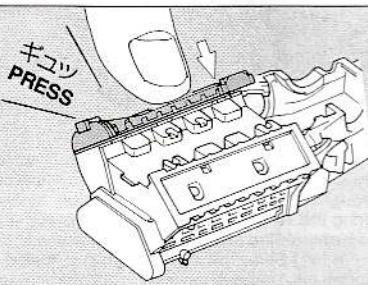

1 エンジンのくみたち  
Engine block  
Motorblock  
Bloc moteur

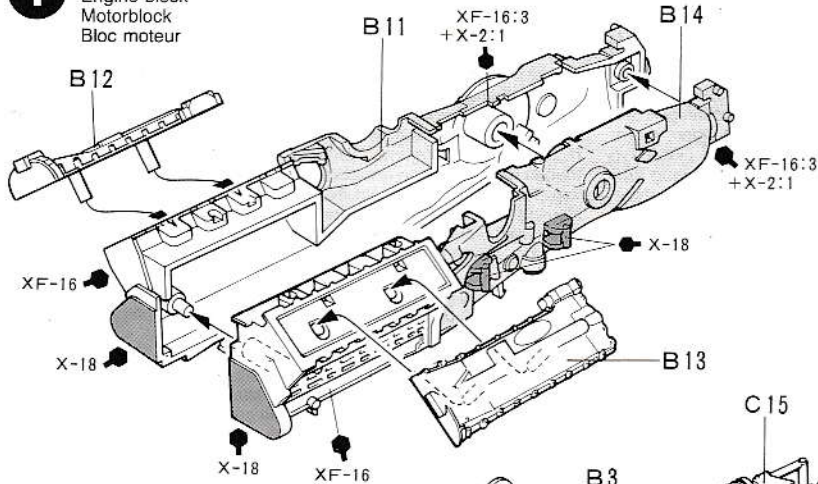

《B12, B13》

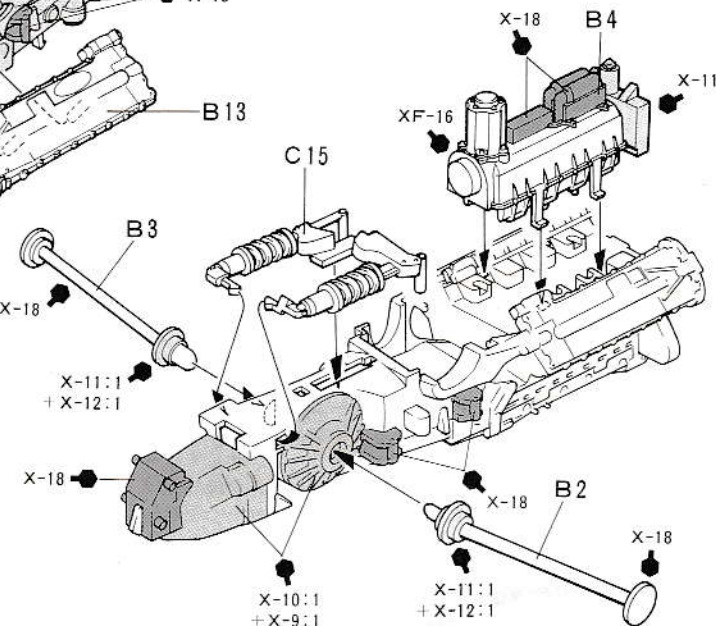
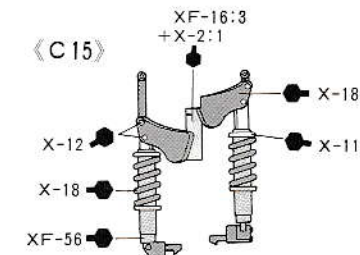
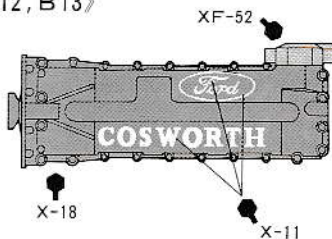



**2** ターボユニットのとりつけ  
Attaching turbochargers  
Turbolader-Einbau  
Fixation des turbos

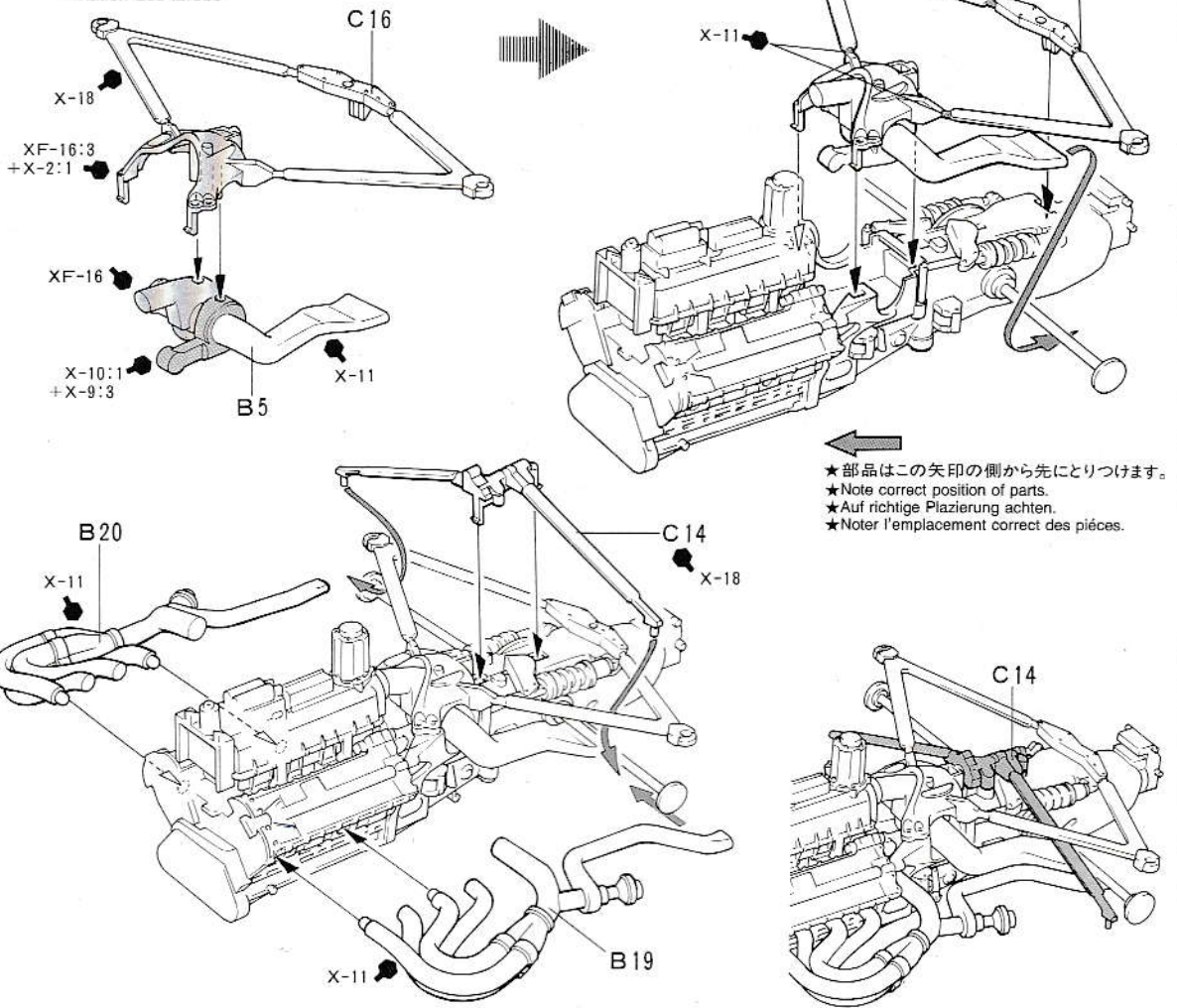

- ★部品はこの矢印の側から先にとりつけます。
- ★Note correct position of parts.
- ★Auf richtige Platzierung achten.
- ★Noter l'emplacement correct des pièces.



- ★とりつけ方向のある部品には、右図のようなタグがついています。Lが左、Rが右を示しますので注意してとりつけて下さい。また、部品をとりつけた後はタグを切りとってください。
- ★Some parts have tags to identify left (L) or right (R). Remove tags during assembly.
- ★Einige Teile haben Markierungen zur Unterscheidung von links (L) und rechts (R). Markierungen beim Zusammenbau entfernen.
- ★Certaines pièces comportent des pastilles permettant d'identifier leur positionnement à gauche (L) ou à droite (R). Enlever les pastilles avant assemblage.

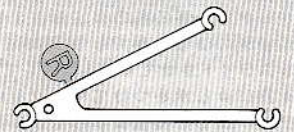

**3** ロアアームのとりつけ  
Rear lower arms  
Hinterer, unterer Arm  
Triangles inférieurs arrière

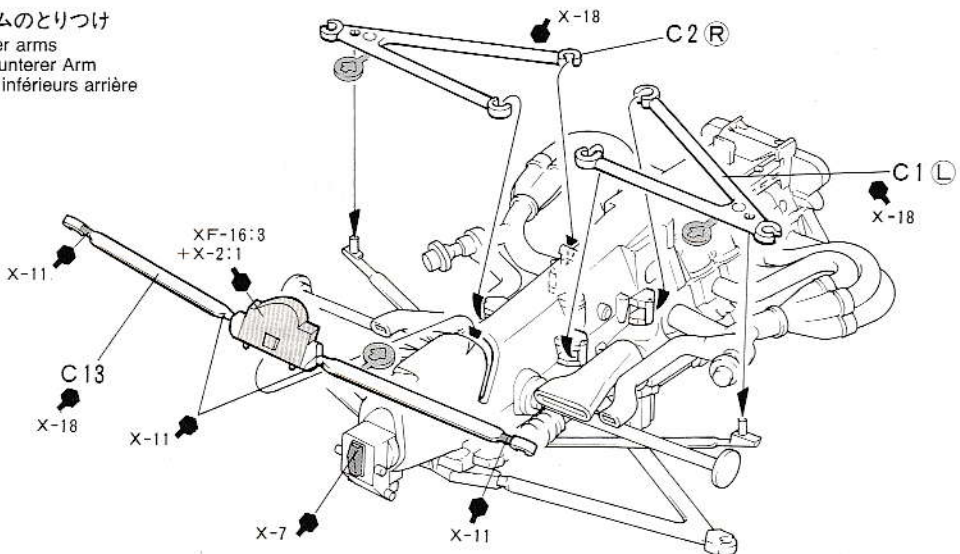

#### 4 リヤアップライトのとりつけ

Rear uprights  
Achsschenkel hinten  
Fusées arrière

指示の番号のスライドマークをはります。  
Number of decal to apply.  
Nummer des Abziehbildes, das anzubringen ist.  
Numéro de la décalcomanie à utiliser.

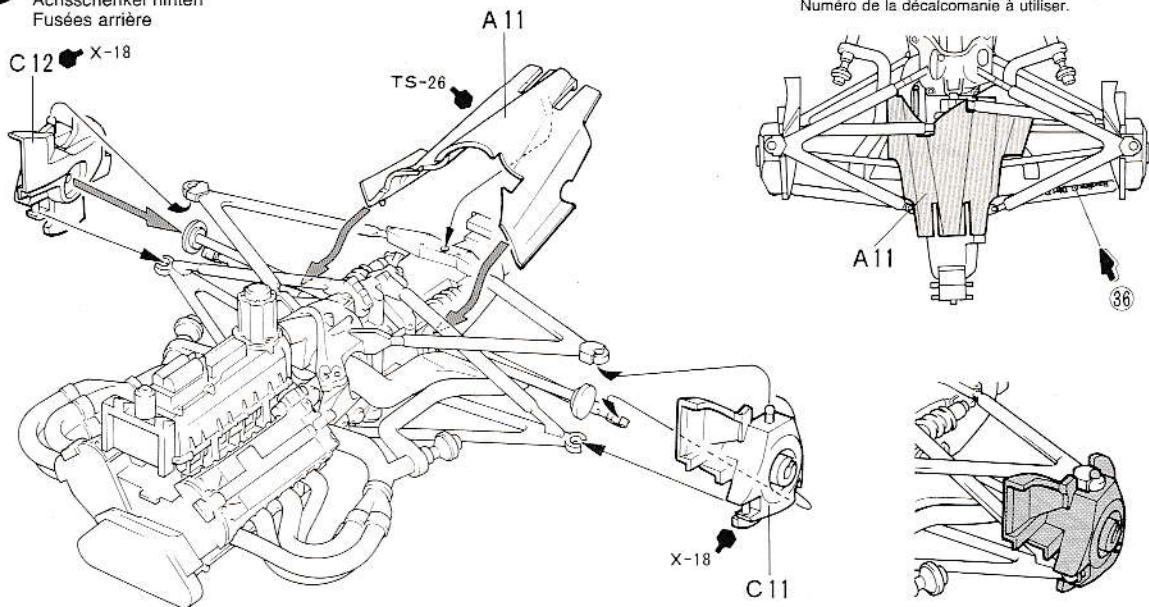

#### 5 シートのとりつけ

Attaching seat  
Sitz-Einbau  
Fixation du siège

- ★フェーエルキャップ(B1, A8, A9)は、レースによってつく方向が異なります。お手持ちの資料を参考にとりつけて下さい。
- ★Fuel cap (B1) position varied from race to race. Select left or right side and fill opposite with A8 or A9.
- ★Der Tankdeckeleinbau war von Rennen zu Rennen unterschiedlich. Wählen Sie rechts oder links und verschließen Sie die Gegenseite mit A8 oder A9.
- ★La position du bouchon de remplissage varie d'une course à l'autre. Choisir le côté droit ou gauche et fixer A8 ou A9 sur la face opposée.

〈A9〉  
右側  
Right  
Rechts  
Droit

〈A8〉  
左側  
Left  
Links  
Gauche

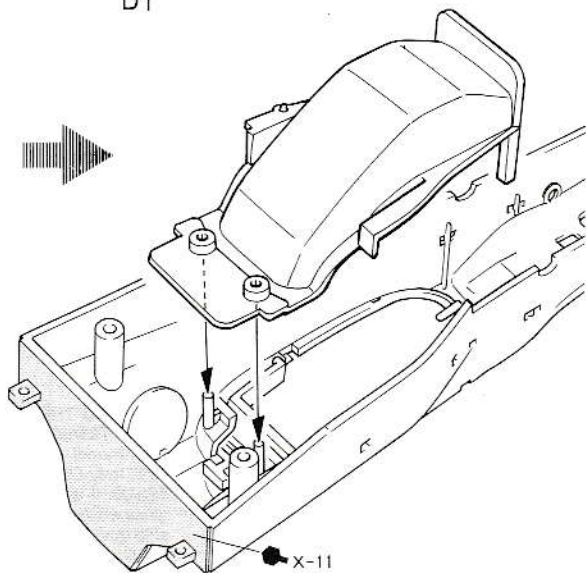
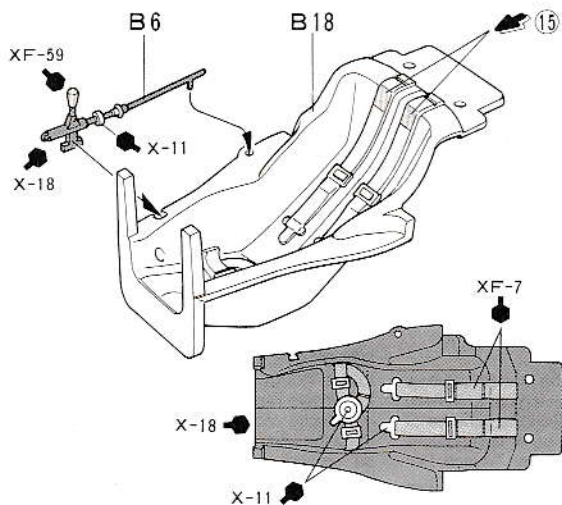
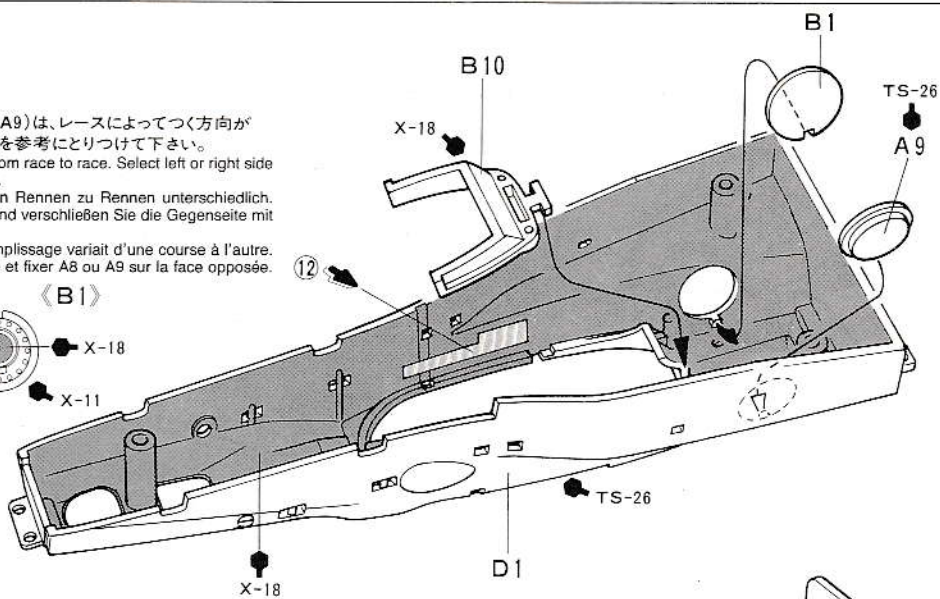



**6** フロントアッパーアームのとりつけ  
 Front upper arms  
 Vorderer, oberer Arm  
 Triangles supérieurs avant

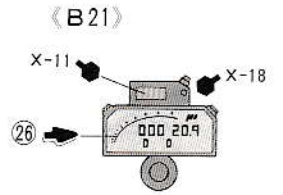
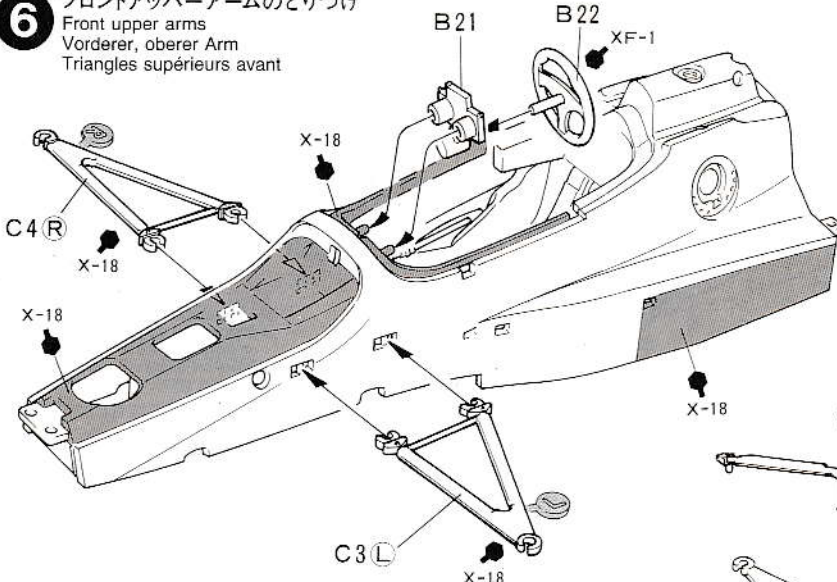

- ★左右をまちがえないようとりつけます。
- ★Note right and left.
- ★Auf links und rechts achten.
- ★Distinguer droite et gauche.

- ★矢印の方向を前します。
- ★Note C17 orientation.
- ★Einbaurichtung von C17 beachten.
- ★Noter l'orientation de C17.

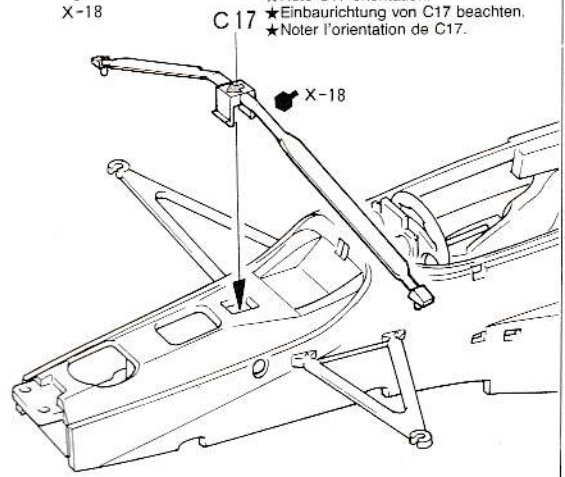
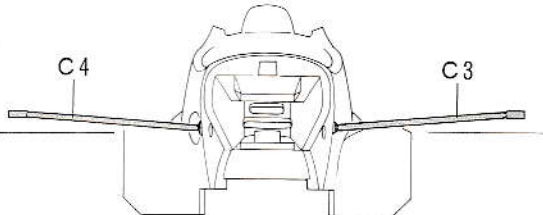

**7** フロントアームのとりつけ  
 Front lower arms  
 Vorderer, unterer Arm  
 Triangles inférieurs avant

- ★矢印の向きに注意。
- ★Note C5 orientation.
- ★Einbaurichtung von C5 beachten.
- ★Noter l'orientation de C5.

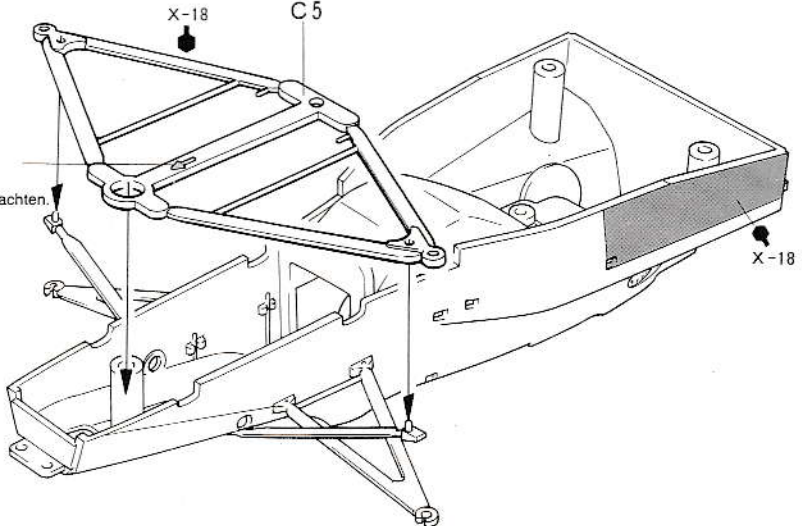

**8** タイロッドのとりつけ  
 Tie-rod  
 Zugstange  
 Barre d'accouplement

- ★図のようにとりつけます。
- ★Attach as shown.
- ★Wie gezeigt einbauen.
- ★Attacher comme indiqué.

- ★矢印の向きに注意。
- ★Note C6 orientation.
- ★Einbaurichtung von C6 beachten.
- ★Noter l'orientation de C6.

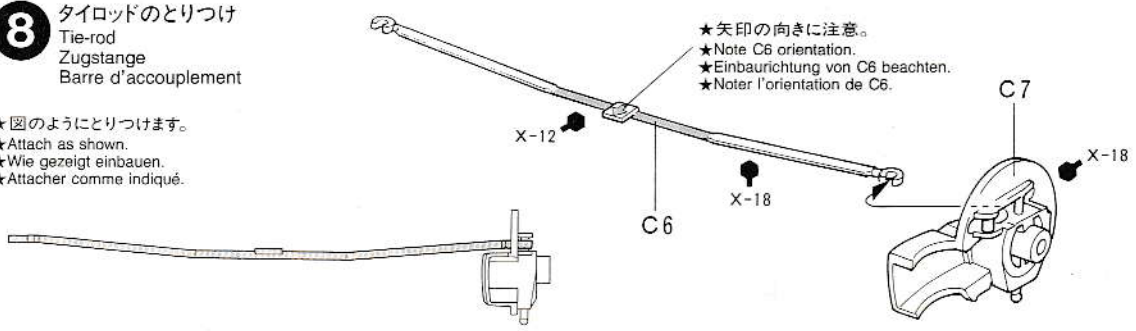

**9** フロントアップライトのとりつけ  
 Front uprights  
 Achsschenkel vorne  
 Fusées avant

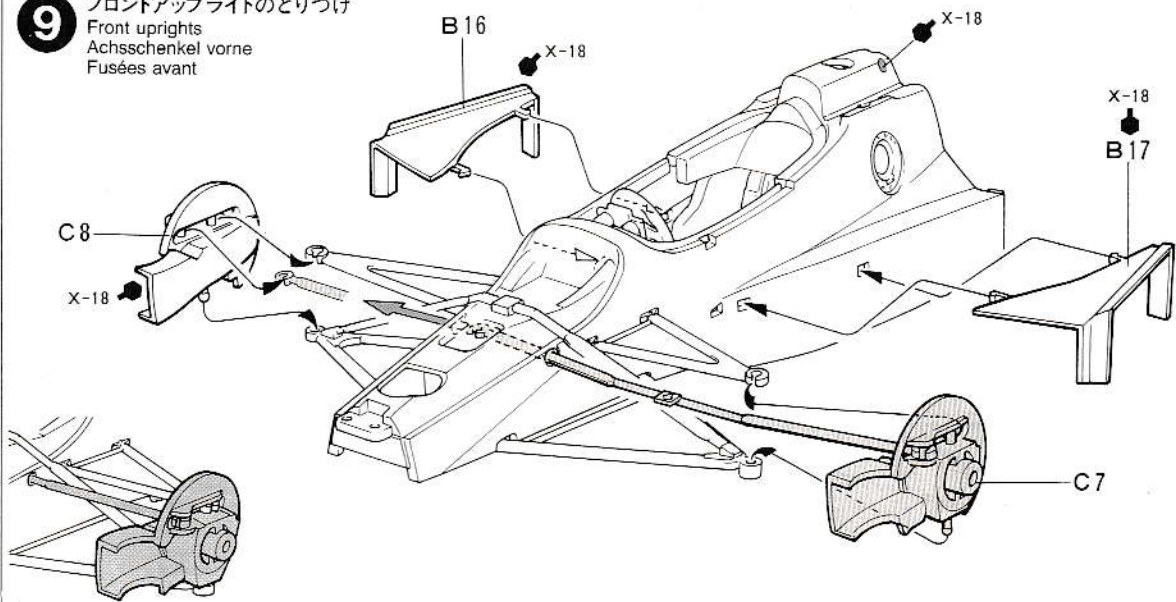

**10** エンジンのとりつけ  
 Engine installation  
 Motor-Einbau  
 Mise en place du moteur

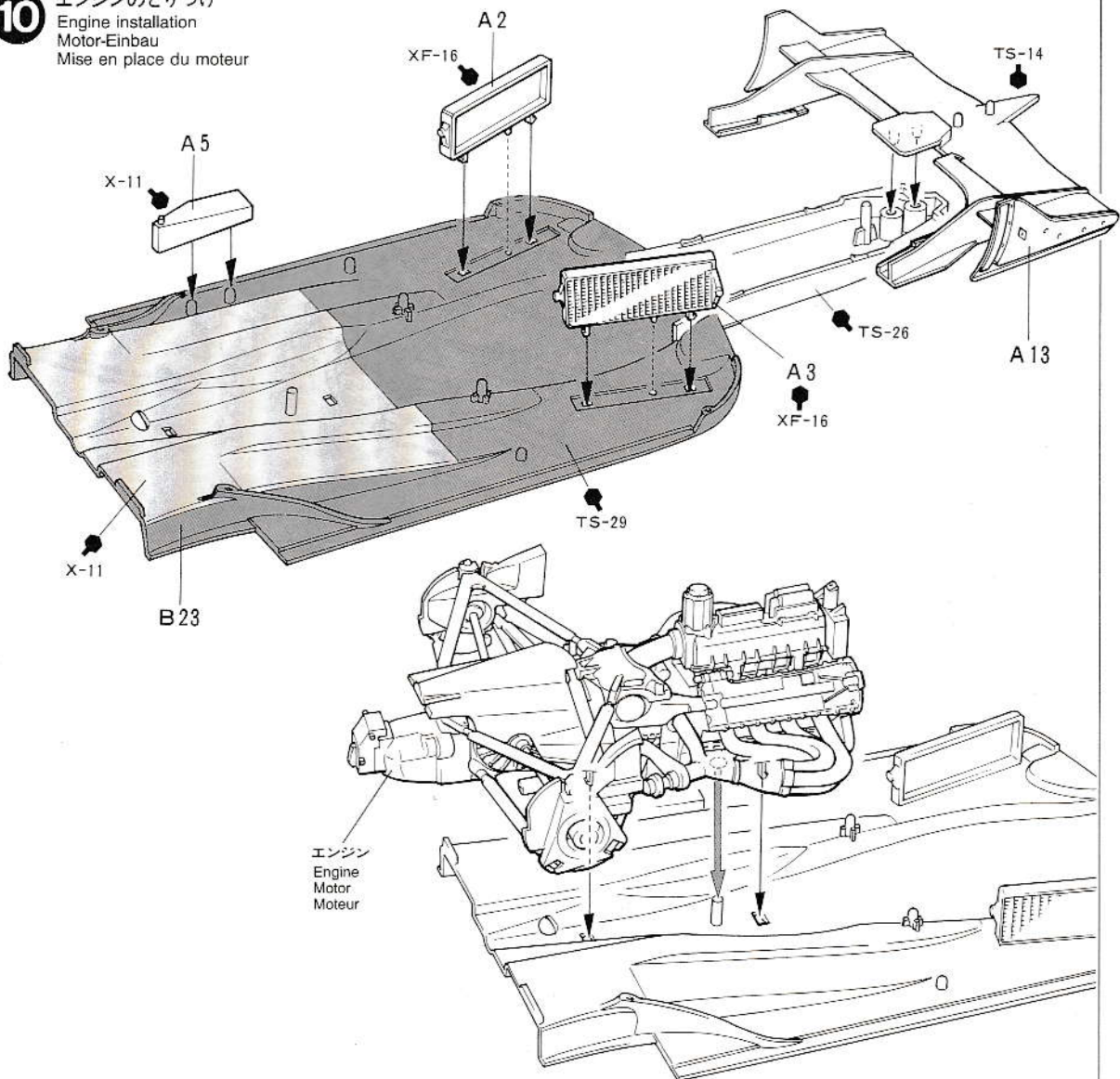



**11** モノコックのとりつけ  
 Mono-coque installation  
 Monocoque-Einbau  
 Mise en place du mono-coque

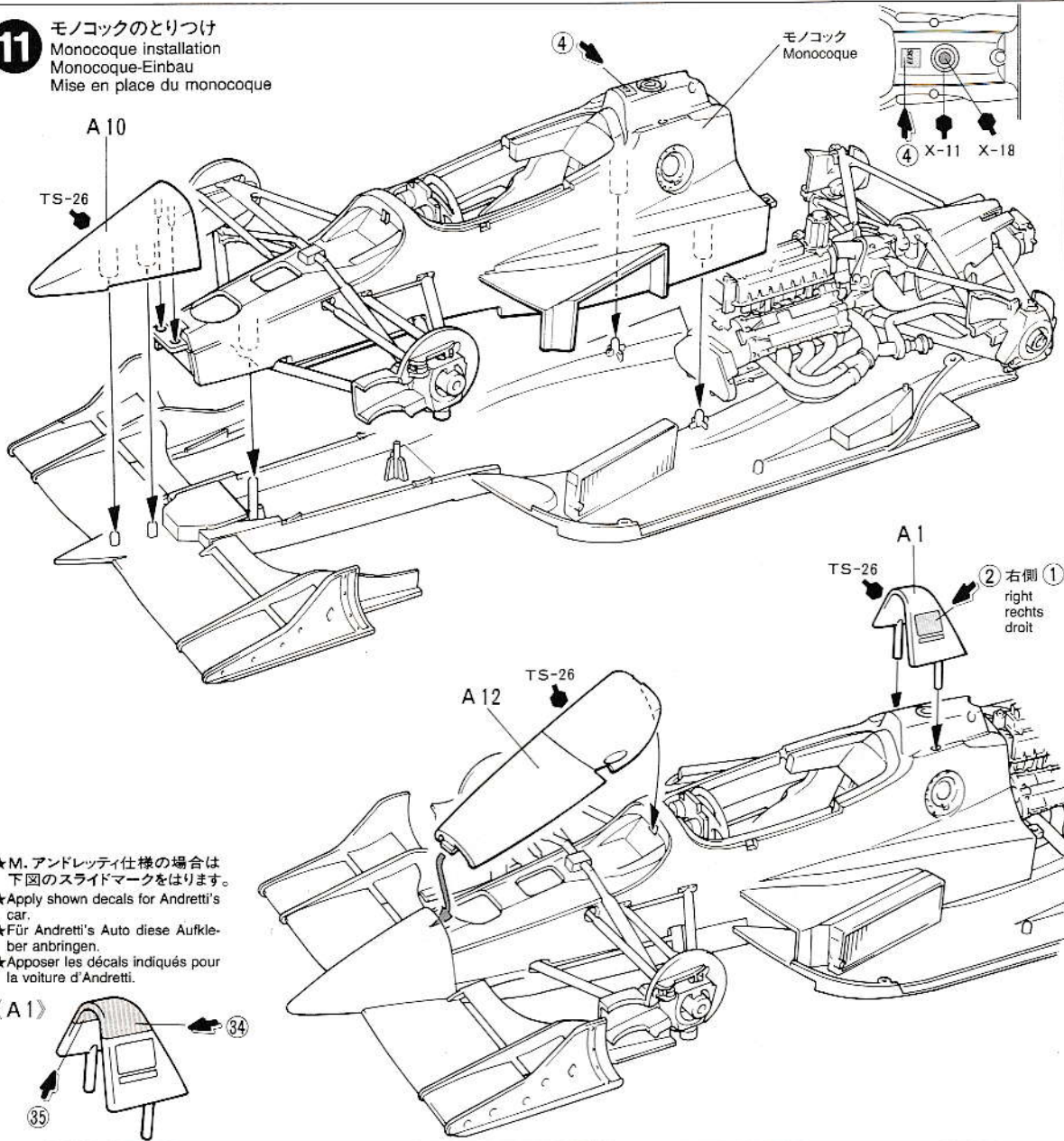

- ★M. アンドレティ仕様の場合は下図のスライドマークをはります。
- ★Apply shown decals for Andreotti's car.
- ★Für Andreotti's Auto diese Aufkleber anbringen.
- ★Apposer les décals indiqués pour la voiture d'Andreotti.

《タイヤマークのはり方》

タイヤマークは、保護紙、マークが印刷されたマーク紙、台紙からなっています。

- ①マークを貼る部分のほこりや油気などをぬらした布でふきとって下さい。
- ②保護紙を取り去ります。(マーク面を汚さないように注意) マークより少し大きめにカッターなどで切れ目をいれ、台紙からマークをはがします。

- ③すってマークをはりつけます。
- ④マーク紙の上から水をつけた指先で、マーク部分をなでるようにします。
- ⑤しばらくしてマークがタイヤにはりついたら、ゆっくりマーク紙をはがします。
- ⑥マーク紙をはがしたあとは、水気をやわらかい布などでふきとって下さい。

HOW TO APPLY TIRE DECALS

Tire decals have the adhesive on the surface, and are covered with a thin protective paper.

- ① Wipe tire surface with a damp cloth.
- ② Remove protective paper. Be careful not to soil the adhesive surface. Cut out decal and peel off the lining using edge of a knife blade.
- ③ Place decal into position and rub lightly with your finger.
- ④ Apply moisture with a wet finger.
- ⑤ Carefully remove the paper.
- ⑥ Wipe off excess moisture with a soft cloth.

ANBRINGEN DER REIFEN-ABZIEHBILDER

Die Reifen-Abziehbilder haben eine Klebeschicht.

- ① Die Reifenoberfläche mit feuchtem Tuch abwischen.

- ② Das Schutzpapier entfernen. Vorsicht, keinen Schmutz auf die Klebefläche bringen. Das Abziehbild mit Modelliermesser ausschneiden und mit der Messerkante abziehen.
- ③ Das Abziehbild an richtigem Platz anbringen und mit dem Finger leicht andrücken.
- ④ Mit naßem Finger Feuchtigkeit auftragen.
- ⑤ Das Papier vorsichtig abziehen.
- ⑥ Überschüssige Feuchtigkeit mit weichem Tuch wegwischen.

COMMENT POSER LES TRANSFERTS SUR LES PNEUS

Les inscriptions à poser sur les pneus sont présentées sous forme de transfert dont l'une des faces est adhésive.

- ① Nettoyer le pneu avec un chiffon humide.
- ② Enlever le papier de protection. Attention à ne pas salir la surface adhésive. Découper les décalcomanies et détacher suivant la ligne en utilisant la pointe d'un couteau.
- ③ Mettre la décalcomanie en place et frotter légèrement avec le doigt.
- ④ Humidifier avec un doigt mouillé.
- ⑤ Enlever le papier avec précaution.
- ⑥ Enlever l'excès d'humidité avec un chiffon sec.

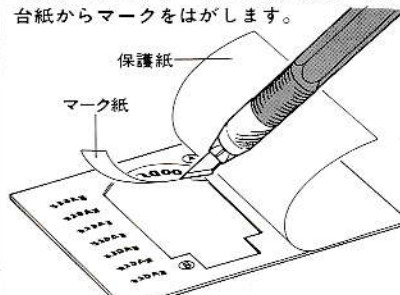

- ③文字が正しく読めるように、マーク紙を裏がえしにしてタイヤにあわせ、指で

## 12 <フロントホイール>

Front wheel  
Vorderrad  
Roue avant

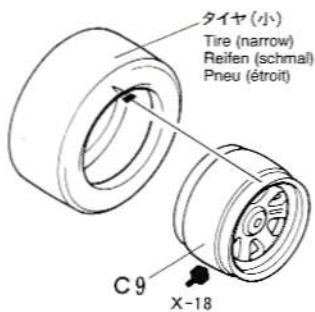

タイヤ(小)  
Tire (narrow)  
Reifen (schmal)  
Pneu (étroit)

## <リアホイール>

Rear wheel  
Hinterrad  
Roue arrière

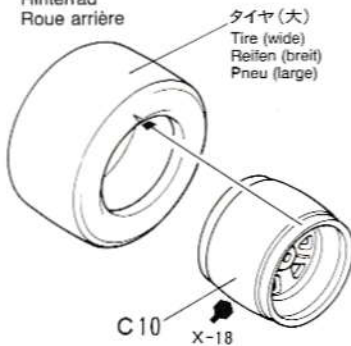

タイヤ(大)  
Tire (wide)  
Reifen (breit)  
Pneu (large)

- ★タイヤのマーキングは、P7を参考に貼って下さい。
- ★Refer to page 7 for tire decals.
- ★Für Reifen-Abziehbilder siehe S.7.
- ★Se référer à la page 7 pour les transferts sur les pneus.

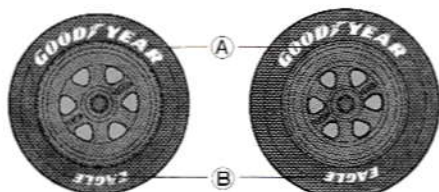

- ★マークA、Bは両面に貼ります。
- ★Apply decals (A) and (B) to both sides.
- ★Bringen Sie die Abziehbilder (A) & (B) an beiden Seiten an.
- ★Poser les décalcomanies (A) et (B) sur les deux côtés.

## 13 ホイールのとりつけ

Attaching wheels  
Einbau der Räder  
Fixation des roues

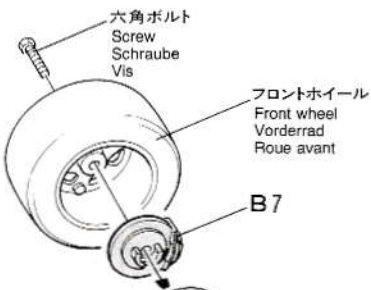

六角ボルト  
Screw  
Schraube  
Vis

フロントホイール  
Front wheel  
Vorderrad  
Roue avant

B7

六角ボルト  
Screw  
Schraube  
Vis

リアホイール  
Rear wheel  
Hinterrad  
Roue arrière

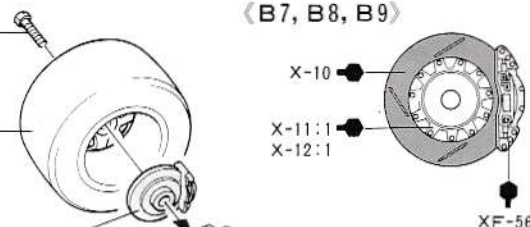

<B7, B8, B9>

X-10

X-11:1

X-12:1

XF-56

B9

B9

B15

リアホイール  
Rear wheel  
Hinterrad  
Roue arrière

六角ボルト  
Screw  
Schraube  
Vis

B8

フロントホイール  
Front wheel  
Vorderrad  
Roue avant

六角ボルト  
Screw  
Schraube  
Vis

## 14 カウルのくみため

Body cowl  
Karosserieverkleidung  
Carrosserie

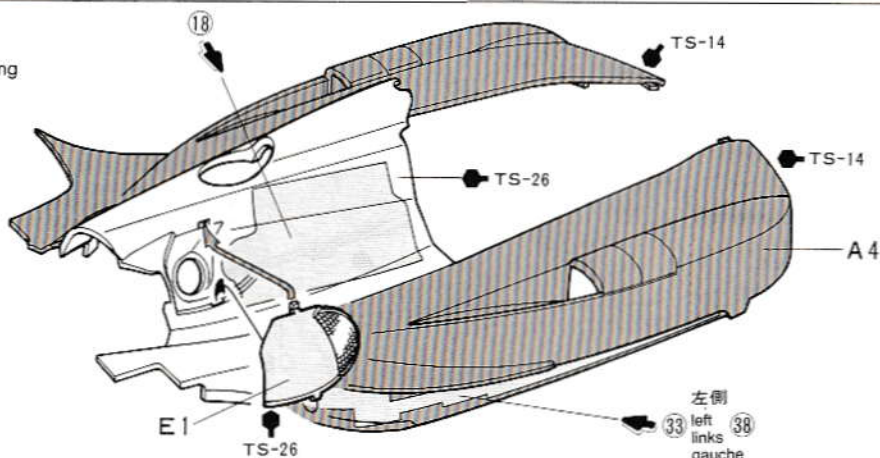

左側  
left  
links  
gauche

18

TS-14

TS-26

TS-14

A4

E1

TS-26

33

38



**15** リヤウィングのとりつけ  
Rear wing  
Hinterer Spoiler  
Aileron

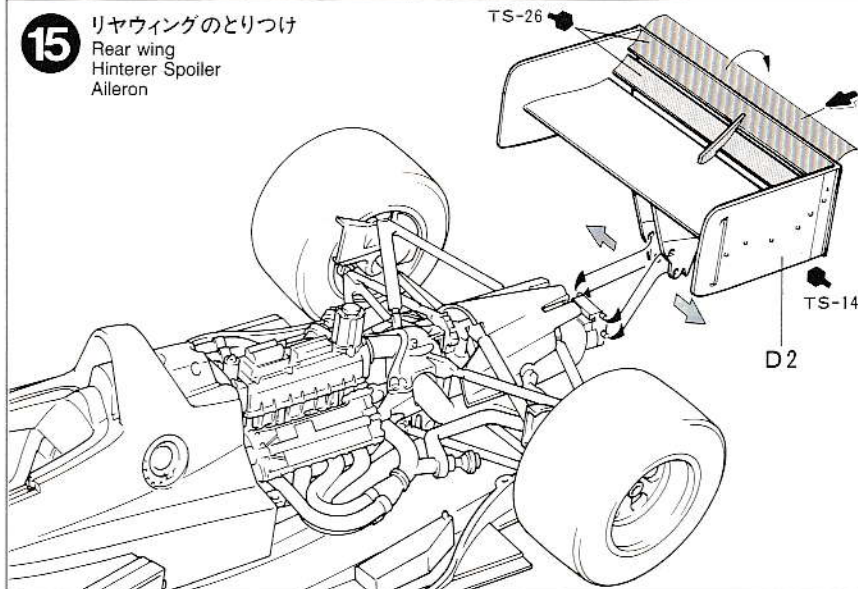

- ★裏側に折り込みます。
- ★Fold decal over rear edge.
- ★Kleben Sie das Abziehbild über das hintere Ende.
- ★Replier le décal autour du bord de fuite.

《リヤウィングのマーキング》  
Markings  
Beschriftung  
Décoration



28 右側 31  
right  
rechts  
droit

**16** カウルのとりつけ  
Attaching cowl  
Anbringen der Verkleidung  
Fixation de la carrosserie

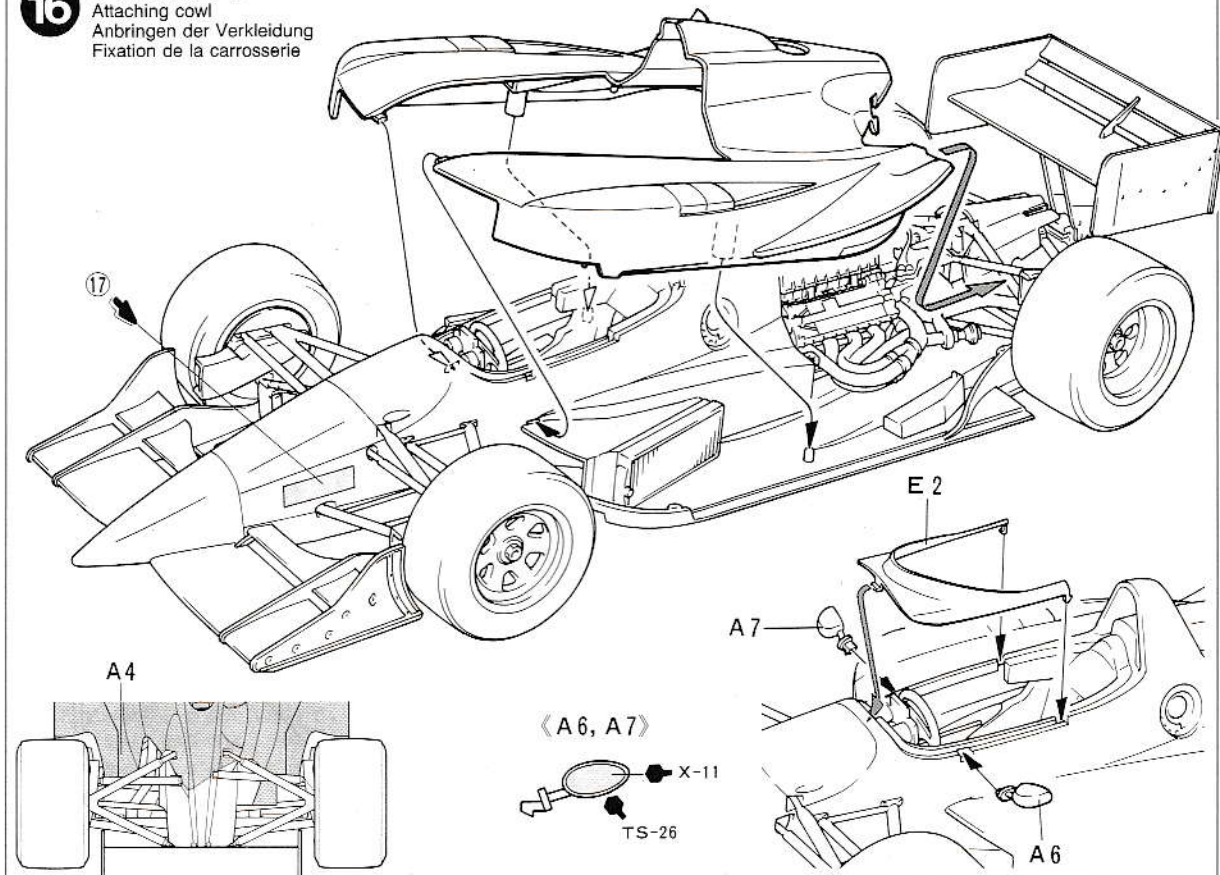

**PAINING**

《ニューマン・ハース ローラの塗装》

1993年のインディカー・ワールド・シリーズにおいて、N.マンセルのドライブでチャンピオンマシンとなったニューマン・ハース・チームのローラT93/00フォードは、ブラックとホワイトのツートンカラーをベースに、Kマートをはじめ多くのスポンサーステッカーで彩られていました。各種のスライドマークはP10

を参考に貼って下さい。また、エンジンやコックピットなど、細部の塗装は組み立て途中に示しました。

**PAINTING THE NEWMAN/HAAAS LOLA FORD T93/00**

The model represents the Newman/Haas 1993 Indy Championship racing car Lola Ford T93/00. It was painted a two-tone scheme of gloss white and black with numerous sponsorship markings such as Kmart and Texaco. Detail painting is called out during construction and should be done at that time.

**BEMALUNG DES NEWMAN/HAAAS LOLA T93/00**  
Das Modell stellt das NEWMAN/HAAAS-93er-INDY-Champion Rennauto LOLA T93/00 dar. Es ist zweifarbig in Hochglanzweiß und schwarz lackiert, mit zahllosen Sponsoren-Aufklebern wie etwa K MART und TEXACO. Die Bemalung der Einzelteile sollte schon vor dem Zusammenbau erfolgen.

**DECORATION DE LA NEWMAN/HAAAS LOLA T93/00**

Le modèle représente la voiture Championne du Monde Indy 1993. Elle était décorée en deux tons de blanc brillant et de noir et portait de nombreux marquages de sponsors tels Kmart et Texaco. La peinture des détails est à réaliser lors du montage de votre modèle.



# MARKINGS

N. マンセル } ...A  
 N. Mansell }  
 M. アンドレッティ } ...B  
 M. Andretti }

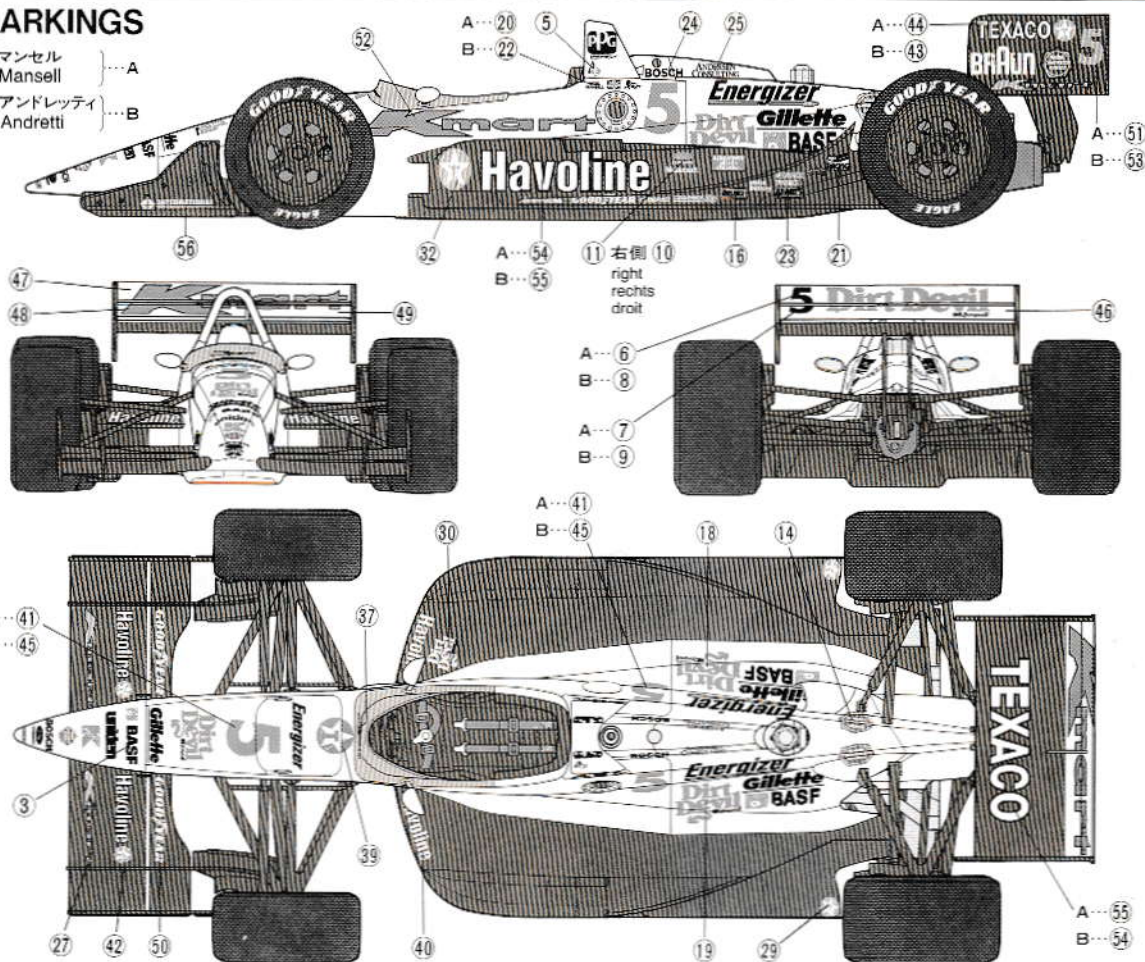

## APPLYING DECALS

### 《スライドマークのはりかた》

- ① はりたいマークをハサミで切りぬきます。
- ② マークをぬるま湯に10秒ほどひたしてからタオル等の布の上におきます。
- ③ 台紙のはしを手でもち、貼る所にマークをスライドさせてモデルに移して下さい。
- ④ 指に少し水をつけてマークをぬらしながら、正しい位置にずらしします。
- ⑤ やわらかい布でマーク内側の気泡をおし出しながら、おしつけるようにして水分をとります。

### DECAL APPLICATION

1. Cut off decal from sheet.
2. Dip the decal in tepid water for about 10

sec. and place on a clean cloth.

3. Hold the backing sheet edge and slide decal onto the model.

4. Move decal into position by wetting decal with finger.

5. Press decal gently down with a soft cloth until excess water and air bubbles are gone.

### ANBRINGUNG DES ABZIEHBILDES

1. Abziehbild vom Blatt ausschneiden.
2. Das Abziehbild ungefähr 10 Sek. in lauwarmes Wasser tauchen, dann auf sauberen Stoff legen.
3. Die Kante der Unterlage halten und das Abziehbild auf das Modell schieben.
4. Das Abziehbild an die richtige Stelle schieben und dabei mit dem Finger das Abziehbild naßmachen.
5. Das Abziehbild mit weichem Stoff ganz andrücken, bis kein überflüssiges Wasser und keine Luftblasen mehr vorhanden sind.

### APPLICATION DES DECALCOMANIES

1. Découpez la décalcomanie de sa feuille.
2. Plongez la décalcomanie dans de l'eau tiède pendant 10 secondes environ et poser sur un linge propre.
3. Retenez la feuille de protection par le côté et glissez la décalcomanie sur le modèle réduit.
4. Placez la décalcomanie à l'endroit voulu en la mouillant avec un de vos doigts.
5. Pressez doucement la décalcomanie avec un tissu doux jusqu'à ce que l'eau en excès et les bulles aient disparu.

《郵便振替のご利用法》郵便局の振替用紙の通信欄にITEM番号、スケール、製品名、部品名、数量を必ず記入し、口座番号欄に名古屋1-1118、加入者名欄に株田宮模型、払込人住所欄すべてにあなたの住所、氏名、郵便番号、電話番号を記入し代金をそえてお払下さい。その時下のカードは必要ありません。

### AFTER MARKET SERVICE CARD

When purchasing Tamiya replacement parts, please take or send this form to your local Tamiya dealer so that the parts required can be correctly identified and supplied. Please note that specifications, availability and price are subject to change without notice.

#### Parts code

0002688	.....A Parts
0002689	.....B Parts
0002690	.....C Parts
0002691	.....D Parts
0002692	.....E Parts
9402247	.....Tire Bag
1402268	.....Decal (a)
1402269	.....Decal (b)
1402270	.....Tire Decal
1052325	.....Instructions

ITEM 20040

## NEWMAN HAAS K MART TEXACO LOLA T93/00 FORD

1/20 ニューマンハースKマートテキサコロラT93/00フォード

部品を紛失したり、破損なされた方は、このカードの必要部品を丸でかこみ代金を現金書留又は定額為替で田宮模型アフターサービス係までお申し込み下さい。

お問合せ電話番号 03-3899-3765(東京)  
054-283-0003(静岡)

A 部品	.....550円
B 部品	.....550円
C 部品	.....470円
D 部品	.....500円
E 部品	.....270円
タイヤ袋	.....350円
マークa	.....180円
マークb	.....200円
タイヤマークC	.....170円
説明図	.....300円

For Japanese use only!

ITEM 20040

住所	<input type="text"/>
電話 ( )	<input type="text"/>
氏名	<input type="text"/>

先記の価格は予告なく変更となる場合があります。



**田宮模型**  
静岡市思原3-7 千422