



BENETTON FORD B192

1/20 GRAND PRIX COLLECTION NO.36

MANUFACTURED UNDER LICENCE FROM BENETTON FORMULA LTD.

GOODYEAR IS THE TRADEMARK OF THE GOODYEAR TIRE & RUBBER COMPANY. USED WITH PERMISSION.



1/20 グランプリコレクション NO.36 ベネトン・フォード B192

このキットは、ベネトン・フォーミュラ・リミテッドとの契約により製作しました。

The Benetton Formula Racing Team first raced their B192 in the 1992 F-1 Spanish Grand Prix, during the 4th round of the season. Owned by the Benetton group, a world renowned apparel manufacturer, the B192 racers were painted in an eye-catching yellow and green two tone scheme. Competing against the dominant Williams and McLaren, Benetton was still a regular on the winners podium throughout the season. What made the team one of the top contenders was their machines clever packaging and excellent aerodynamics. The B192 featured a distinctive nose cone, which was sometimes referred to as "Shark Nosed". Two vertical plates suspended the large front wing below the nose. Rear edge of the defuser was extensively warped upwards, which produced the

Das BENETTON-Formel 1-Rennteam fuhr seinen B192 das erste Mal im Spanischen F-1 Grand Prix im Jahre 1992. Im Besitz der BENETTON-Gruppe, einem weltbekannten BekleidungsHersteller, wurde die B192-Rennwagen in auffälligem Gelb und Grün lackiert. Im Kampf gegen die dominanten WILLIAMS und McLAREN, war BENETTON doch auch in der ganzen Saison mit auf dem Siegespodest. Was das Team zu einem der Favoriten machte, war exzellente Aerodynamik. Der B192 zeigte einen auffallenden Nasenkönig, der manchmal als "Hai-Nase" bezeichnet wird. Auf zwei vertikalen Platten hängt der große Front-Spoiler. Das hintere Teil des Ausströmrums war stark nach oben gezogen, wodurch der ge-

Le Benetton Formula Racing Team engagea pour la première fois son modèle B192 lors du Grand Prix d'Espagne 1992, quatrième manche du Championnat du Monde F1. Cette écurie appartient à un groupe de confection textile mondialement connu, Benetton et les B192 recurent une décoration chatoyante jaune et vert vifs. Malgré l'hégémonie des teams Williams et McLaren tout au long de la saison, les pilotes des B192 monteront très souvent sur le podium. Ces résultats exceptionnels pour une jeune écurie sont dus à la conception et à l'aérodynamisme recherché de la voiture. La B192 présente une section avant caractéristique souvent qualifiée de "nez de requin". Le spoiler avant est suspendu à deux lames verticales faisant saillie sous le nez de la voiture. La section arrière du carénage inférieur est fortement inclinée vers le

1990年、ティレル019が採用したハイノーズ形状は、多くのF1チームに影響を与えることになりました。この新しい空力アプローチを独自のコンセプトでいち早く形にしたのがベネトンチーム。1991年にハイノーズマシンのB191を投入、そして翌1992年の第4戦スペインGPでデビューさせたのがB192です。下面が先端に向かって反り上がっていくハイノーズは、独特のフォルムから「バナナノーズ」とも呼ばれました。そのノーズから2枚の垂直板で吊り下げられたフロントウイングもユニークな形状となっています。縦長のエアインテークを採用した厚みのあるサイドポンツーンは、後方に向かってなだらかな傾斜がつけられ、後部のしぼり込みも少なく、またリヤタイヤ部分は内側にえぐられ、後輪直前の角の部分が外側に張り出しています。ノーズと共に空力のポイントとなるディフューザーは、後端が急激なカーブを描くようにテールライト部分まではね上げられています。これらの特徴的

efficient downforce desired. These unique and effective approaches to racing design, were created by the talented designer Rory Byrne, following extensive testing in aerodynamics. Under the rear cowling lies a Ford developed, high-revving, Type HB V-8 cylinder engine. Although other V-10 and V-12 cylinder engines had the advantage of larger power output, Ford HB engine's light weight and compact design provided a superbly balanced package. With talented drivers Michael Schumacher and Martin Brundle at the wheel, the Benetton team earned points in all 16 rounds of the season, including Schumacher's first F-1 victory during the Belgian Grand Prix in the 12th round, and finished 3rd for the constructor's title.

wünschte Anpreßdruck produziert wurde. Dieses effektive Design wurde von dem Konstrukteur RORY BYRNE geschaffen. Unter der hinteren Verkleidung befindet sich ein von FORD entwickelter, Drehmomentstarker Typ HB V-8-Zylinder-Motor. Obwohl andere Maschinen den Vorteil einer größeren Ausgangsleistung hatten, sorgte das leichtgewichtige und kompakte Design des FORD HB Motors für eine hervorragende Leistung. Mit den Fahrern MICHAEL SCHUMACHER und MARTIN BRUNDLE am Steuer, errang das BENETTON-Team Punkte in allen 16 Runden der Saison, einschließlich SCHUMACHER's erstem F-1-Sieg beim Belgischen Grand Prix und landete beim Konstrukteurs-Titel auf dem 3. Platz.

haut, produisant une force d'appui au sol très efficace. Ces diverses solutions révolutionnaires sont le fruit des travaux de l'ingénieur en chef Rory Byrne après de longs essais en soufflerie. Côté mécanique, c'est un moteur Ford HB V-8 à haut régime qui anime la B192. Bien que moins puissant que ses équivalents V-10 ou V-12, il offre l'avantage d'un poids limité et d'un encombrement réduit. Il contribue à faire de la B192 une machine parfaitement équilibrée. Avec les talentueux pilotes Michael Schumacher et Martin Brundle, le team Benetton prit des points dans chacune des 16 épreuves de la saison, y compris la première victoire de Schumacher en F1 au Grand Prix de Belgique, douzième épreuve du Championnat. Le team Benetton prit la troisième place du Championnat du Monde des Constructeurs 1992.

なフォルムは、空気の流れを最大限に利用して効果的なダウンフォースを生み出す、航空力学を専攻したR.バーンならではのデザインといえるでしょう。エンジンは軽量・コンパクトなフォードHB・V8。しかもベネトンチームには最新型のシリーズ7と呼ばれるエンジンが独占供給されたのです。マグネシウムビストンやニューマチックバルブの採用に加え、アメリカのフォード・エレクトロニクスが開発したECU（エンジン・コントロール・ユニット）が組み込まれたことなどにより、V8エンジンながら700馬力を発揮すると言われます。セミオートマチックトランスミッションやアクティブサスペンションなどのハイテク装備こそないものの、高い信頼性とバランスに優れた車体構成を武器に、新人M.シューマッハとベテランM.ブランドルのコンビがドライブ。M.シューマッハのベルギーGP優勝を含め、全戦で入賞をはたしたベネトンB192は、この年の空力NO.1マシンと言われたのです。

1/20 ベネトン・フォード B192 (和英独仏)



★お買い求めの際、または組み立ての前には必ずキットの内容をお確かめ下さい。
★組み立てに入る前に、説明図をよく見て、全体の流れをつかんで下さい。
★接着剤、塗料は、必ずプラスチック用をお使い下さい。(別売)
★接着剤や塗料を使用する際は、十分換気に気をつけて下さい。

★Study the instructions thoroughly before assembly.
★Use plastic cement and paints only (available separately).
★Use cement sparingly and ventilate room while constructing.

★Vor Baubeginn die Bauanleitung genau durchlesen.
★Nur Klebstoff und Farben für Plastik verwenden (separat erhältlich).

★Nicht zuviel Klebstoff verwenden. Der Raum sollte beim Basteln gut gelüftet sein.

★Bien étudier les instructions de montage.
★Utiliser uniquement une colle et des peintures spéciales pour le polystyrène (disponibles séparément).
★Utiliser aussi peu que possible la colle et aérer la pièce pendant la construction.

★下図の工具を用意して下さい。

★Tools required
★Benötigtes Werkzeug
★Outillage nécessaire

接着剤(プラスチック用)

Cement
Kleber
Colle

ニッパー

Side cutter
Zwickzange
Pince coupante

ナイフ

Modeling knife
Modellermesser
Couteau de modéliste

ピンセット

Tweezers
Pinzette
Précettes

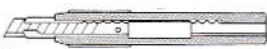
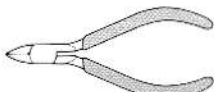

● 塗装指示のマークです。タミヤカラーのカラーナンバーで指示しました。 This mark denotes numbers for Tamiya Paint colors.

TS-29	● セミグロスブラック / Semi gloss black / Seidenglanz schwarz / Noir satiné
TS-47	● クロームイエロー / Chrome yellow / Chrom-Gelb / Jaune chrome
X-3	● ロイヤルブルー / Royal blue / Königsblau / Bleu Royal
X-7	● レッド / Red / Rot / Rouge
X-10	● ガンメタル / Gun metal / Metall-grau / Gris acier
X-11	● クロームシルバー / Chrome silver / Chrom-Silber / Aluminium chromé
X-12	● ゴールドリフ / Gold leaf / Gold glänzend / Doré
X-18	● セミグロスブラック / Semi gloss black / Seidenglanz schwarz / Noir satiné
X-27	● クリアレッド / Clear red / Klar-rot / Rouge translucide
XF-1	● フラットブラック / Flat black / Matt schwarz / Noir mat
XF-6	● コッパー / Copper / Kupfer / Cuivre
XF-7	● フラットレッド / Flat red / Matt rot / Rouge mat
XF-8	● フラットブルー / Flat blue / Matt blau / Bleu mat
XF-10	● フラットブラウン / Flat brown / Matt braun / Brun mat
XF-16	● フラットアルミ / Flat aluminum / Matt Aluminium / Aluminium mat
XF-52	● フラットアース / Flat earth / Erdfarbe / Terre mate
XF-56	● メタリックグレイ / Metallic grey / Grau-metallic / Gris métallisé
XF-60	● ダークイエロー / Dark yellow / Dunkelgelb / Jaune foncé

1 エンジンの組み立て
Engine assembly
Motor-Aufbau
Assemblage du moteur

★C部品と他の部品は接着できません。きれいに仕上げるため、接着剤はつけないで下さい。
★Do not cement C parts, but just insert in place.
★Teil C nicht kleben und einfach einbauen.
★Ne pas coller les pièces C, les insérer simplement.

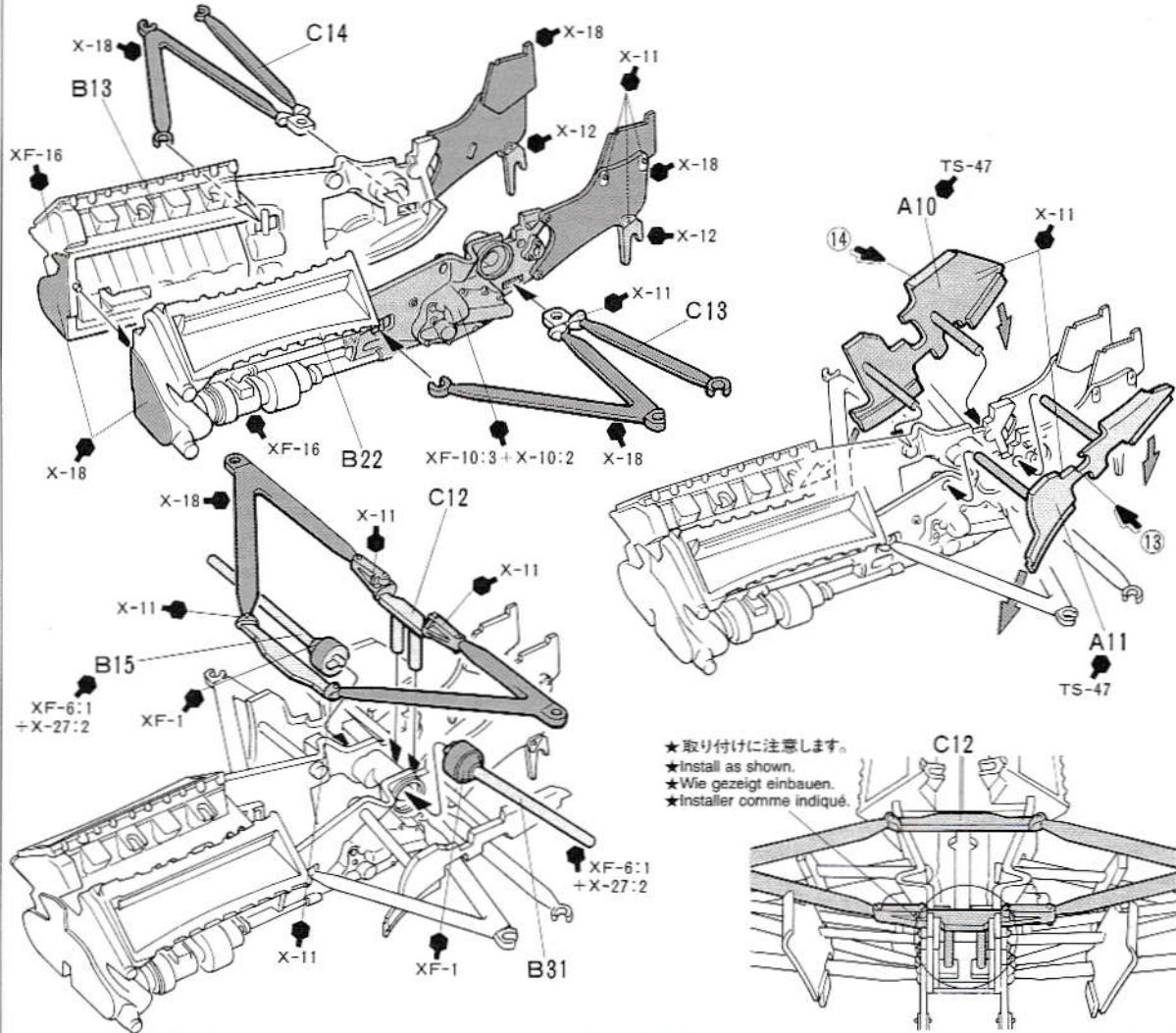

2 ヘッドカバーの取り付け
Cylinder head covers
Zylinderkopfdeckel
Couvre-culasse

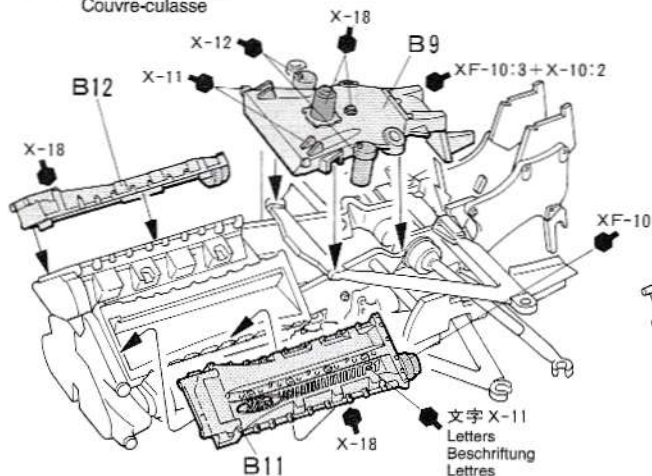

★指で押し込みます。
★Press on.
★Eindrücken.
★Presser.

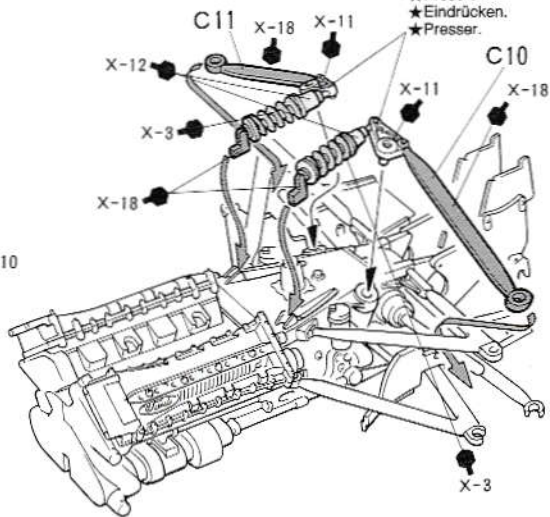

3 リヤアップライトの取り付け
Rear uprights
Achsschenkel hinten
Fusées arrière

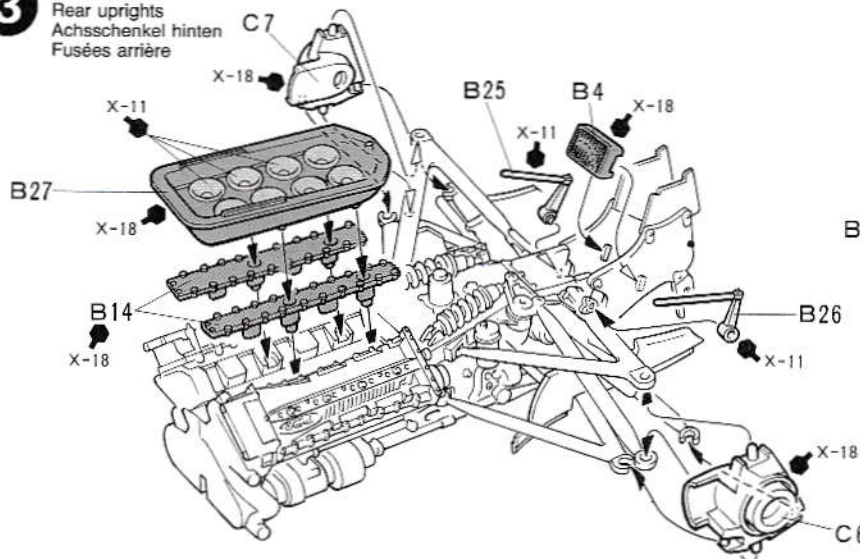

《B25, B26の取り付け》
Position of B25 & B26
Position von B25 & B26
Position des B25 et B26

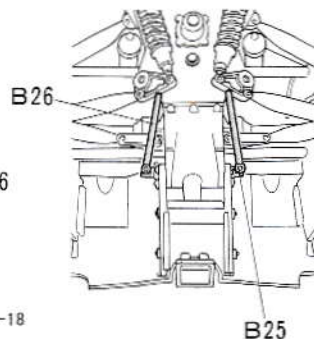

4 コックピットの組み立て
Cockpit assembly
Cockpit-Aufbau
Assemblage du cockpit

指示の番号のスライドマークをはります。
Number of decal to apply.
Nummer des Abziehbildes, das anzubringen ist.
Numéro de la décalcomanie à utiliser.

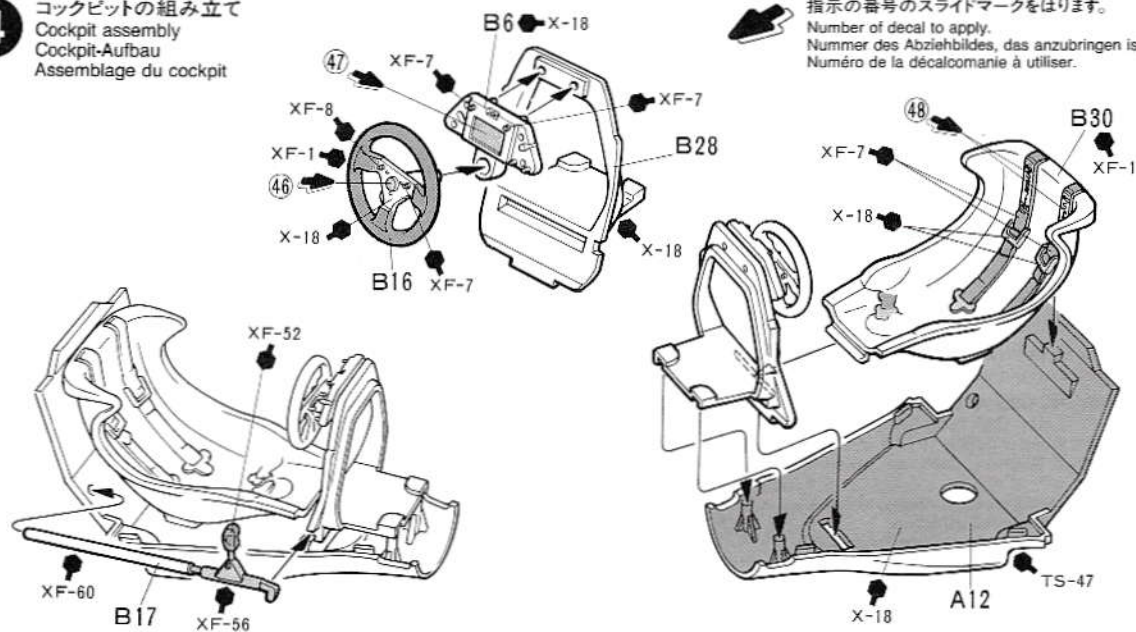

5 コックピットの取り付け
Attaching cockpit
Cockpit-Einbau
Installation du cockpit

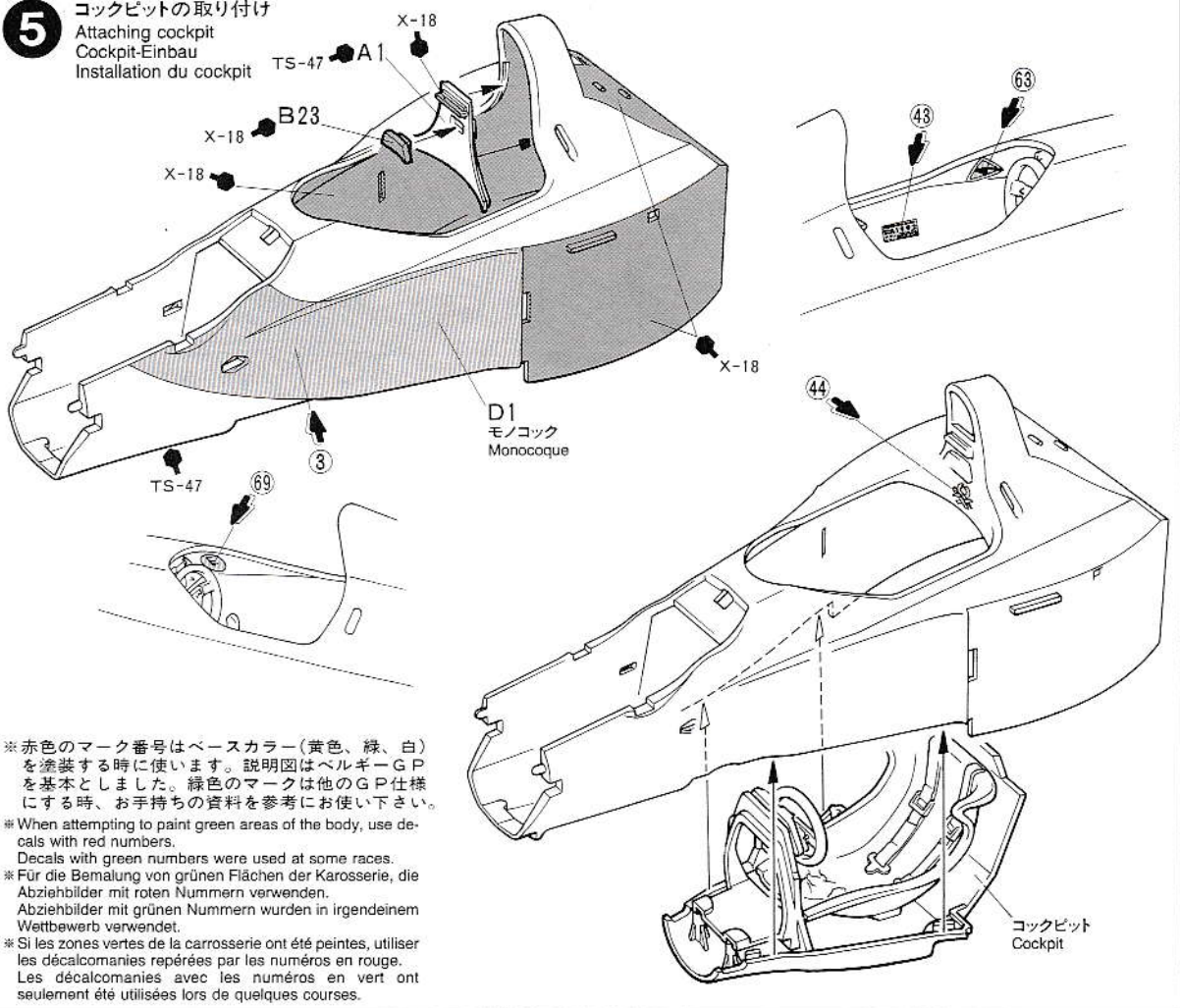

※ 赤色のマーク番号はベースカラー(黄色、緑、白)を塗装する時に使います。説明図はベルギーGPを基本としました。緑色のマークは他のGP仕様にする時、お手持ちの資料を参考にお使い下さい。

※ When attempting to paint green areas of the body, use decals with red numbers.

※ Für die Bemalung von grünen Flächen der Karosserie, die Abziehbilder mit roten Nummern verwenden. Abziehbilder mit grünen Nummern wurden in irgendeinem Wettbewerb verwendet.

※ Si les zones vertes de la carrosserie ont été peintes, utiliser les décalcomanies repérées par les numéros en rouge. Les décalcomanies avec les numéros en vert ont seulement été utilisées lors de quelques courses.

6 フロントロアームの取り付け
Front lower arms
Vorderer, unterer Arm
Triangles inférieurs avant

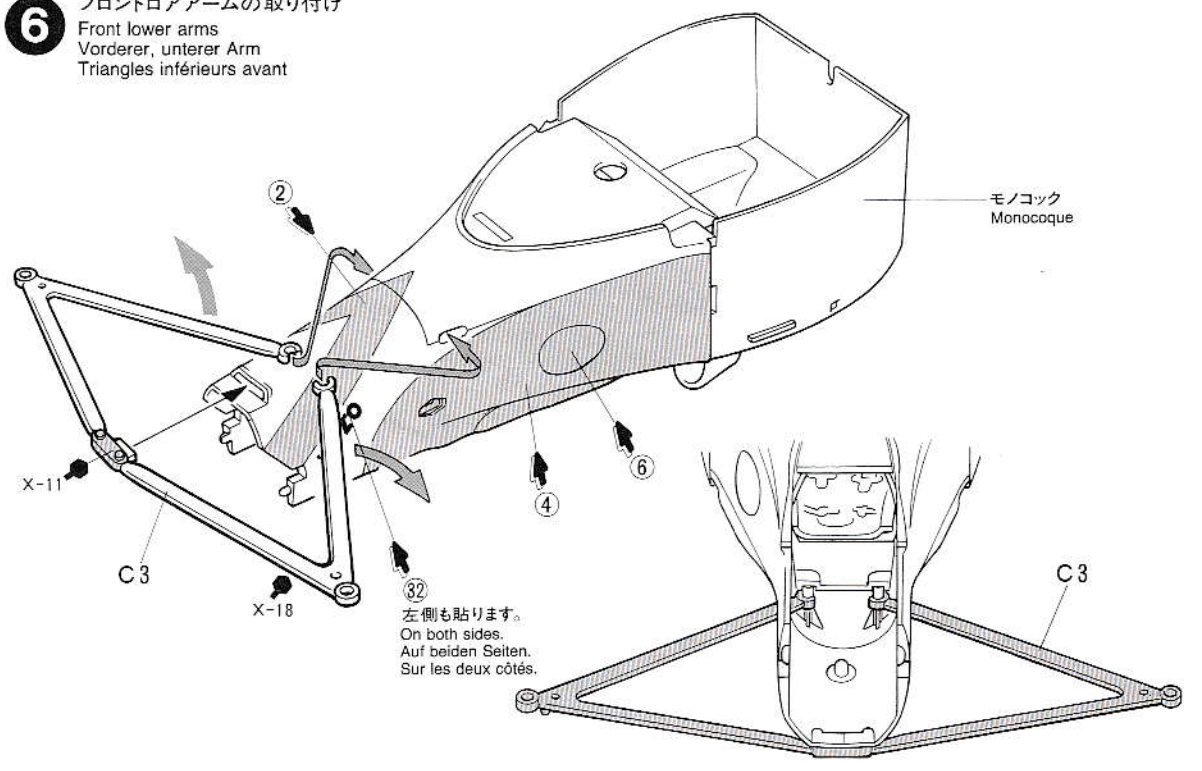

③② 左側も貼ります。
On both sides.
Auf beiden Seiten.
Sur les deux côtés.

7 フロントアッパーアームの取り付け
 Front upper arms
 Vorderer, oberer Arm
 Triangles supérieurs avant

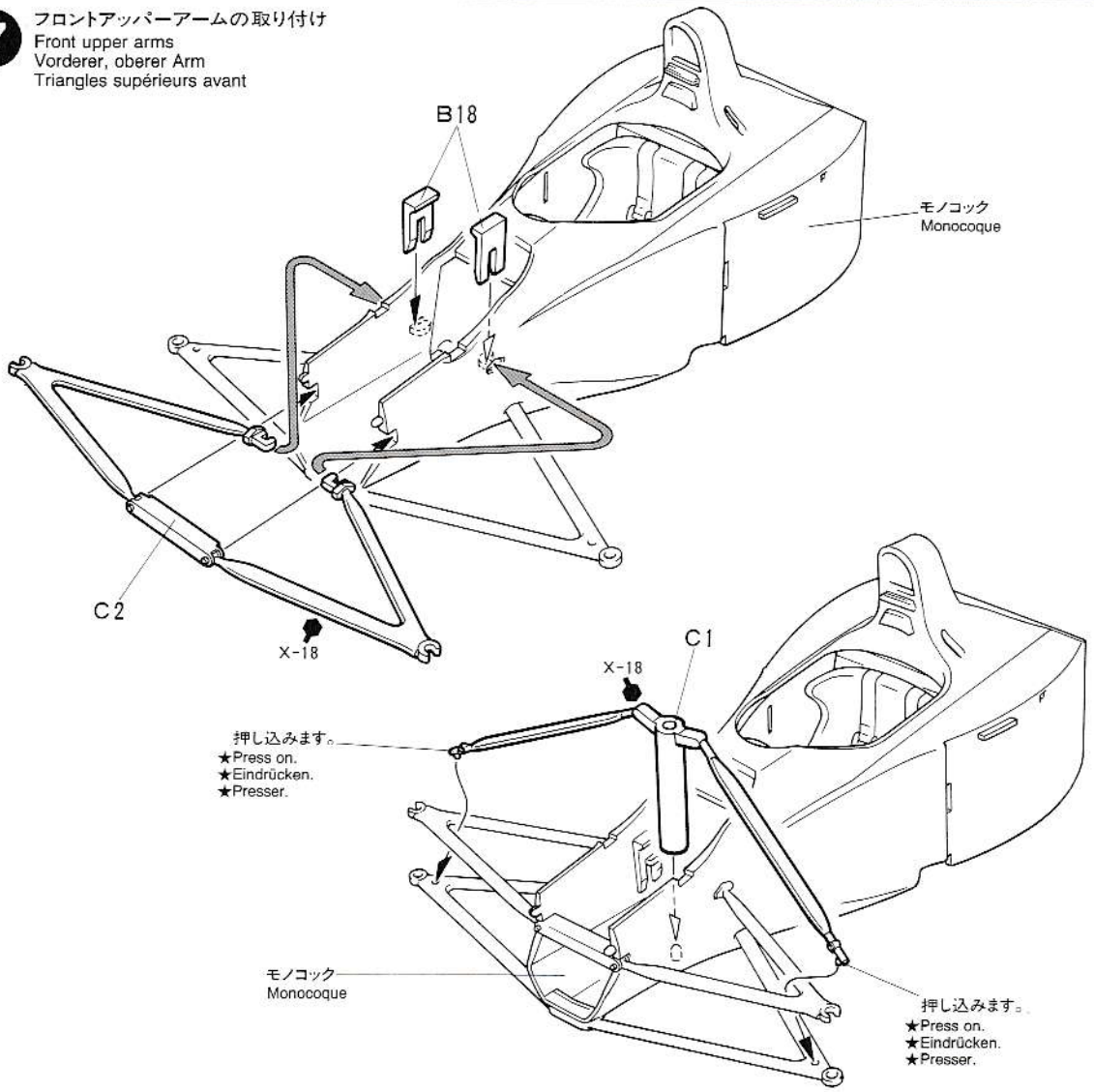

8 フロントノーズの組み立て
 Nose cone
 Nasenkeil
 Pointe avant

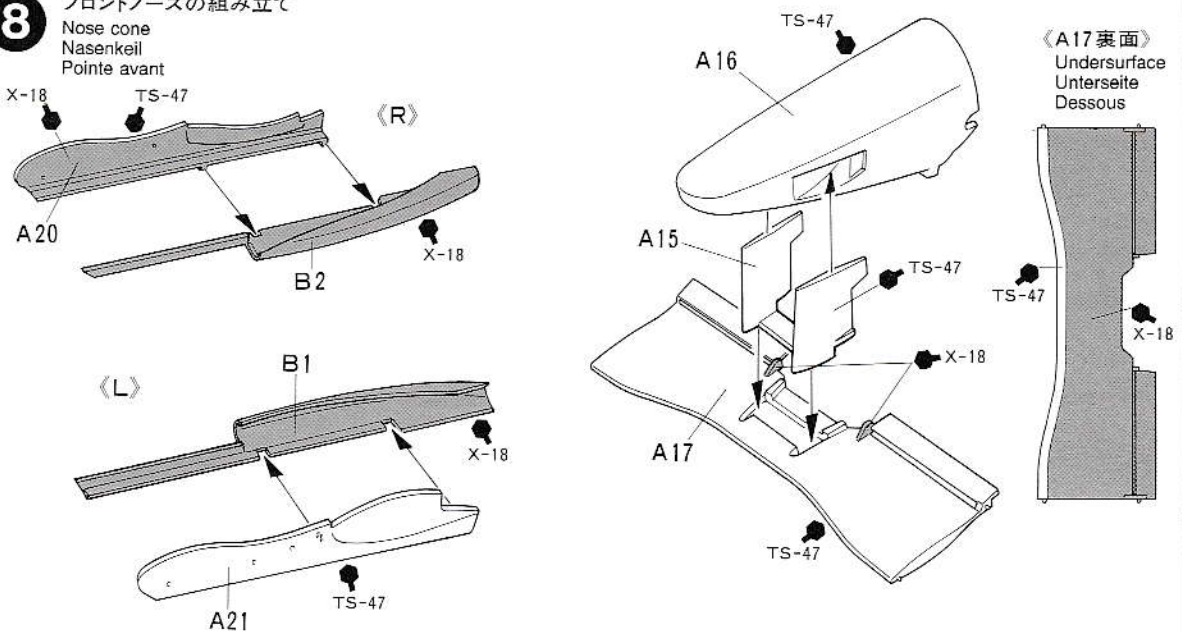

9

フロントノーズの取り付け
Attaching nose cone
Nasenkeil-Einbau
Fixation de la pointe avant

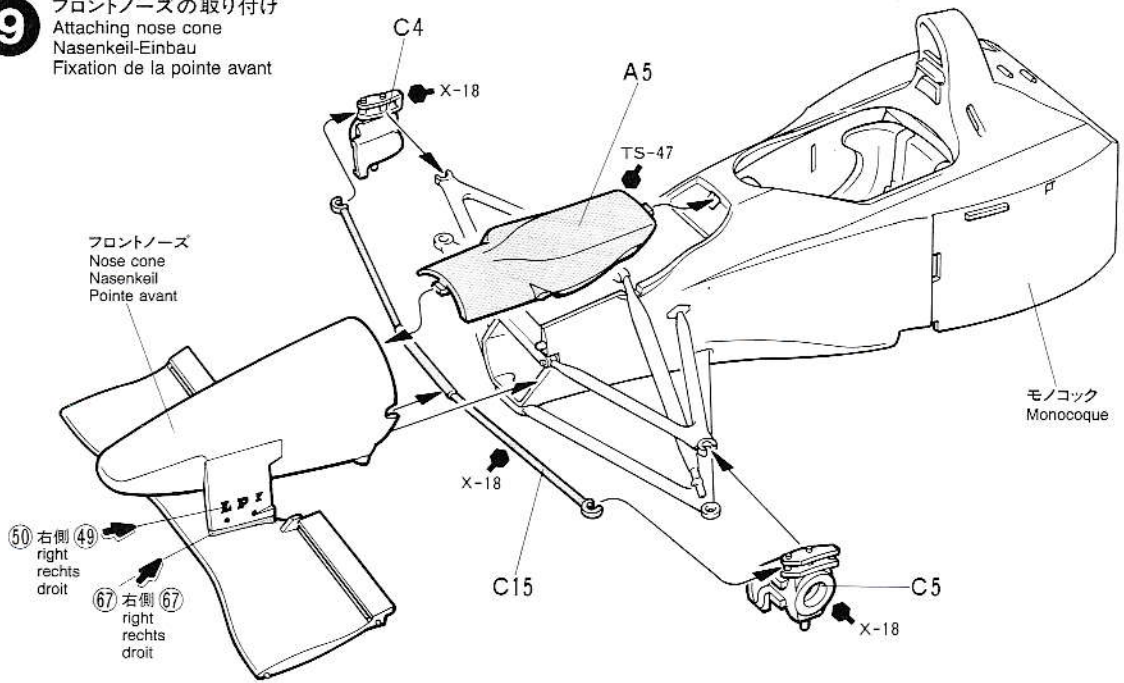

10

フロントウイングの組み立て
Front wing
Vorderer Spoiler
Spoiler avant

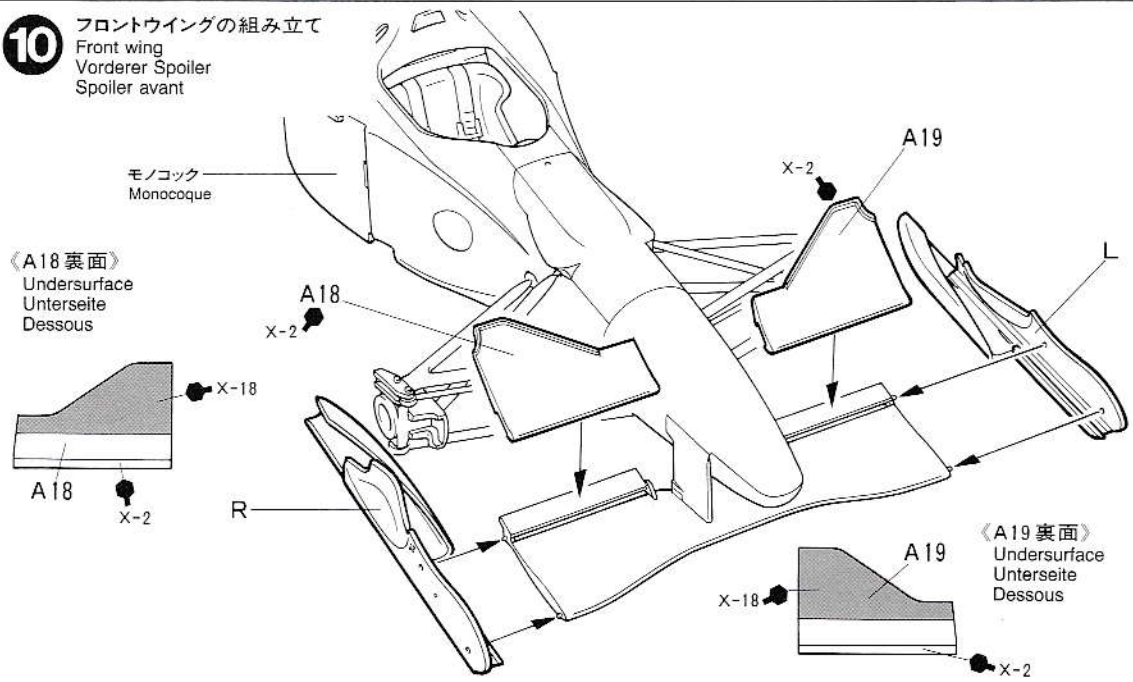

11

ラジエーターダクトの組み立て
Radiator ducts
Kühlerluftkanäle
Rampes d'admission des radiateurs

ラジエーターダクトL
Left
Links
Gauche

ラジエーターダクトR
Right
Rechts
Droit

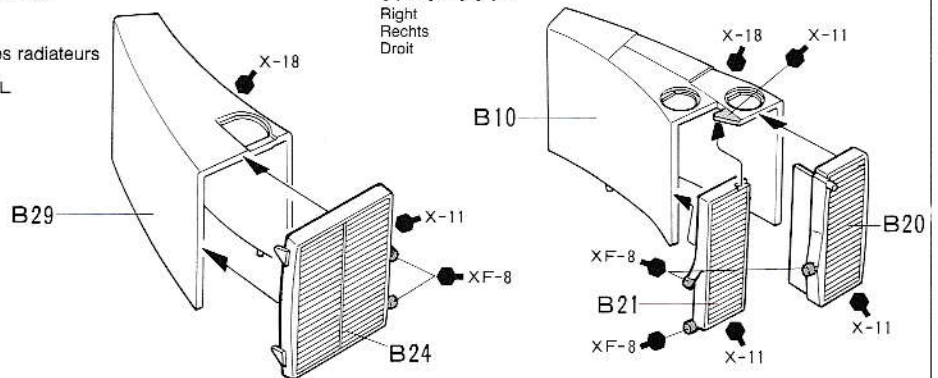

12 ラジエーターダクトの取り付け
 Attaching radiator ducts
 Kühlerluftkanäle-Einbau
 Fixation des rampes d'admission des radiateurs

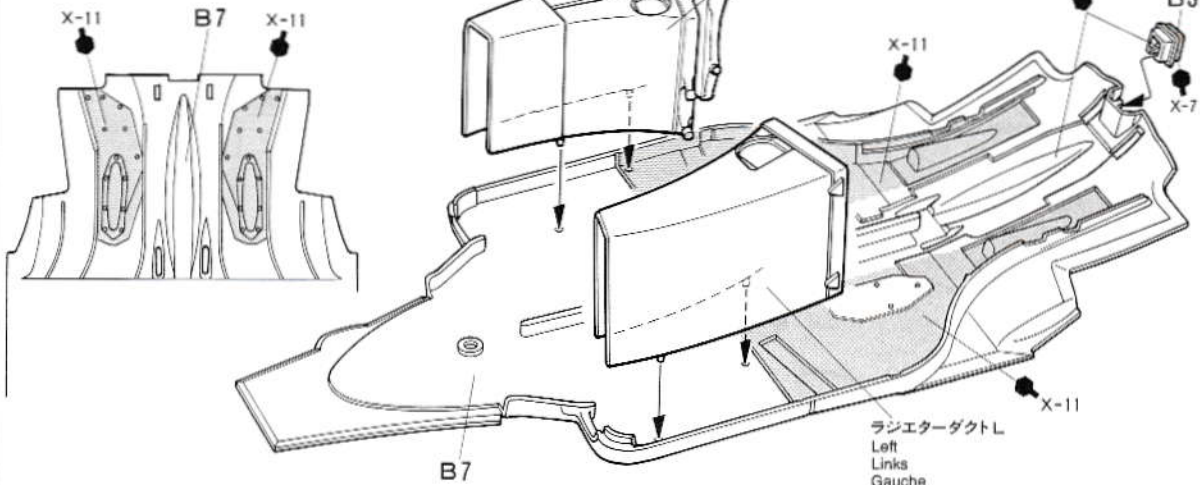

13 モノコックの取り付け
 Mono-coque installation
 Monocoque-Einbau
 Installation du monocoque

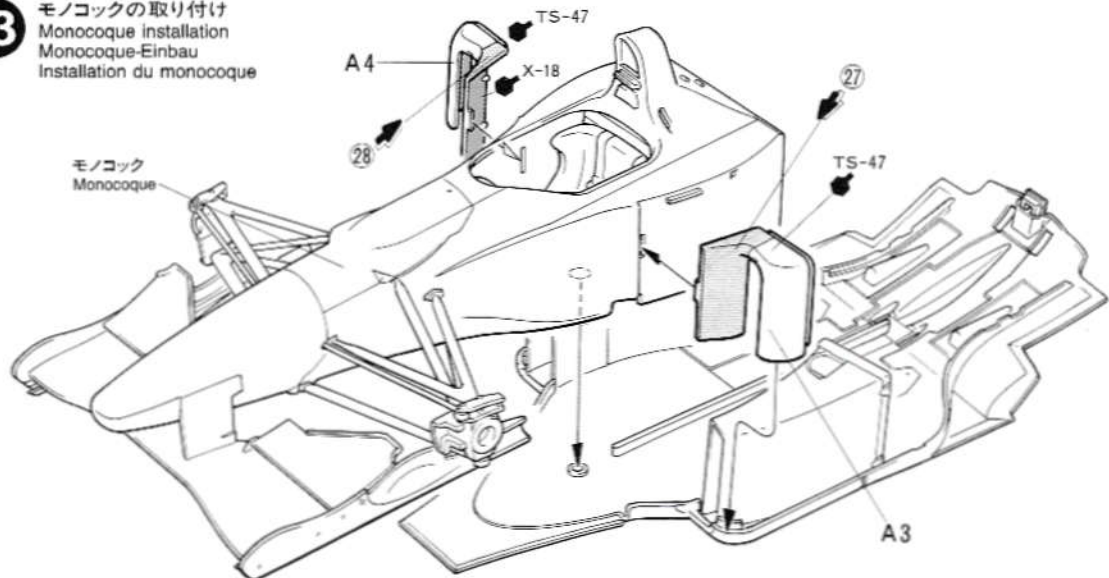

14 エンジンの取り付け
 Engine installation
 Motor-Einbau
 Mise en place du moteur

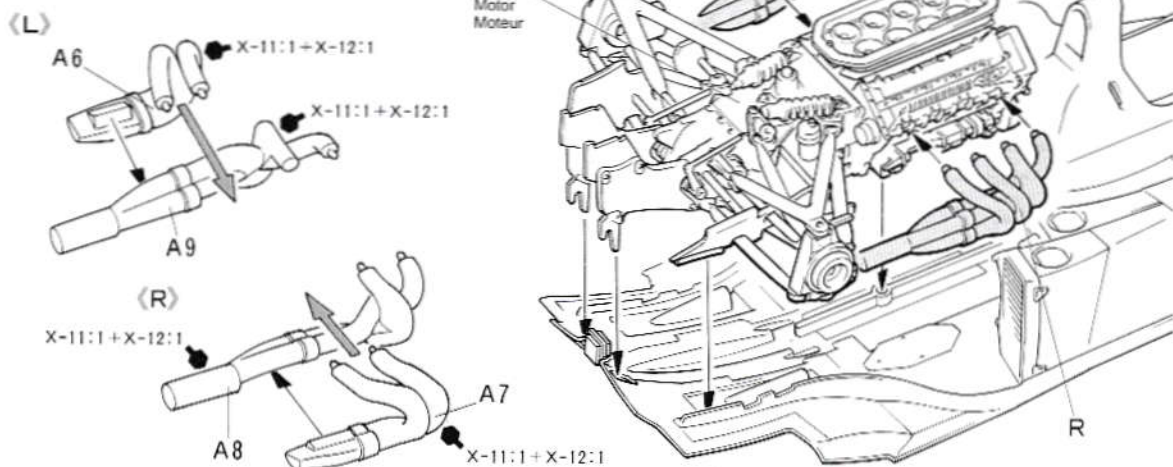

15 タイヤの組み立て
Wheel assembly
Rad-Aufbau
Assemblage des roues

- ★ 2個ずつ作ります。
- ★ Make 2 each.
- ★ Je 2 Sätze machen.
- ★ Faire 2 jeux de chaque.

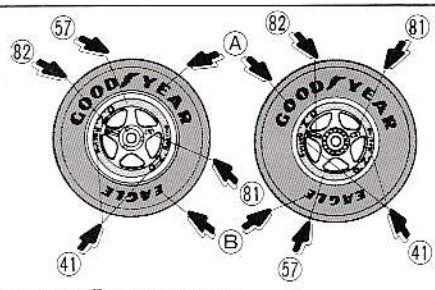
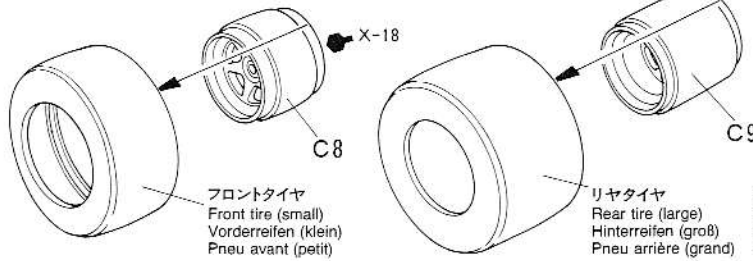

- ★ マーク(A)、(B)は両面に貼ります。
- ★ Apply decals (A) & (B) to both sides.
- ★ Bringen Sie die Abziehbilder (A) und (B) an beiden Seiten an.
- ★ Poser les décalcomanies (A) et (B) sur les deux côtés.

16 タイヤの取り付け
Attaching wheels
Einbau der Räder
Fixation des roues

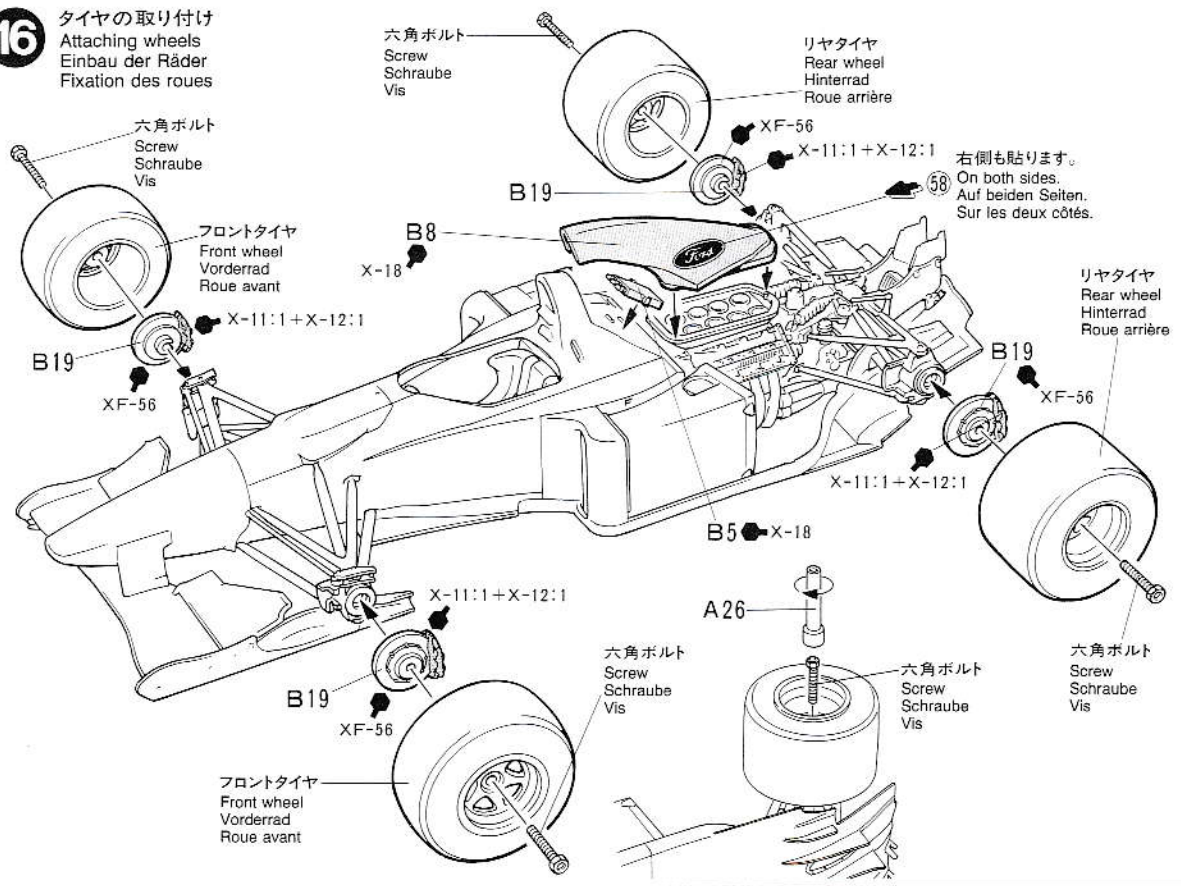

右側も貼ります。
On both sides.
Auf beiden Seiten.
Sur les deux côtés.

《タイヤマークのはり方》

タイヤマークは、保護紙、マークが印刷されたマーク紙、台紙からなっています。
① マークを貼る部分のほこりや油気などをぬらした布でふきとって下さい。
② 保護紙を取り去ります。(マーク面を汚さないように注意します) マークより少し大きめにカッターなどで切れ目をいれ、台紙からマークをはがします。

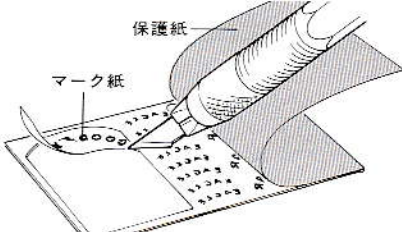

③ 文字が正しく読めるように、マーク紙を裏がえしにしてタイヤにあわせ、指でこすってマークをはりつけます。

- ④ マーク紙の上から水をつけた指先で、マーク部分をなでるようにします。
⑤ しばらくしてマークがタイヤにはりついたら、ゆっくりマーク紙をはがします。
⑥ マーク紙をはがしたあとは、水気をやわらかい布などでふきとって下さい。

HOW TO APPLY TIRE DECALS
Tire decals have the adhesive on the surface, and are covered with a thin protective paper.
① Wipe tire surface with a damp cloth.
② Remove protective paper. Be careful not to soil the adhesive surface. Cut out decal and peel off the lining using edge of a knife blade.
③ Place decal into position and rub lightly with your finger.
④ Apply moisture with a wet finger.
⑤ Carefully remove the paper.
⑥ Wipe off excess moisture with a soft cloth.

ANBRINGEN DER REIFEN-ABZIEHBILDER
Die Reifen-Abziehbilder haben eine Klebeschicht.
① Die Reifenoberfläche mit feuchtem Tuch abwischen.

- ② Das Schutzpapier entfernen. Vorsicht, keinen Schutz auf die Klebefläche bringen. Das Abziehbild mit Modellermesser ausschneiden und mit der Messerkante abziehen.
③ Das Abziehbild an richtigem Platz anbringen und mit dem Finger leicht andrücken.
④ Mit naßem Finger Feuchtigkeit auftragen.
⑤ Das Papier vorsichtig abziehen.
⑥ Überschüssige Feuchtigkeit mit weichem Tuch gewegischen.

COMMENT POSER LES TRANSFERTS SUR LES PNEUS
Les inscriptions à poser sur les pneus sont présentées sous forme de transfert dont l'une des faces est adhésive.
① Nettoyer le pneu avec un chiffon humide.
② Enlever le papier de protection. Attention à ne pas salir la surface adhésive. Découper les décalcomanies et détacher suivant la ligne en utilisant la pointe d'un couteau.
③ Mettre la décalcomanie en place et frotter légèrement avec le doigt.
④ Humidifier avec un doigt mouillé.
⑤ Enlever le papier avec précaution.
⑥ Enlever l'excès d'humidité avec un chiffon sec.

17 ウイングの取り付け
Rear wing
Hinterer Spoiler
Aileron arrière

- ★切り取ります。
- ★Remove.
- ★Entfernen.
- ★Enlever.

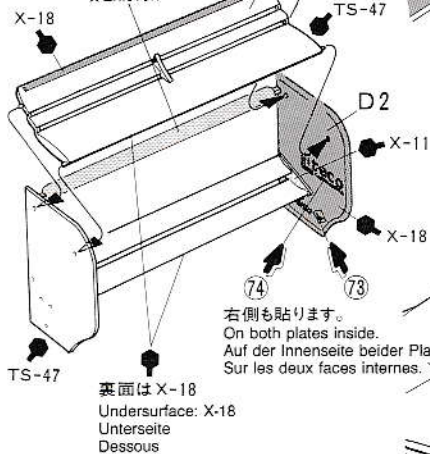

右側も貼ります。
On both plates inside.
Auf der Innenseite beider Platten.
Sur les deux faces internes.

裏面は X-18
Undersurface: X-18
Unterseite
Dessous

ウイング
Rear wing
Hinterer Spoiler
Aileron arrière

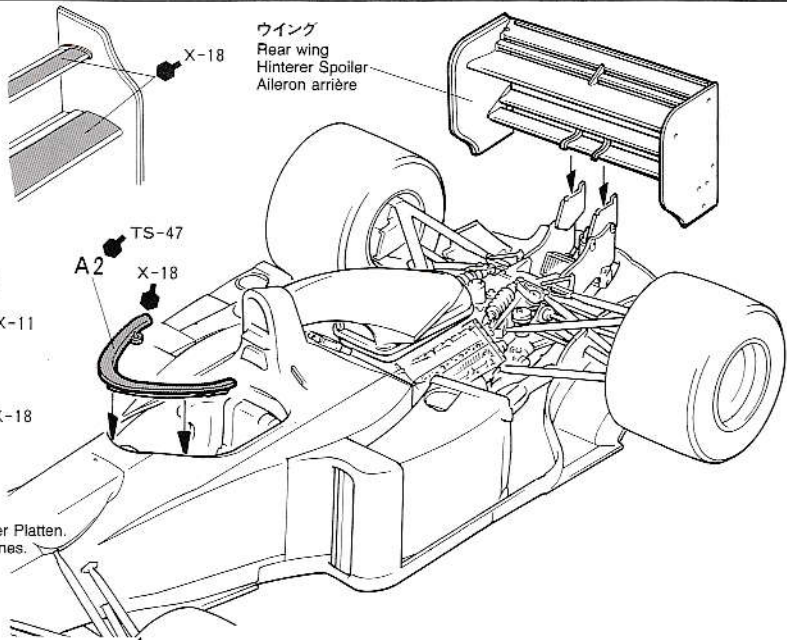

18 カウリングの取り付け
Rear cowl
Hintere Verkleidung
Capot arrière

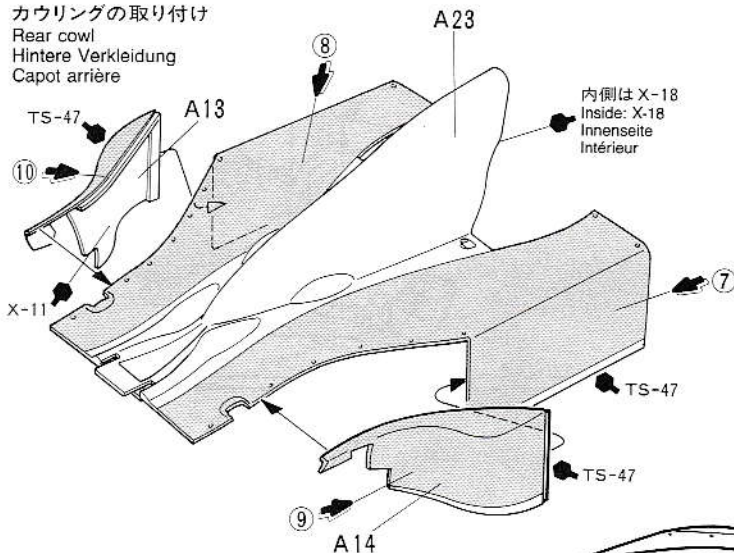

内側は X-18
Inside: X-18
Innenseite
Intérieur

カウリング
Rear cowl
Hintere Verkleidung
Capot arrière

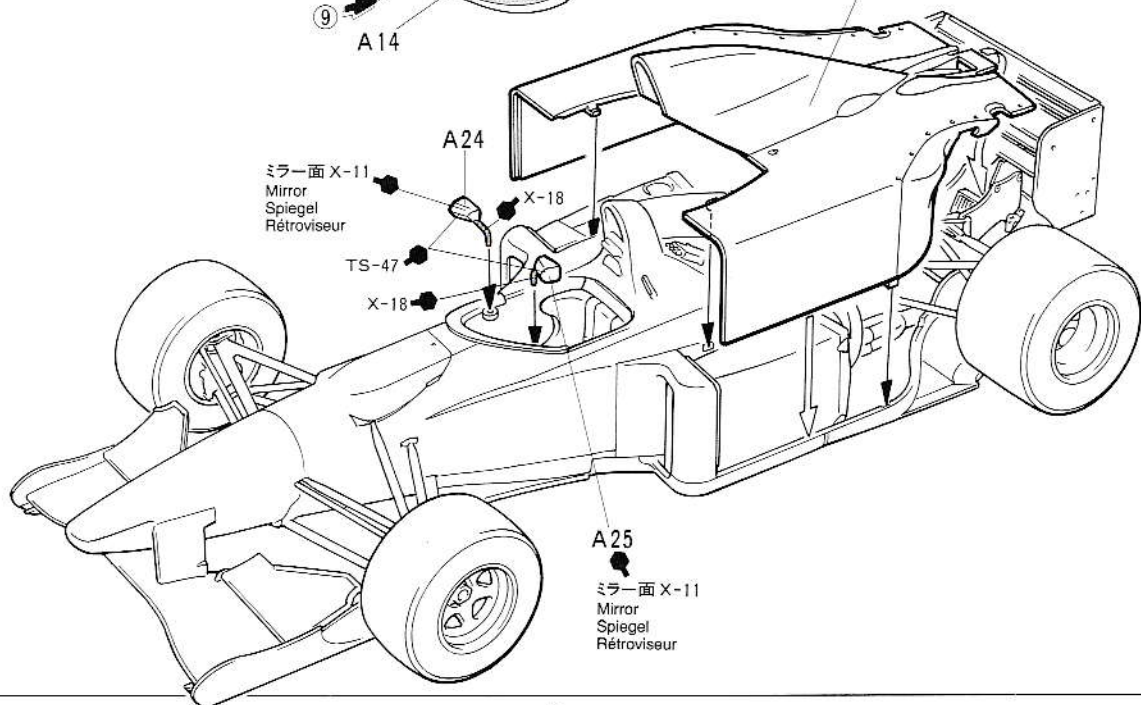

ミラー面 X-11
Mirror
Spiegel
Rétroviseur

ミラー面 X-11
Mirror
Spiegel
Rétroviseur

PAINTING

《ベネトン・フォードB192の塗装》

1992年のF1グランプリにおいて、シューマッハとブランドルのドライブで活躍したベネトン・フォードB192は、イエローとグリーンとの鮮やかなカラーリングに塗り分けられていました。グリーン部分はスライドマークを用意しましたが、塗装する場合はスプレーカラーのTS-35パークグリーンを使用するとよいでしょう。また、イエロー部分はこのベネトン用に調色したTS-47クロームイエローが最適です。エンジンやコックピットなど細部の塗装は組み立て図中に示してあります。各種マークは右図を参考に貼って下さい。

PAINTING THE BENETTON FORD B192

The model represents Benetton's B192 racing machine as raced during the 1992 Formula One Grand Prix season. It was painted in a two-tone scheme of yellow and green. Detail painting is called out during construction and should be done at that time. Take care if overspraying the model with clear, as it could harm the decals.

BEMALUNG DES BENETTON FORD B192

Das Modell zeigt den BENETTON B192 Rennwagen so wie er in der Formel 1-Grand Prix-Saison 1992 gefahren wurde. Er war in einem Zweifarben-Schema in gelb mit grün lackiert. Die Einzelteilbemalung sollte während des Zusammenbaus erfolgen. Vorsicht bei Übersprühen des Modells mit Klarlack, die Abziehbilder können beschädigt werden.

DECORATION DE LA BENETTON FORD B192

Le modèle représente la Benetton B192 engagée lors de la saison de F1 1992. Elle était peinte en deux tons jaune et vert. La peinture des détails doit s'effectuer lors de la construction. Vernir le modèle avec précaution, le vernis pouvant endommager les décalcomanies.

APPLYING DECALS

《スライドマークのはりかた》

- ① はりたいマークをハサミで切りぬきます。
- ② マークをぬるま湯に10秒ほどひたしてからタオル等の布の上におきます。
- ③ 台紙のはしを手でもち、貼る所にマークをスライドさせてモデルに移して下さい。
- ④ 指に少し水をつけてマークをぬらしながら、正しい位置にずらしします。
- ⑤ やわらかい布でマーク内側の気泡をおし出ししながら、おしつけるようにして水分をとりぬきます。

DECAL APPLICATION

1. Cut off decal from sheet.
2. Dip the decal in tepid water for about 10 sec. and place on a clean cloth.
3. Hold the backing sheet edge and slide decal onto the model.
4. Move decal into position by wetting decal with finger.
5. Press decal gently down with a soft cloth until excess water and air bubbles are gone.

ANBRINGUNG DES ABZIEHBILDES

1. Abziehbild vom Blatt ausschneiden.
2. Das Abziehbild ungefähr 10 Sek. in lauwarmes Wasser tauchen, dann auf sauberen Stoff legen.
3. Die Kante der Unterlage halten und das Abziehbild auf das Modell schieben.
4. Das Abziehbild an die richtige Stelle schieben und dabei mit dem Finger das Abziehbild naßmachen.
5. Das Abziehbild mit weichem Stoff ganz andrücken, bis kein überflüssiges Wasser und keine Luftblasen mehr vorhanden sind.

MARKINGS

カーNo.19 M.シューマッハ

Car No.19 M. Schumacher

カーNo.20 M.ブランドル

Car No.20 M. Brundell

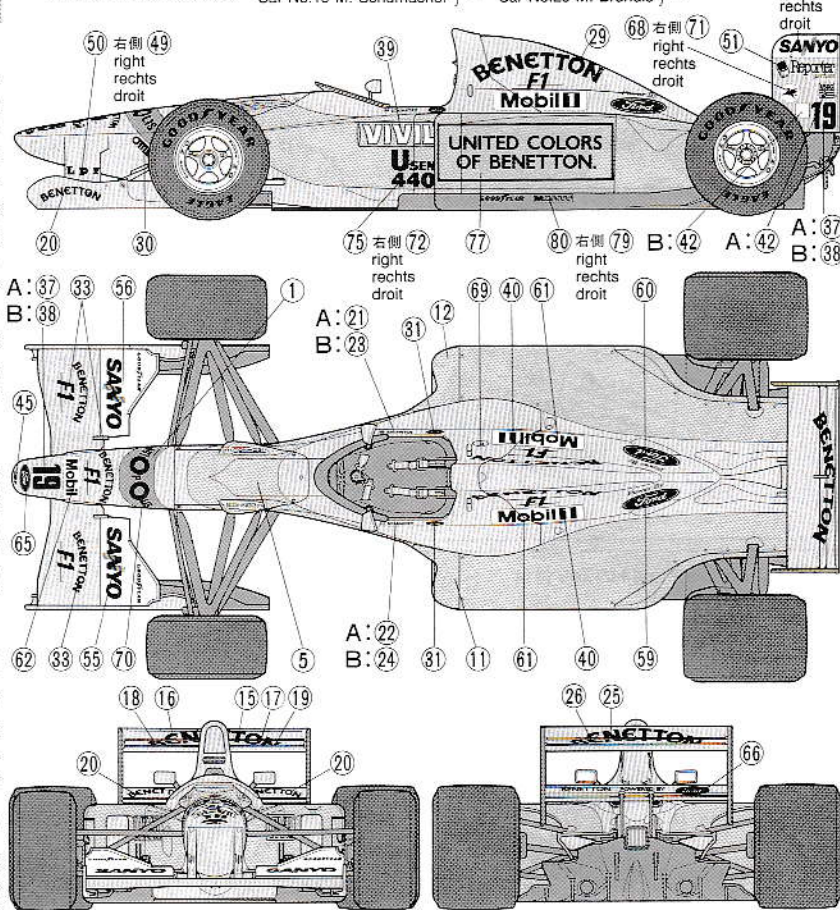

APPLICATION DES DECALCOMANIES

1. Découpez la décalcomanie de sa feuille.
2. Plongez la décalcomanie dans de l'eau tiède pendant 10 secondes environ et poser sur un linge propre.
3. Retenez la feuille de protection par le côté et glissez la décalcomanie sur le modèle réduit.
4. Placez la décalcomanie à l'endroit voulu en la mouillant avec un de vos doigts.
5. Pressez doucement la décalcomanie avec un tissu doux jusqu'à ce que l'eau en excès et les bulles aient disparu.

et les bulles aient disparu.

★部品請求には下のカードが必要です。部品請求なさる方はカードの住所、氏名、電話番号欄をしっかりとご記入下さい。

《郵便振替のご利用法》郵便局の振替用紙の通信欄にITEM番号、スケール、製品名、部品名、数量を必ず記入し、口座番号欄に00810-9-1118、加入者名欄に株田宮模型、払込人住所欄すべてにあなたの住所、氏名、郵便番号、電話番号を記入し代金をそえてお払下さい。その時下のカードは必要ありません。

AFTER MARKET SERVICE CARD

When purchasing Tamiya replacement parts, please take or send this form to your local Tamiya dealer so that the parts required can be correctly identified and supplied. Please note that specifications, availability and price are subject to change without notice.

Parts code

0002907.....A Parts

0002908.....B Parts
0002909.....C Parts
9002445.....D Parts
9402237.....Tire Bag
1402243.....Decal (a)
1402252.....Decal (b)
1402089.....Tire Decal
1052311.....Instructions

ITEM 20036

BENETTON FORD B192

1/20 ベネトンフォードB192

部品を紛失したり、破損なされた方は、このカードの必要部品を丸てかこみ代金を現金書留又は定額為替で田宮模型アフターサービス係までお申し込み下さい。

お問合せ電話番号 03-3899-3765 (東京)
054-283-0003 (静岡)

A 部品.....	570円
B 部品.....	570円
C 部品.....	470円
D 部品.....	520円
タイヤ袋詰.....	370円
マーク②.....	220円
マーク①.....	220円
タイヤマーク.....	120円
説明図.....	320円

上記の価格は予告なく変更となる場合があります。

For Japanese use only!

☆ITEM 20036

住所

電話 () -

氏名

0495



田宮模型

静岡市恩田原3-7 〒422

PRINTED IN PHILIPPINES