

TIRE CHANGING PIT CREW



1/20 GRAND PRIX COLLECTION NO.31

★FOR 1/20 SCALE F-1 MODELS★REALISTIC 7 FIGURES★WITH ABUNDANT ACCESSORY PARTS

1/20 グランプリコレクション NO.31

ピットクルーセット(タイヤチェンジ)

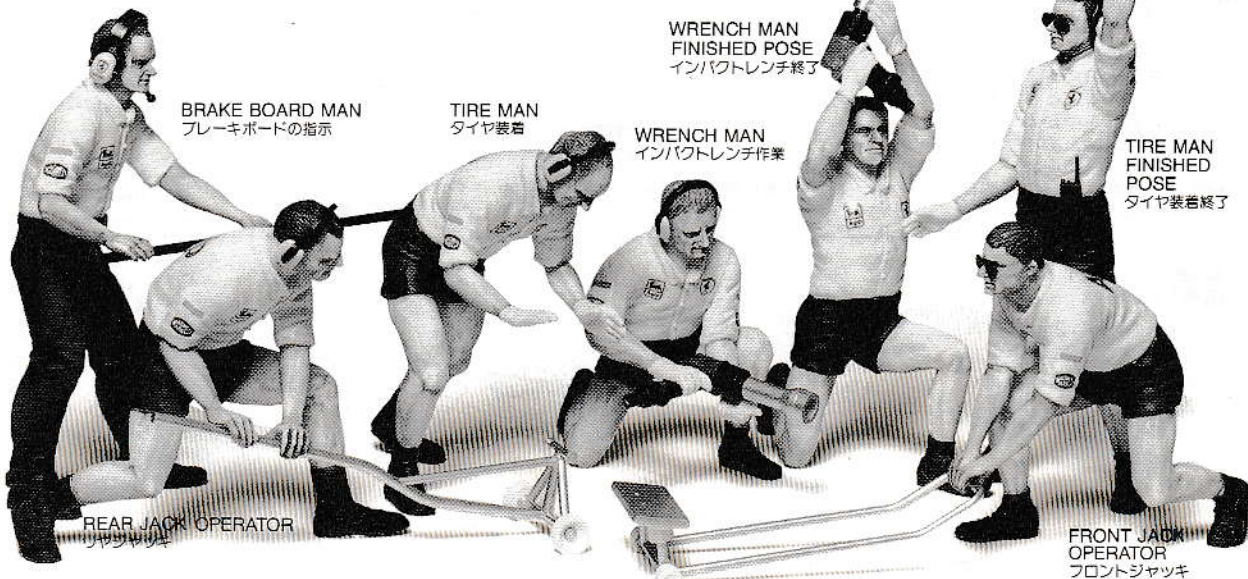

ハイスピードバトルが繰り返されるF1グランプリ。そのレースを影で支えているのがピットクルーですが、彼らのレース中の最大の仕事がタイヤ交換。ピットに滑り込んできたマシンをすかさずジャッキアップ。前後左右の各タイヤにそれぞれ2から3人のピットクルーが取り付け、わずか6～8秒ほどでタイヤを交換する早業は、レースの勝敗を大きく左右するだけでなく、もう一つのレーシングバトルとして大きな見所です。また、ピットクルーの服装は各チームカラーで統一されたものとなっています。

OPERATIONS OF THE PIT CREW

Motorsport racing is obviously a team effort. In addition to high performance cars and skilled drivers, smooth and efficient operations during pit-stops is a must for success in the excitement of Formula-One racing. When the machine slides into the pit for maintenance, you will see its crew charge to the racing machine to replace worn tires. It's another race against time, and it has to be done swiftly and precisely. It's normal for the machine to return to the track in less than ten seconds, after changing all four tires.

PAINTING

《塗装の順序》

塗装をうまく仕上げるには、次の3つの基本的な順序があります。

- ①=はだかの人形が服を着ていくような順序で塗る、つまり顔や手足など、ひふが露出した部分から、頭髮やヒゲ、下着、上着、ズボン、くつ、といった順序に塗ってゆきます。
- ②=へこんだ部分を先に、でっぱった部分を後に塗ります。
- ③=明るい色を先に、暗い色を後に塗ります。

《顔の塗装》

まず白目を塗り、完全に乾かしてから黒目を入れます。次に肌色を塗装します。この時、目の形を整え、黒目の中にキャッチライトの白点を入れます。最後に細かいところを塗りこむと共に、顔の凸凹を考え、場所によって色の明暗の調子をつけます。女性の化粧のようにして表情をつけます。



《服の塗装》

顔の塗装と同様に、服や体に明暗をつけ立体感を出します。明るい所には服の色に白をまぜた明るい色を、陰の所には黒をまぜた暗い色を塗って調子をつけます。明暗がつきすぎないように注意して下さい。また、彫刻線にそって暗い色で細いふちどりを入れると、細部がはっきり浮き出してシャープな感じに仕上げることができます。

FIGURE PAINTING

There are three basic rules on painting figures as follows:

- (1) Paint in the same order you would cloth a figure. Begin painting the portions of exposed skin such as face, hands, feet. Then, paint the hair, mustache, shirt, coat, trousers and shoes in this order.
- (2) Paint the hollow portions before projected areas.
- (3) Apply light colors before dark colors.

PAINTING FACES

- (1) Paint the white of eyes and allow to dry completely.
- (2) Paint the iris of the eye. Then, paint flesh color to the entire face, forming the shape of eye. Apply a fine dark line to the upper edge of the top eye lid.
- (3) Add shading and make-up to the face, giving expression. Slightly shade the sides of the nose, under the eyes, and portions of neck to the lower jaw, etc. Add white dot to eye iris.
- (4) Paint hair and clothes.

PAINTING CLOTHES

- ★Shading provides a three-dimension effect. Add a small quantity of white to the base color, and dry brush the projecting portions such as wrinkle edges on cloth. Add a little black to the base color, and apply this to the hollow areas. Be careful not to overdo the contrast though.
- ★Draw a fine black or brown line to the borders of clothes and belt, where clothes overlap, and the edges of pockets etc., so that these details stand out sharp and clear.



★お買い求めの際、または組み立ての前には必ずキットの内容をお確かめ下さい。
 ★組み立てに入る前に、説明図をよく見て、全体の流れをつかんで下さい。
 ★接着剤、塗料は、必ずプラスチック用をお使い下さい。(別売)
 ★接着剤や塗料を使用する際は、十分換気に気をつけて下さい。

★Study the instructions thoroughly before assembly.
 ★Use plastic cement and paints only (available separately).
 ★Use cement sparingly and ventilate room while constructing.
 ★Remove plating, if any, from areas to be cemented.

★下記の工具を用意して下さい。

★Tools required.

接着剤(プラスチック用)

Cement

ニッパー

Side cutter

ナイフ

Modeling knife

● 塗装指示のマークです。タミヤカラーのカラーナンバーで指示しました。



★各チームによって、服装、工具の色がちがいます。服装色はP3の表を参照して下さい。

★Refer to the diagram on page 3 for painting figures.

X-2	● ホワイト / White
X-4	● ブルー / Blue
X-7	● レッド / Red
X-8	● レモンイエロー / Lemon yellow
X-11	● クロームシルバー / Chrome silver
X-12	● ゴールドリーフ / Gold leaf
X-13	● メタリックブルー / Metallic blue
X-18	● セミグロスブラック / Semi gloss black
X-23	● クリアブルー / Clear blue
XF-1	● フラットブラック / Flat black
XF-2	● フラットホワイト / Flat white
XF-3	● フラットイエロー / Flat yellow
XF-7	● フラットレッド / Flat red
XF-8	● フラットブルー / Flat blue
XF-15	● フラットフレッシュ / Flat flesh
XF-57	● バフ / Buff

1 エアポンベのくみたちて Hanger & gas cylinders

- F: チームフェラーリ指示色
Color for Ferrari team
- M: チームマクラーレン指示色
Color for McLaren team
- T: チームティレル指示色
Color for Tyrrell team

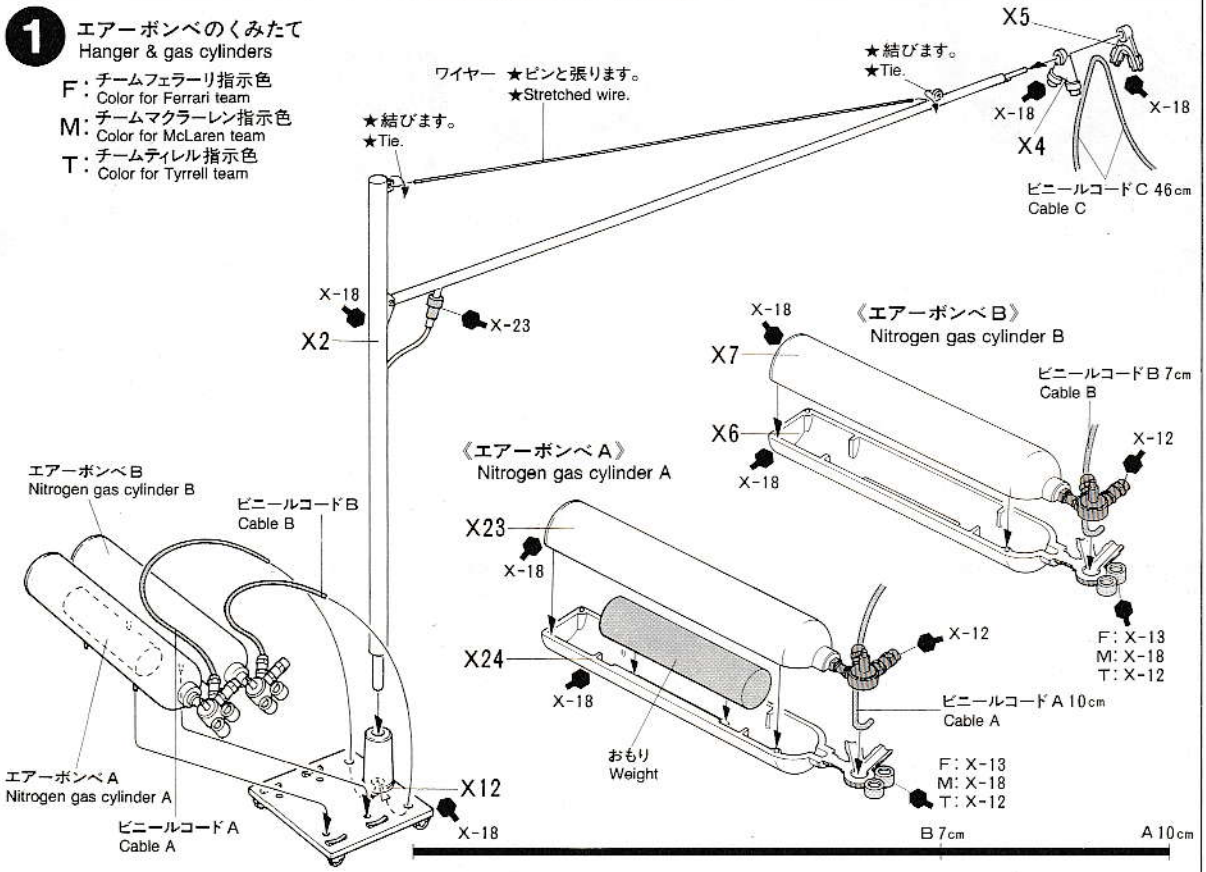

2 リヤジャッキのくみたちて Rear jack

★使用する車によってX9, X10, X11の部品を選んで下さい。
 ★Select X9, X10, or X11, according to race car used.

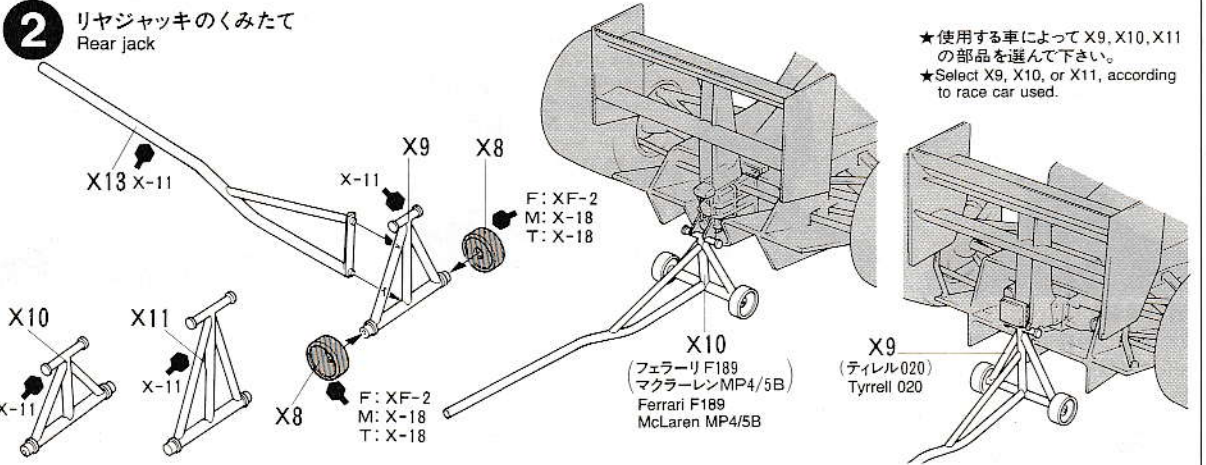

3 人形のくみため Assembling figures

《インパクトレンチ》 Impact wrench

チームによって服装の色がちがいます。下図を参考に塗装して下さい。
Paint figures referring to the diagram below.

《ヘッドセット》 Head set

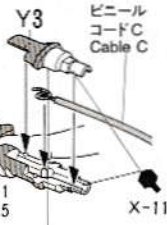
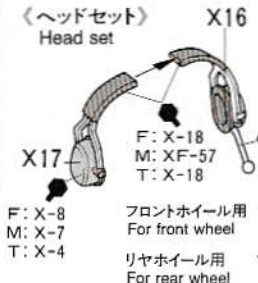

	シャツ Shirt	グローブ Gloves	ズボン Pants	ソックス Socks	シューズ Shoes
F・チームフェラーリ Ferrari	XF-3	XF-3	XF-1	XF-1	XF-1
M・チームマクラーレン McLaren	XF-2	XF-3	XF-7	XF-2	XF-7
T・チームティレル Tyrrell	XF-2	XF-8	XF-8	XF-2	XF-2

★ヘッドセット(X16, X17, X21)、トランシーバー(X3)、サングラス(X22)は自由にとりつけて下さい。
★Attach head sets (X16, X17, X21), transceivers (X3), and sunglasses (X22) as you like.

《人形f》 FIGURE f



《人形a》 FIGURE a

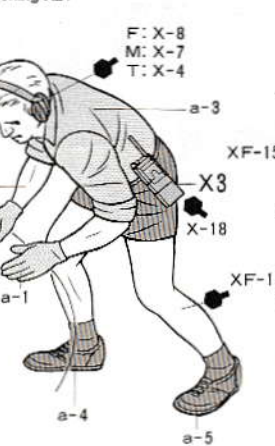

《人形c》 FIGURE c

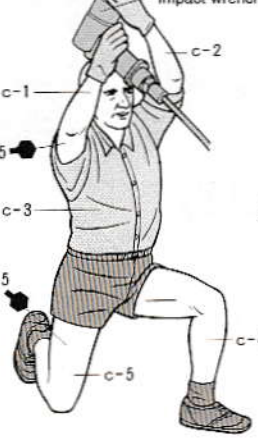

《人形e》 FIGURE e

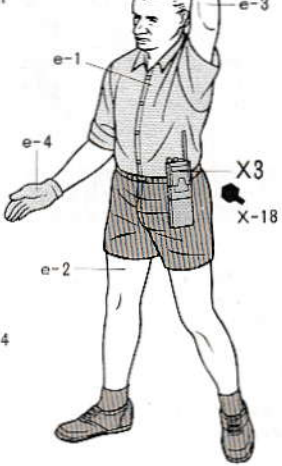

《人形d》 FIGURE d

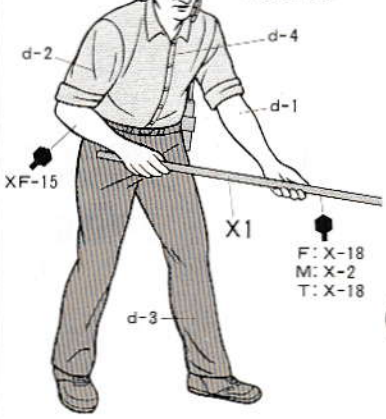

《人形b》 FIGURE b

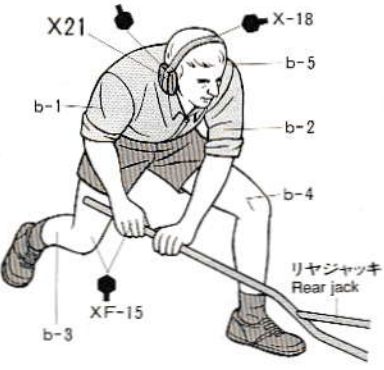

《人形g》 FIGURE g

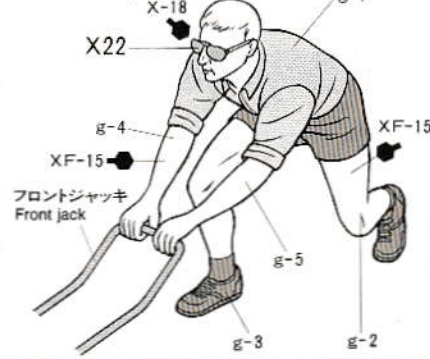

4 フロントジャッキのくみため Front jack

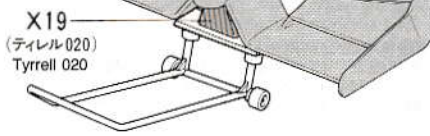
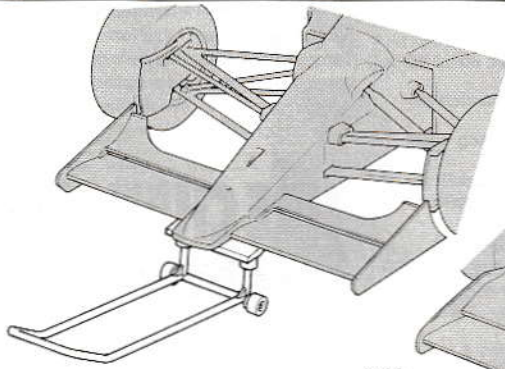
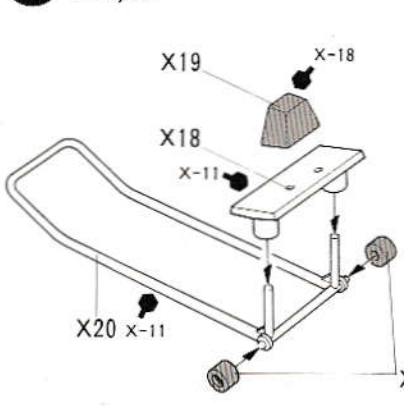

★車によってX19を使うことがあります。
★Use X19 on cars with anhedral front wings. (Tyrrell, etc.)

F: XF-2
M: X-18
T: X-18

《人形配置例》
Layout example

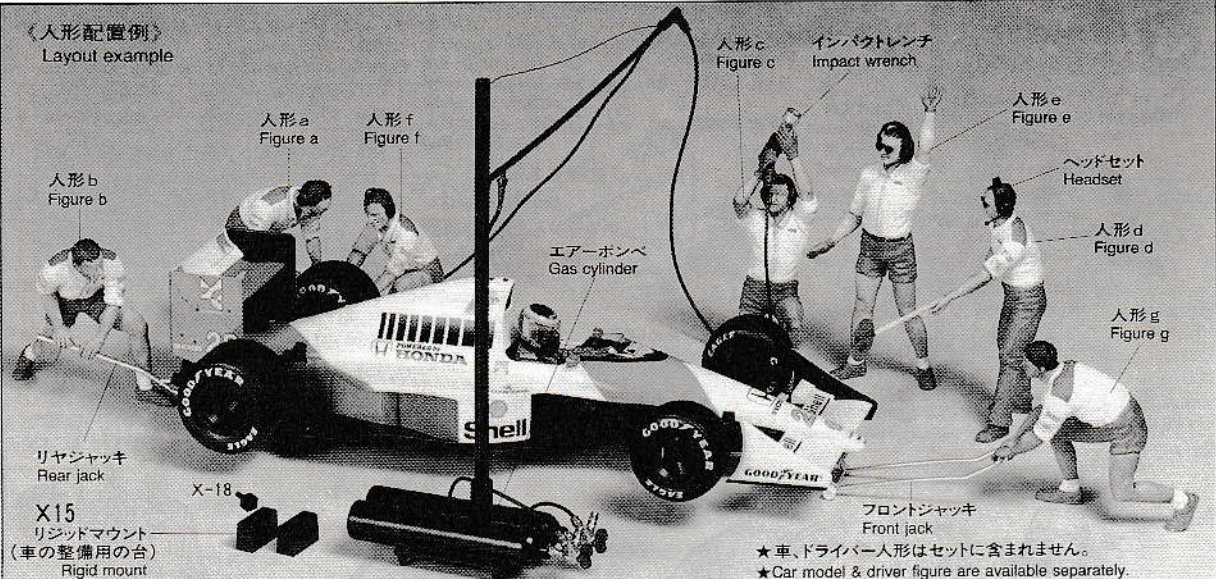

★車、ドライバー人形はセットに含まれません。
★Car model & driver figure are available separately.

APPLYING DECALS

《スライドマークのはりかた》

- ① ほしいマークをハサミで切りぬきます。
- ② マークをぬるま湯に10秒ほどひたしてからタオル等の布の上におきます。
- ③ 台紙のはしを手でもち、貼る所にマークをスライドさせてモデルに移して下さい。
- ④ 指に少し水をつけてマークをぬらしながら、正しい位置にずらしします。
- ⑤ やわらかい布でマーク内側の気泡をおし出しながら、おしつけるようにして水分をとります。

《チームマクラーレン》 McLaren team

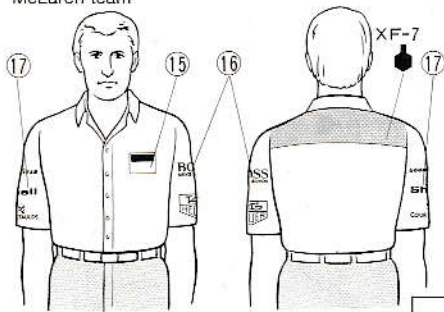

DECAL APPLICATION

1. Cut off decal from sheet.
2. Dip the decal in tepid water for about 10 sec. and place on a clean cloth.
3. Hold the backing sheet edge and slide decal onto the model.
4. Move decal into position by wetting decal with finger.
5. Press decal gently down with a soft cloth until excess water and air bubbles are gone.

★部品請求には右のカードが必要です。
部品請求をなさる方はあなたの住所、氏名、郵便番号(できれば電話番号)を1字ずつはっきりとお書き下さい。

右記の価格は予告なく変更となる場合がありますので御了承下さい。

《郵便振替のご利用方法》 郵便局の払込用紙の通信欄に、ITEM番号、スケール、製品名、部品名、数量を必ずご記入下さい。払込人住所欄には電話番号もお書きいただき、口座番号・名古屋1-1118、加入者名・株田宮模型でお払込み下さい。

《チームフェラーリ》 Ferrari team

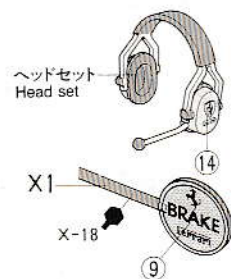

《チームティレル》 Tyrrell team

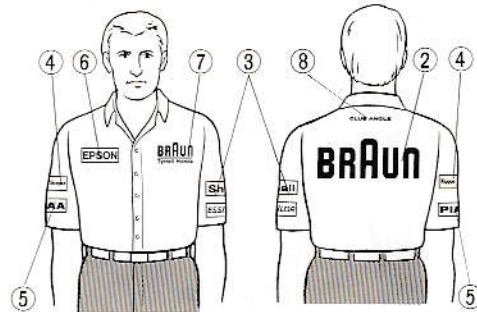
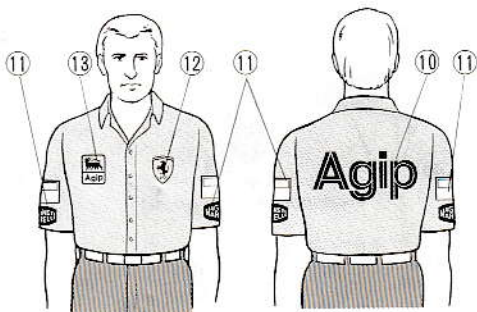
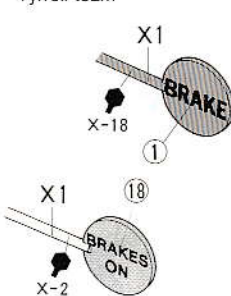

AFTER MARKET SERVICE CARD

When purchasing Tamiya replacement parts, please take or send this form to your local Tamiya dealer so that the parts required can be correctly identified and supplied. Please note that specifications, availability and price are subject to change without notice.

Parts code

92222007 X Parts
0602025 Y Parts
0602026 Z Parts
9402218 Metal Parts Bag
1402172 Decal
1052154 Instructions ITEM 20031

TIRE CHANGING PIT CREW

1/20 ビットクレーセット(タイヤチェンジ)
部品を紛失したり、破損なされた方は、このカードの必要部品を丸てかみ代金を現金書留又は定額為替で田宮模型アフターサービス係までお申し込み下さい。

X 部品 450円
Y 部品 500円
Z 部品 500円
金具袋詰 150円
マーク 200円
説明図 200円

住所

電話 () -

氏名

0492

ITEM 20031



田宮模型
静岡市恩田原3-7 千422
PRINTED IN JAPAN