

McLaren MP4/5B HONDA



1/20グランプリコレクションNO.26

マクラーレンMP4/5Bホンダ

このキットは、マクラーレン・インターナショナルとの契約により製作しました。

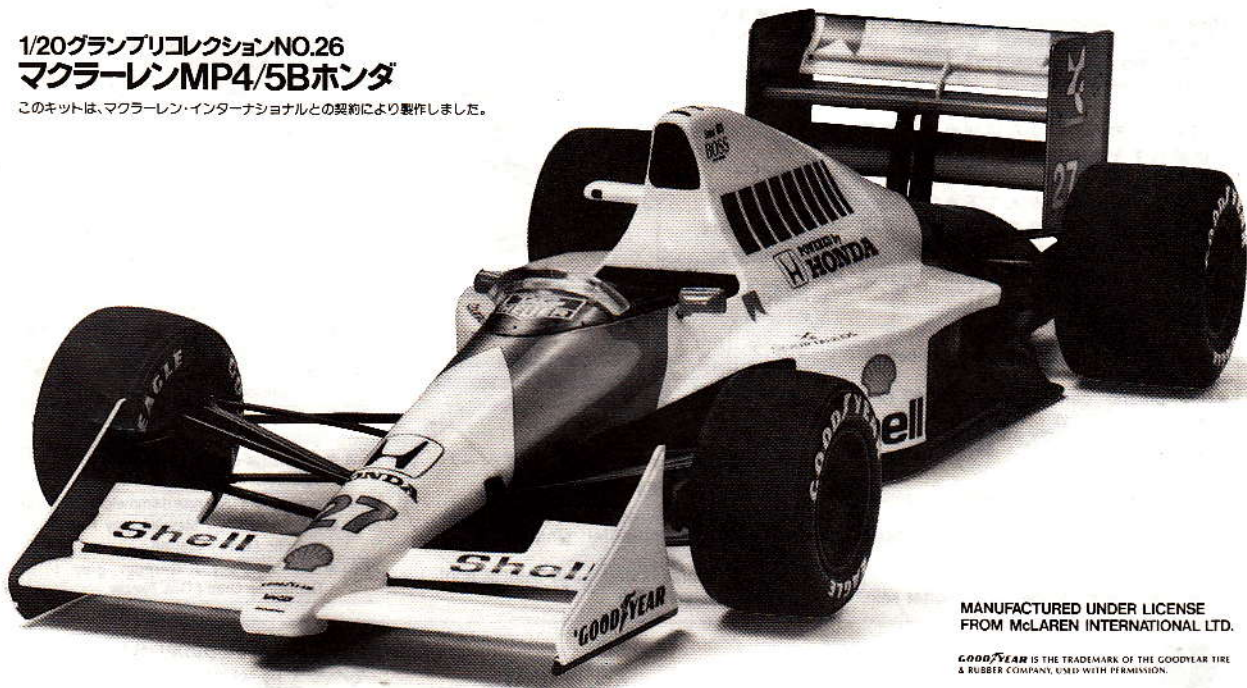

MANUFACTURED UNDER LICENSE
FROM MCLAREN INTERNATIONAL LTD.

GOODYEAR IS THE TRADEMARK OF THE GOODYEAR TIRE
& RUBBER COMPANY, USED WITH PERMISSION.

Drastic racing regulation changes, that banned turbocharging, took effect in Formula-One racing beginning with the 1989 season. Only the normally aspirated powerplants were allowed to compete for the championship. Despite this abrupt change in the sport, the McLaren Racing Team has continued to be a dominant figure in Formula-One racing. The team's outstanding motorsports expertise, and their continual striving for perfection has enabled them to garner numerous wins and titles over the years. For the 1990 Formula-One season McLaren prepared a type MP4/5B racing machine, which is an advanced version of their 1989 title winning MP4/5 racer. Extensive refinements were made to improve internal airflow and over-

all aerodynamics. Externally, the body shell has a much more rounded contour compared to the previous model. The rear-end under-cowling incorporates a very distinctive up-sweep consisting of five tunnels for additional downforce, a vital factor for these sprinters to maintain traction at all times. The superbly designed chassis is beautifully mated to Honda's awesome 3.5 liter, V-10 cylinder, type RA100E powerplant, and the six-speed transmission is transversely mounted in front of the rear axle. Perfect balance in Formula-One technology was displayed during the 1990 season, by top-ranked drivers Ayrton Senna and Gerhard Berger.

Die drastischen Wettbewerbsveränderungen, die seit 1989 für die Formel I Rennen in Kraft getreten sind, haben die Teilnahme von Turbo-Ladern ausgeschlossen und gestatten nur normale Motoren für den Wettbewerb. Trotz diesem plötzlichen Wechsel im Formel-I-Sport war das McLAREN Racing Team die dominierende Erscheinung im Formel I Geschehen. Das herausragende Motorsportwissen, kombiniert mit dem Bestreben nach Perfektion, ermöglichte es ihnen, viele Rennen und Titel während eines Jahres zu gewinnen. Für die Formel I Saison 1990 hat das McLAREN Team den Rennwagen MP4/5B vorbereitet, die ein Nachfolger des erfolgreichen MP4/5 Rennwagens ist. Außerordentliche Verfeinerungen wurden durch die Ver-

besserung der inneren Luftzufuhr und Aerodynamik erreicht. Die Karosserie weist abgerundete Konturen auf, verglichen mit dem vorherigen Modell. Die untere Verkleidung hinten ist sehr auffällig nach oben gezogen und besteht aus 5 Röhren, um zusätzliche Bodenhaftung zu erhalten. Dies ist ein wesentlicher Faktor für Sprintstrecken, um stets die Bodentraction aufrechtzuerhalten. Das meisterhaft designte Chassis paßt hervorragend zum starken 3,5-Liter, V-10-Zylinder, Typ RA100E-Motor und das 6-Gang-Getriebe ist vor der hinteren Achse montiert. Eine perfekte Bilanz in der Formel-I-Technologie zeigte sich die ganze Saison 1990 hindurch, auch durch die Spitzenfahrer AYRTON SENNA und GERHARD BERGER.

Le règlement officiel de la Formule 1 subit une modification importante en 1989: les moteurs turbo-compressés furent dès lors interdits et seuls les moteurs atmosphériques autorisés. Malgré ce changement de taille, l'Ecurie McLaren a maintenu sa domination dans le Championnat du Monde F1. L'expérience du Team associée à sa recherche continuelle de perfection lui a permis de glaner de nombreuses victoires et titres pendant des années. Le type MP4/5B a été spécialement développé pour la Saison 1990. C'est une évolution de la MP4/5B qui avait remporté le Championnat du Monde 1989. L'aérodynamique a été améliorée, en particulier au niveau de la circulation interne de l'air. Extérieurement, la coque pré-

sente des formes plus arrondies que le modèle précédent. A l'arrière, le carénage inférieur accuse une courbure prononcée vers le haut et incorpore cinq tunnels aérodynamiques contribuant à plaquer la voiture au sol et donc à maintenir une motricité optimale à tout instant. Le châssis superbement conçu reçoit le moteur très performant HONDA 3,5 litres V10, type RA100E. La boîte de vitesses à 6 rapports est montée transversalement en avant de l'axe des roues arrière. Ayrton Senna et Gerhard Berger allèrent leurs talents aux performances espoustouflantes de la MP4/5B dans la course au titre 1990.

F-1 レースの名門、マクラーレンチームが1990年を戦うマシンとして、開幕戦のアメリカGPにデビューさせたのがマクラーレンMP4/5Bホンダです。89年シーズン、16戦中10勝と大活躍したMP4/5を正常進化させたMP4/5Bは、空力特性のバランスに特に重点をおいて開発されたと言われます。サイドポンツーンは細く絞り込まれたノーズから、スムーズなラインでつながると共に、ラジエターへのエアインテークは縦に細長い形状。冷却気はポンツーン側面から排出され、しかも排出エアが気流の流れを乱さないように、サイドポンツーンの上部分が、ラジエターにかぶさるような独特なフォルムを形作っています。そして、特に目を引くのがリアアンダーボディ。5連のトンネル形状を持ち、バットマンディフェンダーと呼ばれました。これは車体下面を流れる空気を効率よく排出することによって、リアのダウンフォースを高めるためのものです。一方大型のフロントウィングがフロント

のダウンフォースを確保しています。さらに、ボディ全体にエッジ部分が丸められ、空気抵抗の少ないボディ形状となっています。エンジンはもちろん、シーズン最強の呼び声も高いRA100Eと呼ばれるホンダV型10気筒。前シーズンよりいっそうのパワーアップと信頼性が備わったと言われています。6速のミッションはリアアクスルの前に横置きに搭載。スムーズなアンダーボディの形状を作り出すのに効果的な配置となっています。ドライバーは、A. セナとG. ベルガーのコンビ。開幕戦をA. セナが制したのははじめ、モナコGP、カナダGP、ドイツGP、ベルギーGP、イタリアGPなど6勝をマーク。またG. ベルガーもブラジルGP、サンマリノGPで手堅く2位につけるなどシーズンを通して常にレースをリード。マクラーレンMP4/5Bホンダは、コンストラクターズチャンピオンをマクラーレンチームに、そしてA. セナに2度目の世界チャンピオンの座をもたらしたのです。



★お買い求めの際、または組み立ての前には必ずキットの内容をお確かめ下さい。
★組み立てに入る前に、説明図をよく見て、全体の流れをつかんで下さい。
★接着剤、塗料は、必ずプラスチック用をお使い下さい。(別売)
★接着剤や塗料を使用する際は、十分換気に気をつけて下さい。

★Study the instructions thoroughly before assembly.
★Use plastic cement and paints only (available separately).
★Use cement sparingly and ventilate room while constructing.

★Vor Baubeginn die Bauanleitung genau durchlesen.
★Nur Klebstoff und Farben für Plastik verwenden (separat erhältlich).
★Nicht zuviel Klebstoff verwenden. Der Raum sollte beim Basteln gut gelüftet sein.

★Bien étudier les instructions de montage.
★Utiliser uniquement une colle et des peintures spéciales pour le polystyrène (disponibles séparément).
★Utiliser aussi peu que possible la colle et aérer la pièce pendant la construction.

●用意する工具 / Tools required
Benötigtes Werkzeug / Outillage nécessaire

接着剤(プラスチック用)

Cement
Kleber
Colle



ニッパー

Side cutter
Zwickzange
Pince coupante

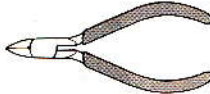

ピンセット

Tweezers
Pinzette
Précèlles



ナイフ

Modeling knife
Modelliermesser
Couteau de modéliste



★その他にタミヤフィニッシングペーパーなどもありますが便利です。

Tamiya Finishing Abrasives are also available. Tamiya Feinschleifmittel sind ebenfalls lieferbar.

Les papiers abrasifs de finition TAMIYA sont également disponibles.

● 塗装指示のマークです。タミヤカラーのカラーナンバーで指示しました。 This mark denotes numbers for Tamiya Paint colors. / Dieses Zeichen gibt die Tamiya-Farbnummern an. / Ce signe indique la référence de la peinture TAMIYA à utiliser.

TS-26 ● ビューアホワイト / Pure white / Glanz weiß / (X-2) Blanc pur

TS-36 ● 蛍光レッド / Fluorescent red / Signalrot / Rouge fluorescent

X-1 ● ブラック / Black / Schwarz / Noir

X-6 ● オレンジ / Orange / Orange / Orange

X-7 ● レッド / Red / Rot / Rouge

X-8 ● レモンイエロー / Lemon yellow / Zitronengelb / Jaune Citron

X-9 ● ブラウン / Brown / Braun / Brun

X-11 ● クロムシルバー / Chrome silver / Chrom-Silber / Aluminium chromé

X-12 ● ゴールドリーフ / Gold leaf / Gold glänzend / Doré

X-18 ● セミグロスブラック / Semi gloss black / Seidenglanz schwarz / Noir satiné

X-23 ● クリヤーブルー / Clear blue / Klar-blau / Bleu translucide

X-27 ● クリヤーレッド / Clear red / Klar-rot / Rouge translucide

XF-1 ● フラットブラック / Flat black / Matt schwarz / Noir mat

XF-16 ● フラットアルミ / Flat aluminum / Matt Aluminium / Aluminium mat

XF-19 ● スカイグレイ / Sky grey / Himmelgrau / Gris ciel

XF-56 ● メタリックグレイ / Metallic grey / Graumetallic / Gris métallisé

XF-63 ● ジャーマングレイ / German grey / Deutsches Grau / Gris Panzer

1

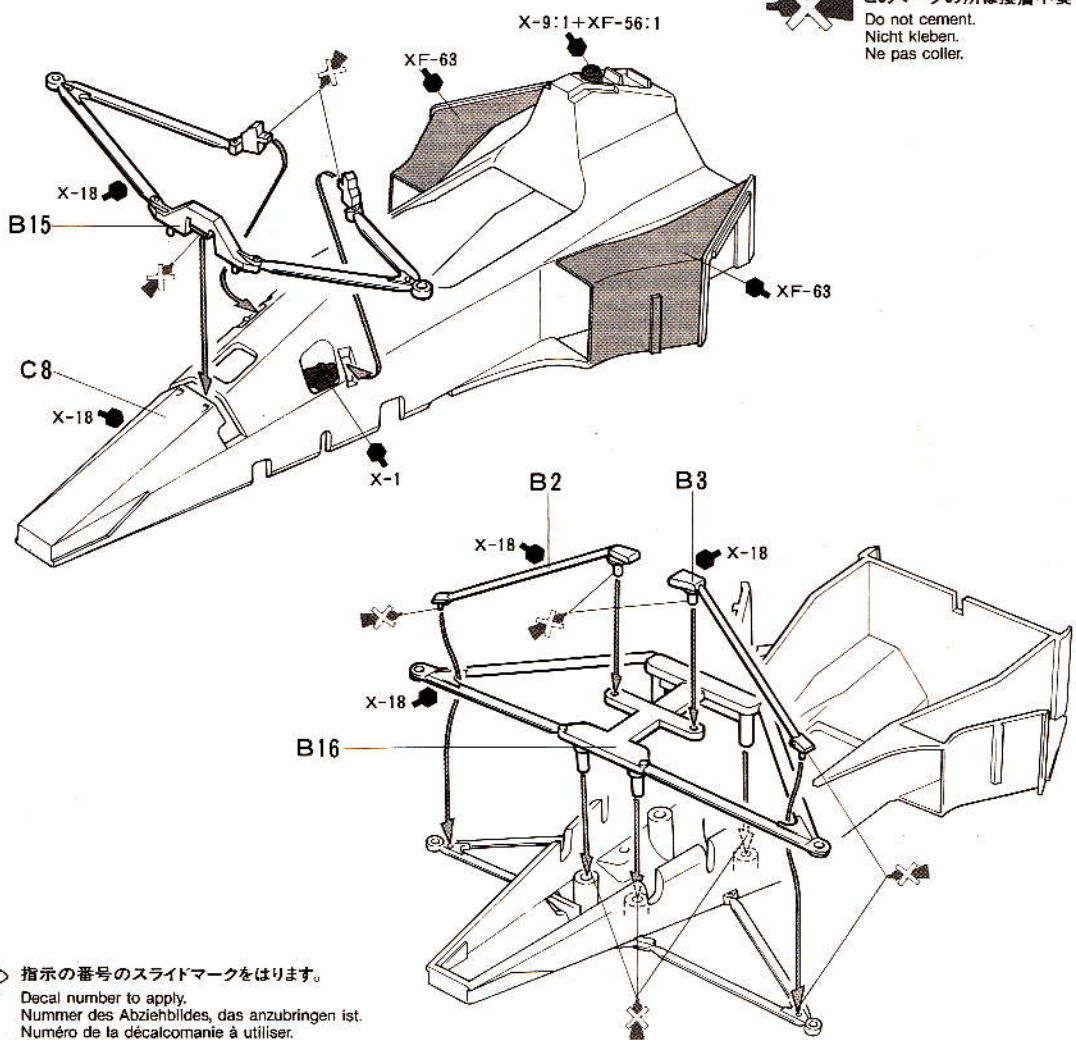

指示の番号のスライドマークをはります。
Decal number to apply.
Nummer des Abziehbildes, das anzubringen ist.
Numéro de la décalcomanie à utiliser.

2

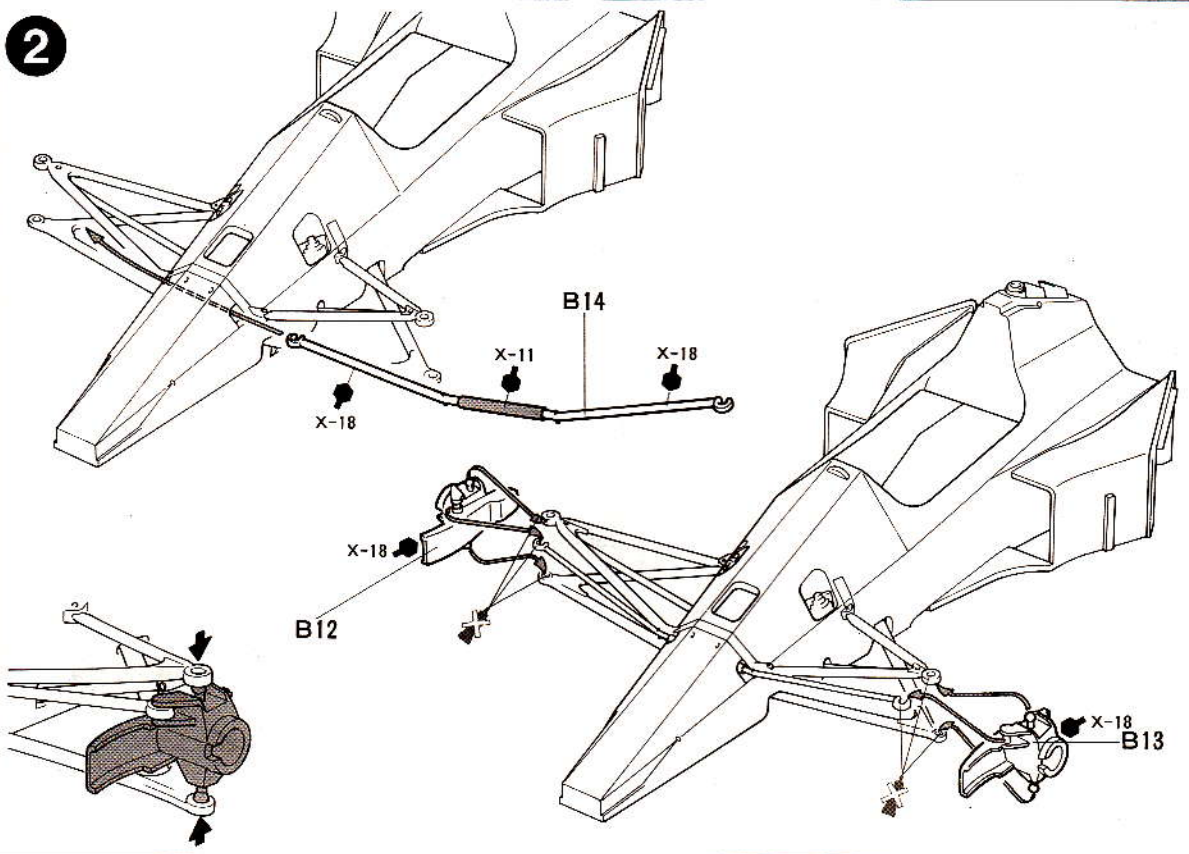

3

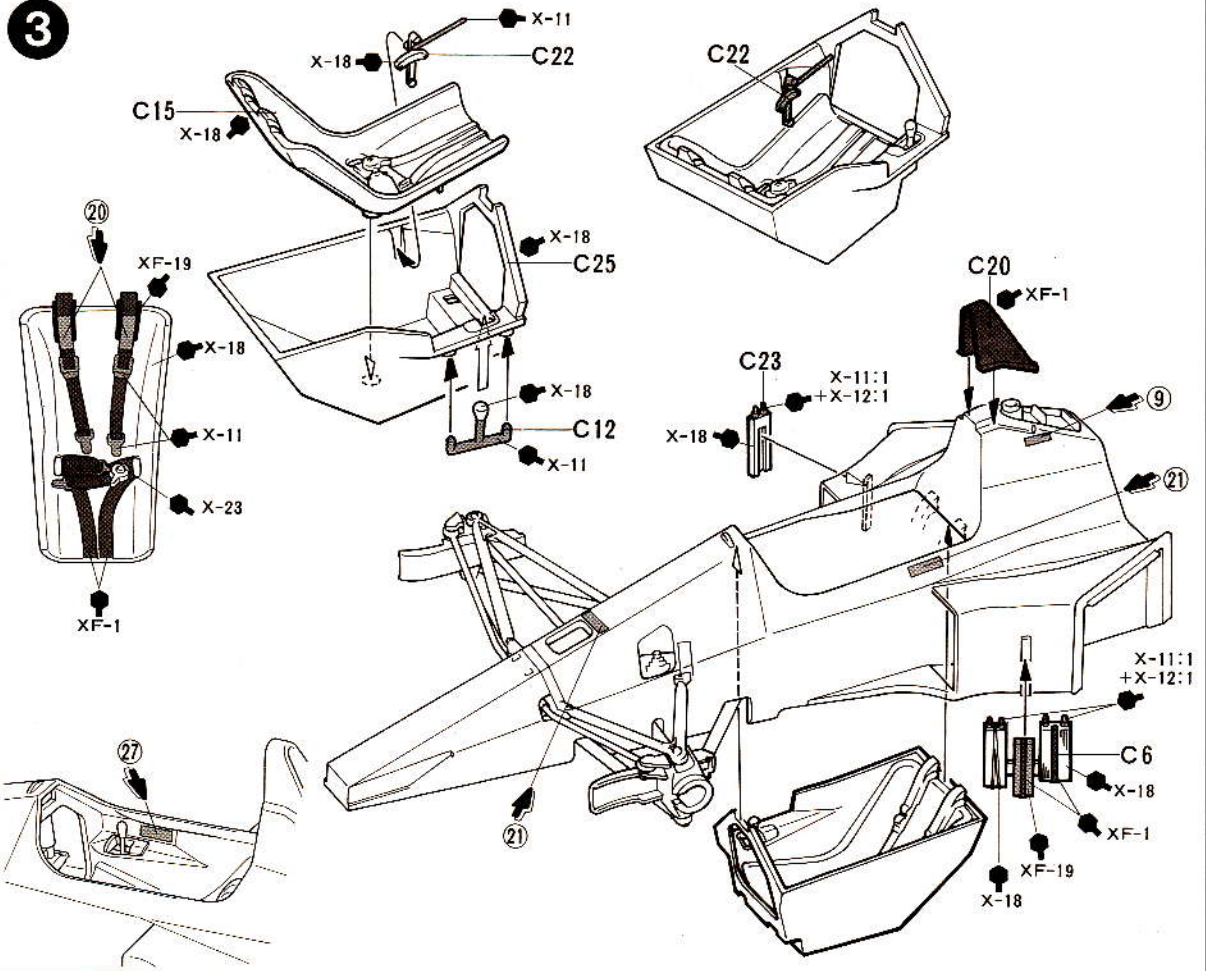

4

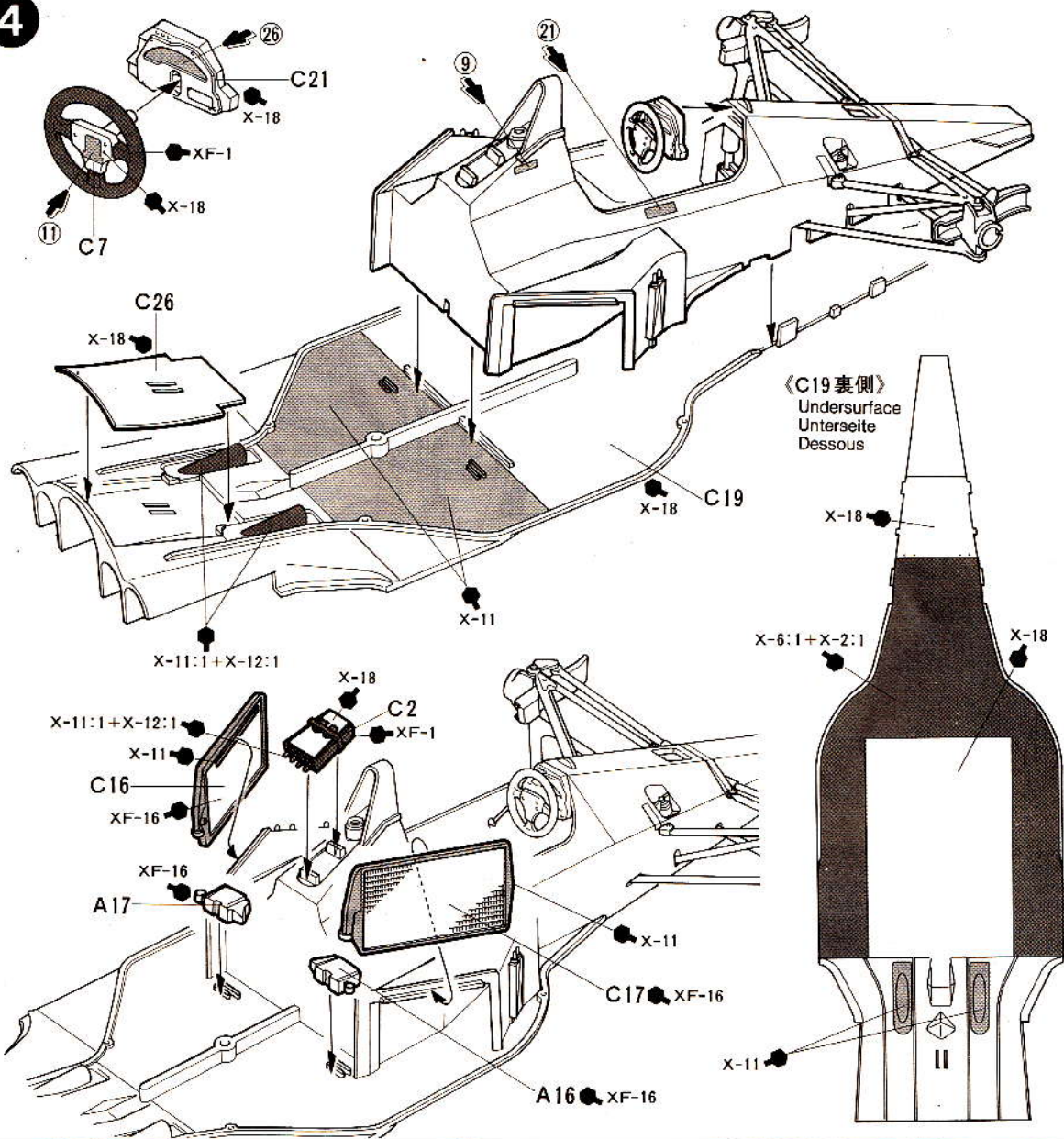

5

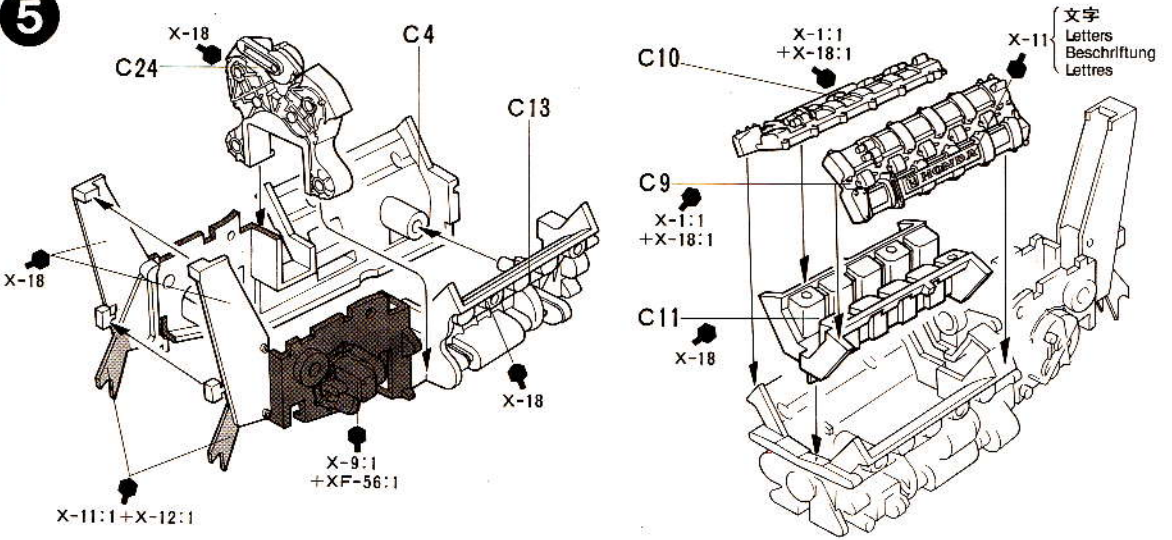

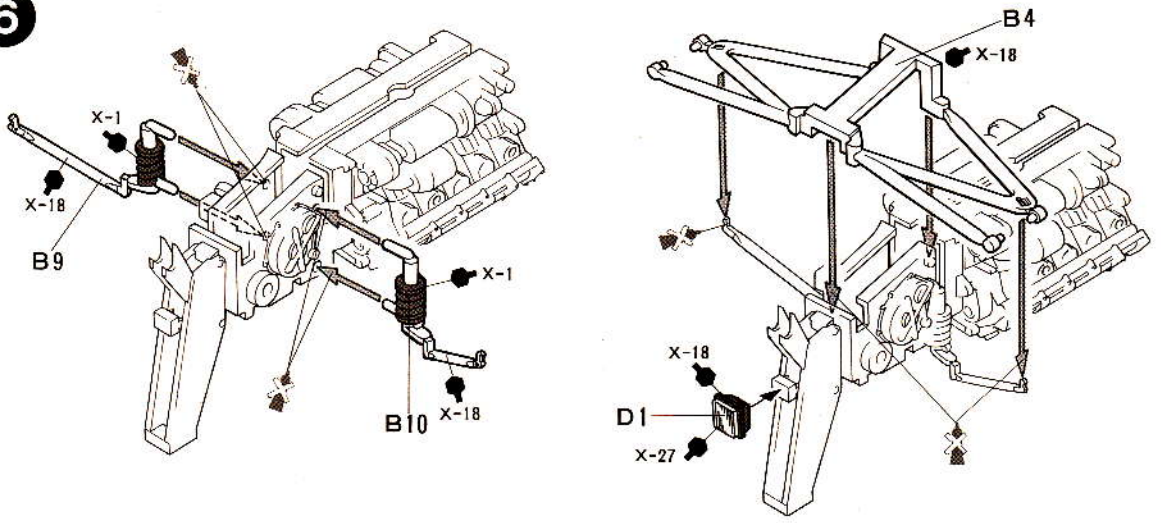
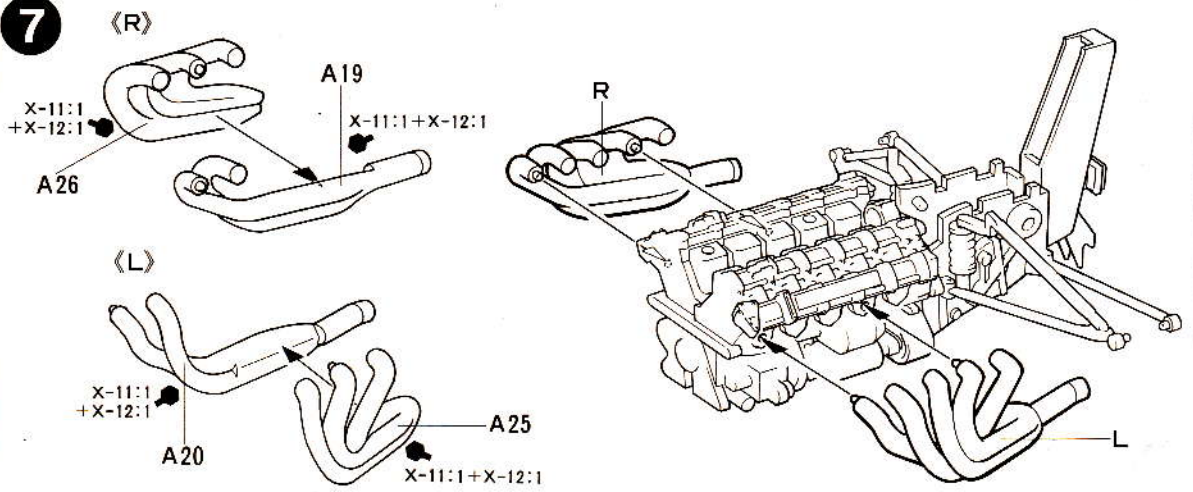
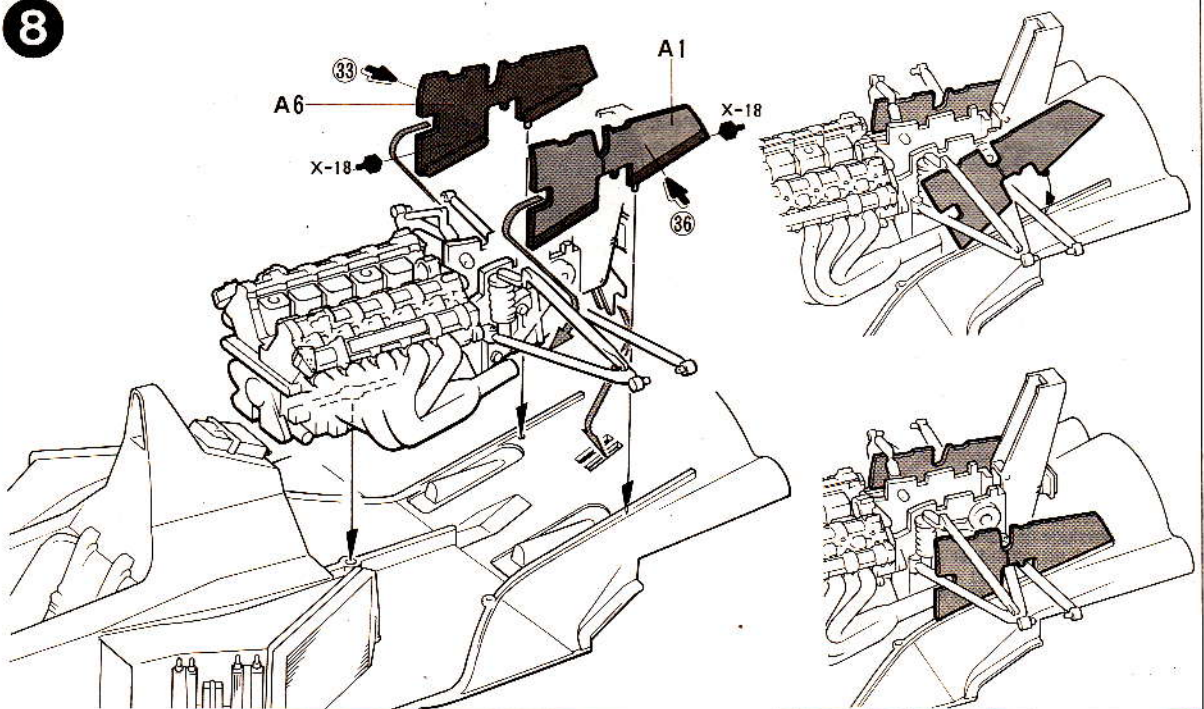
6**7****8**

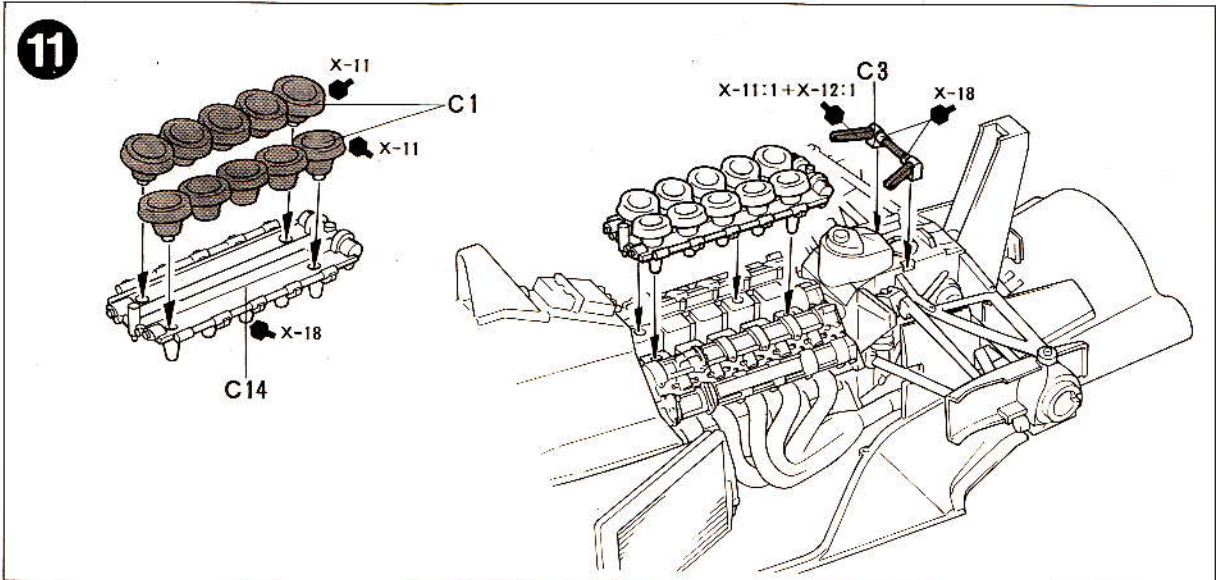
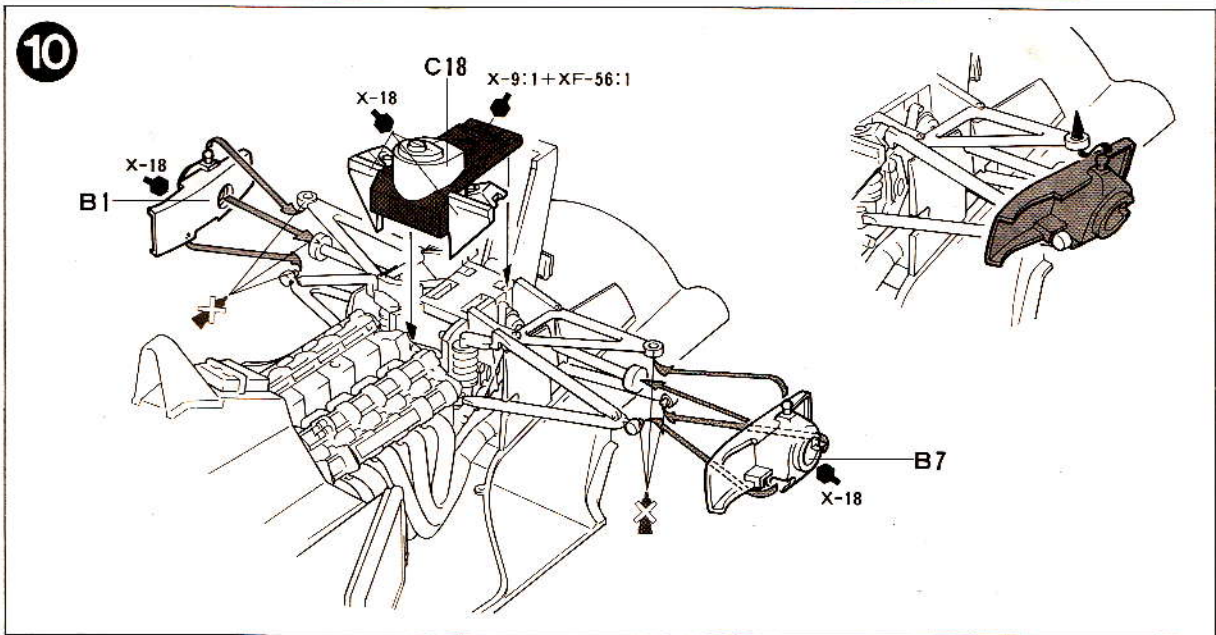
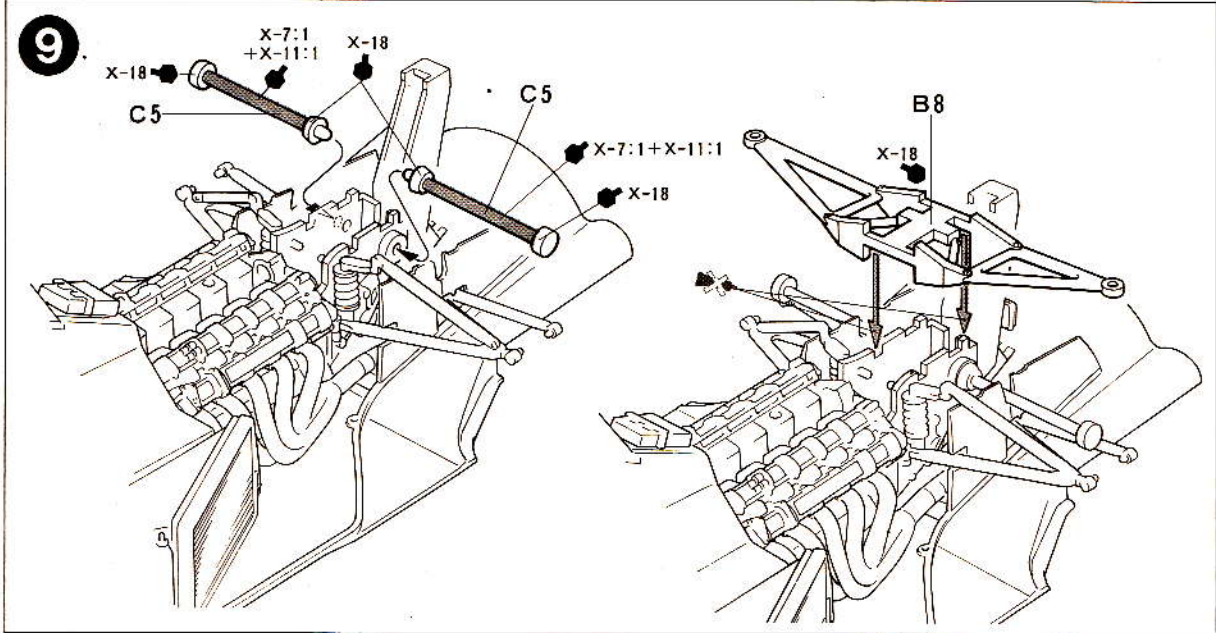

12

★各2個作ります。
★Make 2 each.
★Je 2 Sätze machen.
★Faire 2 jeux de chaque.

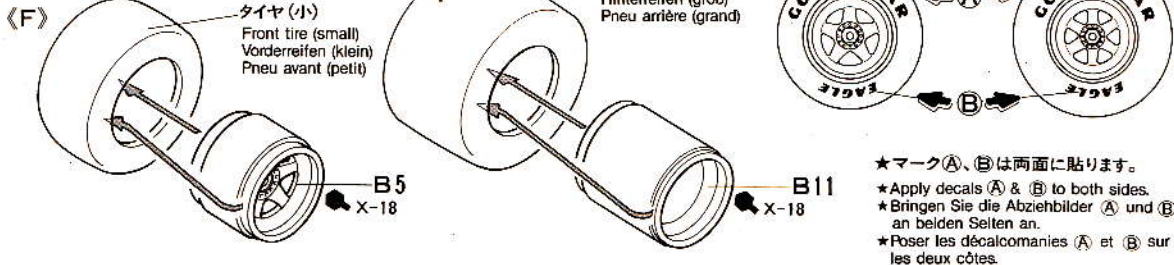

★マーク(A)、(B)は両面に貼ります。
★Apply decals (A) & (B) to both sides.
★Bringen Sie die Abziehbilder (A) und (B) an beiden Seiten an.
★Poser les décalcomanies (A) et (B) sur les deux côtés.

13

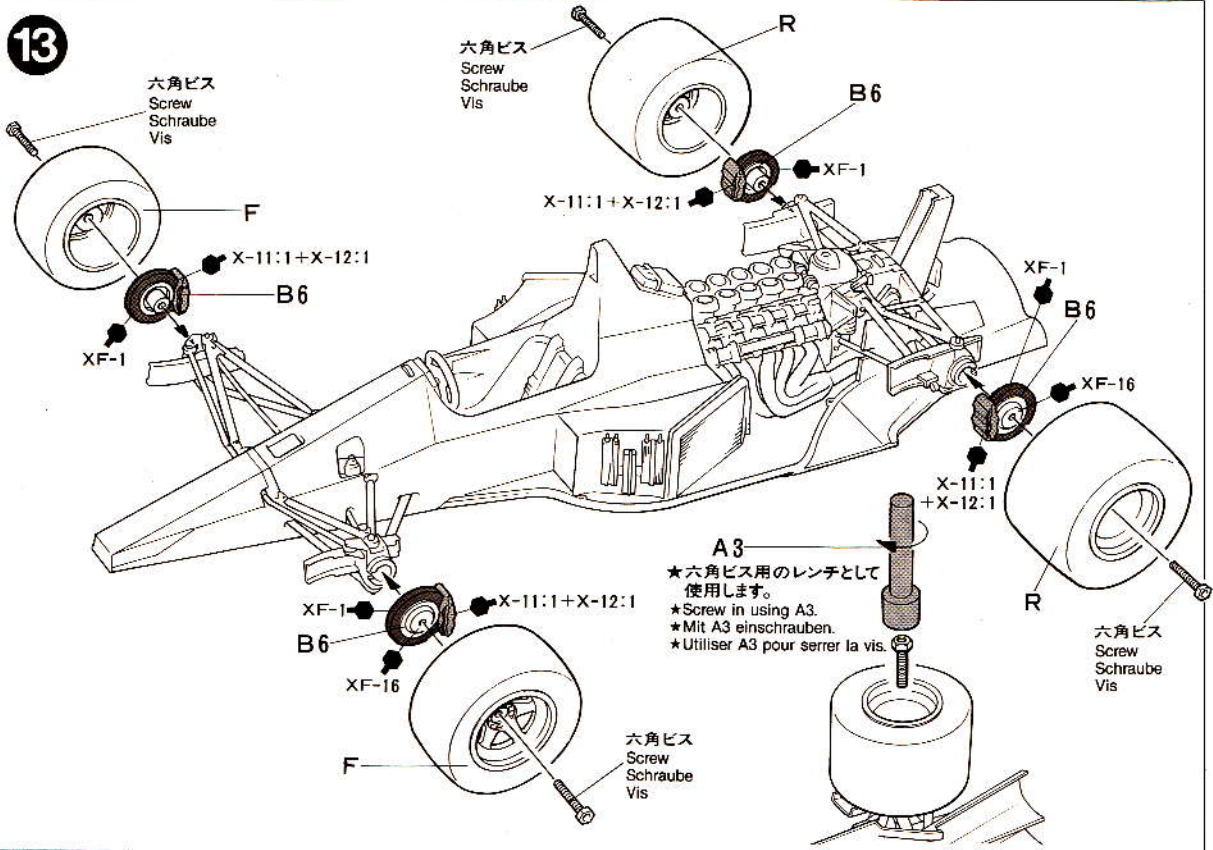

A3
★六角ビス用のレンチとして
使用します。
★Screw in using A3.
★Mit A3 einschrauben.
★Utiliser A3 pour serrer la vis.

《タイヤのマークのはりかた》
タイヤマークはニス部分(印刷面)が上面に出ているため、はる前によごさないように注意して下さい。(タイヤマークは裏がえしに印刷されています。)
①マークをはる所のほこりや油気をぬらした布でよくふきとって下さい。
②マークは少し大きめにナイフで切れ目をいれ、台紙についているトレーシングペーパーのような上紙をはがします。

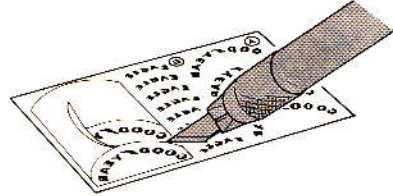

③上紙を裏がえしにしてマークをタイヤにあわせ(文字が正しく読めるように)、指でこすってマークをはりつけます。
④マーク部分の紙の上から水をつけた指先でなでるようにします。しばらくする

とマークの上紙だけがはがれます。紙をはがしたあとは水気をやわらかい布でふきとって下さい。

HOW TO APPLY DECALS TO TIRES
Tire decals have the adhesive on the surface. Be careful not to touch this surface at any time, or it will become soiled.

- ① Wipe dust and oil from tire surface with a damp cloth.
- ② Cut out decal with a modeling knife, then remove protective paper using the edge of a knife blade, as shown.
- ③ Place decal into position, then rub lightly with your finger.
- ④ Lightly apply moisture with a wet finger. After it has soaked into the paper, remove the paper and wipe off excess moisture with a soft cloth.

WIE MAN DIE ABZIEHBILDER AUF DIE REIFEN ANBRINGT

- Die Reifen-Abziehbilder haben eine Klebeschicht. Diese Schicht nicht berühren, sonst Verschmutzung.
- ① Erst Staub oder Ölreste mit feuchtem Tuch vom Reifen entfernen.
 - ② Das Abziehbild mit Modelliermesser aus-

schneiden, dann die Schutzfolie mit Messerkante, wie gezeigt abziehen.

- ③ Das Abziehbild am richtigen Platz anbringen und leicht mit dem Finger rubbeln.
- ④ Etwas Feuchtigkeit mit nassem Finger auftragen, nach Eindringen in das Papier, Papier abziehen und evtl. noch stehende Feuchtigkeit, mit weichem Tuch abwischen.

COMMENT POSER LES TRANSFERTS SUR LES PNEUS

Les inscriptions à poser sur les pneus sont présentées sous forme de transfert dont l'une des faces est adhésive. Prendre soin de ne pas toucher cette surface pour ne pas la souiller.

- ① Nettoyer la surface pour éliminer la poussière et les traces grasses avec un chiffon humide.
- ② Découper chaque motif avec un couteau de modéliste à lame pointue, puis retirer le papier de protection en soulevant l'un de ses bords avec la pointe de la lame comme indiqué.
- ③ Placer le motif en position, puis le frotter légèrement avec le bout du doigt.
- ④ Humidifier légèrement le film avec un doigt mouillé, lorsque le papier est imbibé le retirer et essuyer l'excès d'humidité avec un chiffon doux.

14

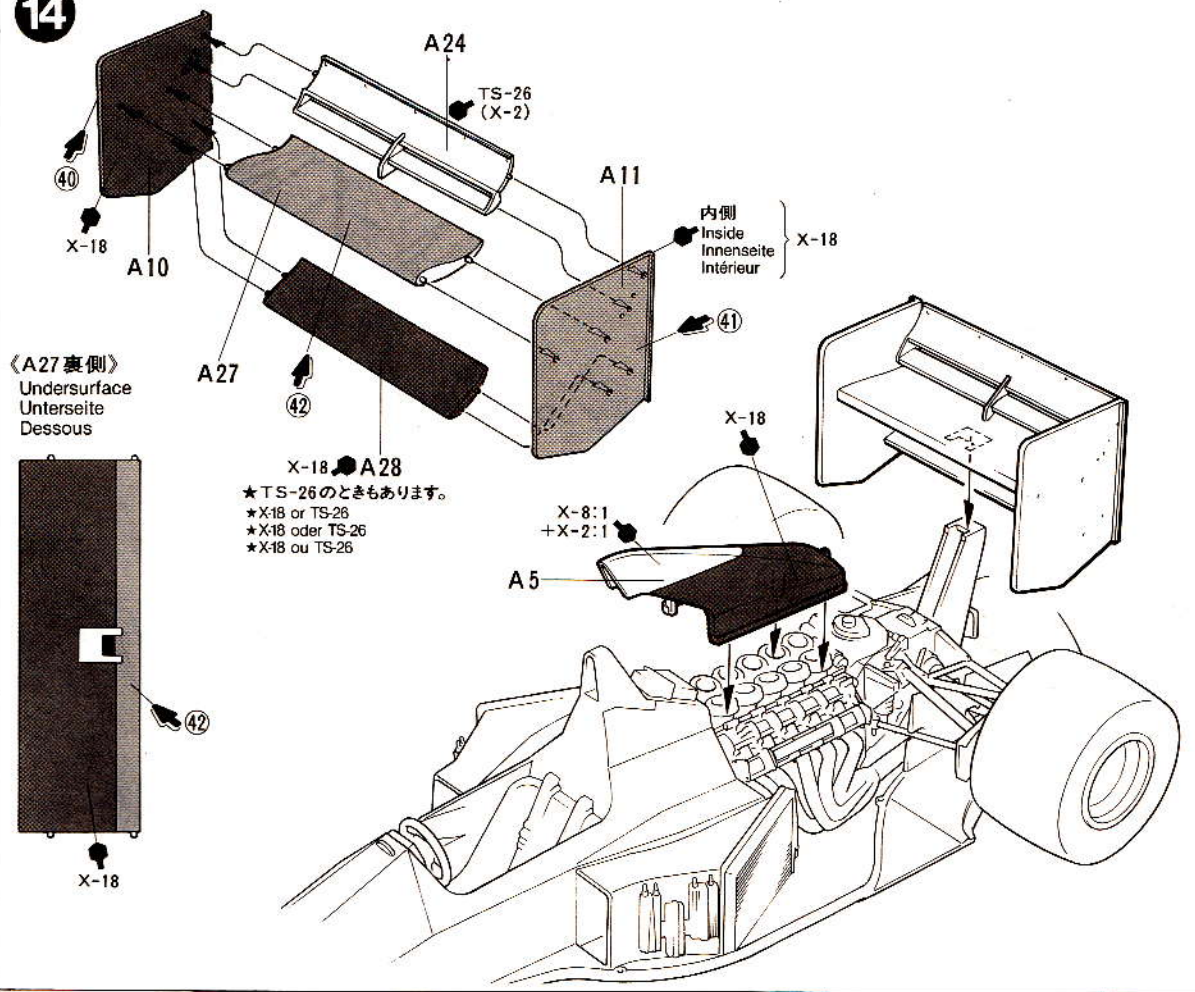

15

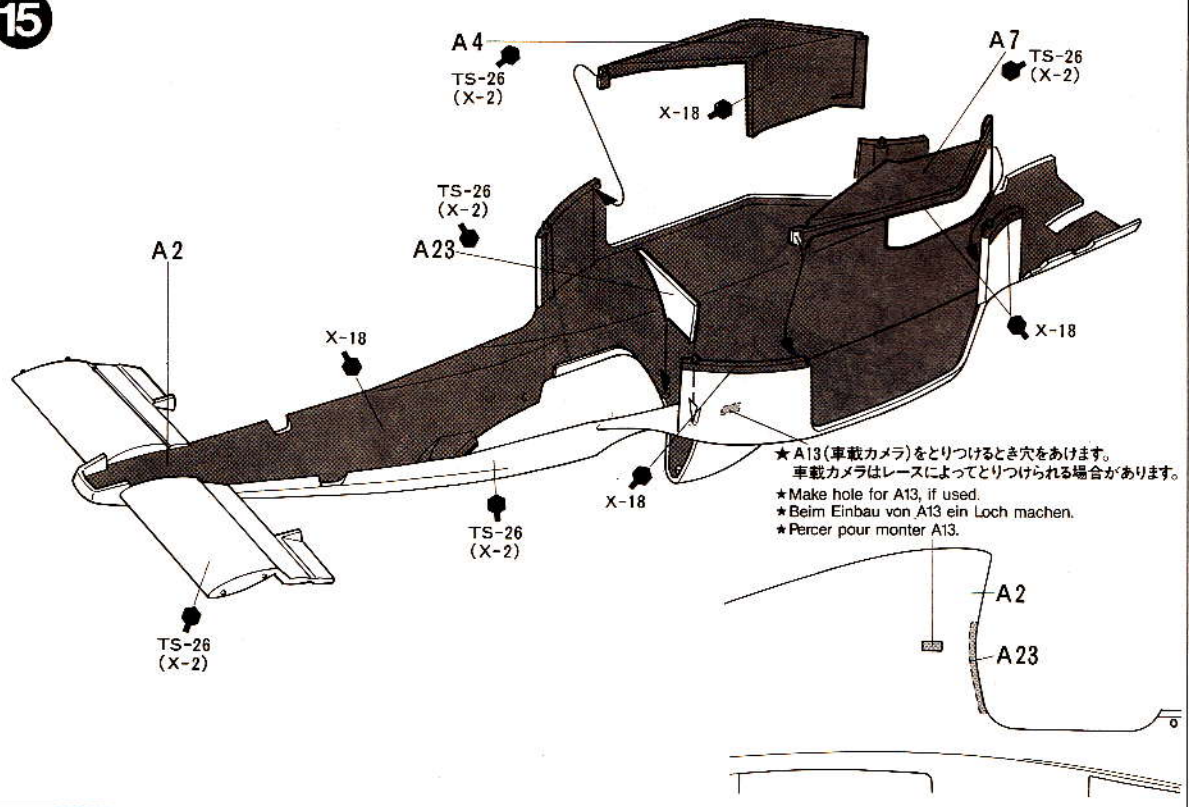

カーNo.28
Car No.28
Auto Nr.28
Voiture N° 28

カーNo.27
Car No.27
Auto Nr.27
Voiture N° 27

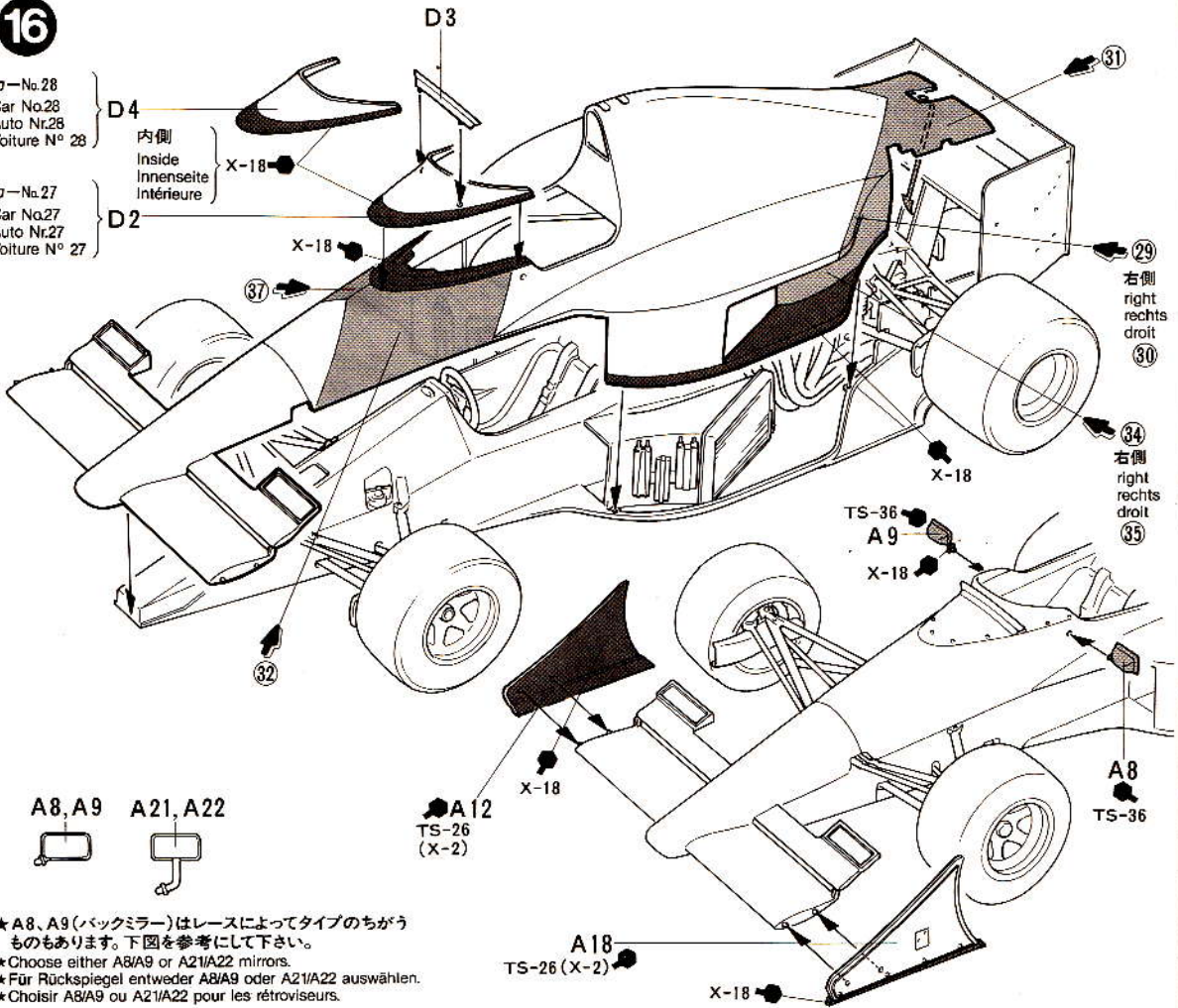

★A8, A9 (バックミラー)はレースによってタイプのちがうものもあります。下図を参考して下さい。
★Choose either A8/A9 or A21/A22 mirrors.
★Für Rückspiegel entweder A8/A9 oder A21/A22 auswählen.
★Choisir A8/A9 ou A21/A22 pour les rétroviseurs.

★お手持ちの資料などを参考に下図の部品をとりつけて下さい。
★These parts are optional (varied according to race).
★Diese Teile sind freigestellt (Nach Wettrennen auswählen).
★Ces pièces sont optionnelles (selon les courses).

★⑬であけた穴にとりつけます。
★Attach A13 as shown (refer to ⑬).
★A13 wie dargestellt einbauen (siehe ⑬).
★Installer A13 comme indiqué (se référer à l'étape ⑬).

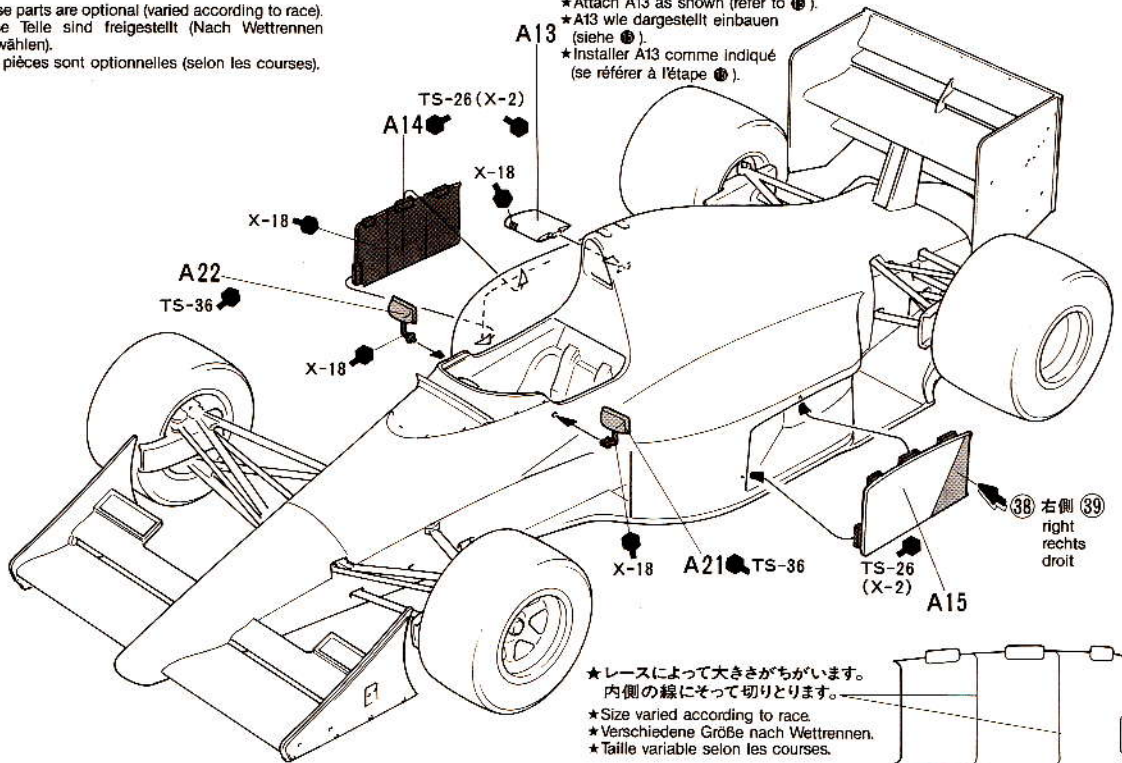

★レースによって大きさがちがいます。内側の線にそって切りとります。
★Size varied according to race.
★Verschiedene Größe nach Wettrennen.
★Taille variable selon les courses.

PAINTING

《マクラーレンMP4/5Bホンダの塗装》

1990年のF-1グランプリをわかせたチャンピオンマシン、マクラーレンMP4/5Bホンダは、レースシーンではすっかりおなじみの、白に鮮やかな蛍光レッドのマルポロカラーで塗装されています。モノコックフレームやエンジンなどの細かな部分の塗装については説明図中に示してあります。また、スライドマークは右の図、別紙を参考に貼って下さい。マークを貼った上にタミヤスプレーのクリアーを吹きつけしないで下さい。マークをいためることがあります。なお、イギリスGP、ドイツGPではタバコのコマーシャルが禁止されているため、マルポロマークは使えません。これらのグランプリのタイプを再現する時は、ストロボタイプのマークとなります。

PAINTING THE McLAREN MP4/5B HONDA

The model represents the McLaren MP4/5B Honda as raced during the 1990 Formula-One Grand Prix season. It was painted in gloss white and fluorescent red, as shown in illustration. Detail painting is called out during construction and should be done at that time. Take care if overspraying the model with clear, as it could harm the decals.

BEMALUNG DES McLAREN MP4/5B HONDA

Das Modell repräsentiert dem McLaren MP4/5B HONDA als ein Rennfahrzeug während des 1990 Formel I Rennens. Bemalt in strahlendem weiß und neon-rot, wie auf der Abbildung. Detail-Bemalung sollte während des Zusammenbaus erfolgen. Achtung beim Übersprühen mit Klarlack, die Abziehbilder könnten beschädigt werden.

DÉCORATION DE LA McLAREN MP4/5B HONDA

Le modèle représente la McLaren MP4/5B Honda qui a concouru lors du Championnat du Monde F1 en 1990. Elle était décorée en blanc brillant et rouge fluor (voir l'illustration). La peinture des détails doit s'effectuer lors de la construction. Vernir le modèle avec précaution, le vernis pouvant endommager les décalcomanies.

MARKINGS

カーNo.27 A. セナ
Car No.27 A. Senna
Auto Nr.27
Voiture N° 27

カーNo.28 G. ベルガー
Car No.28 G. Berger
Auto Nr.28
Voiture N° 28

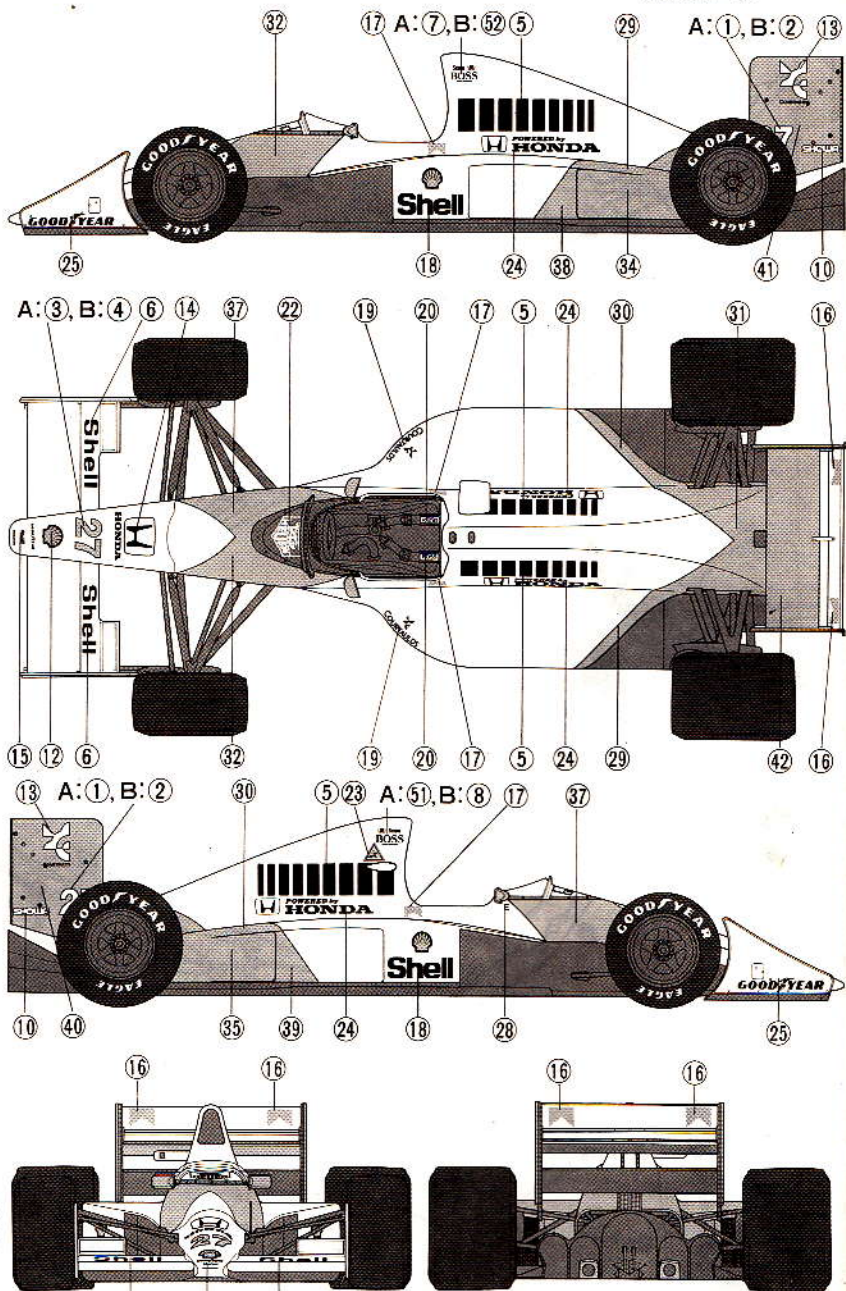

APPLYING DECALS

《スライドマークのはりかた》

- ① はりたいマークをハサミで切りぬきます。
- ② マークをぬるま湯に10秒ほどひたしてからタオル等の布の上におきます。
- ③ 台紙のはしを手でもち、貼る所にマークをスライドさせてモデルに移して下さい。

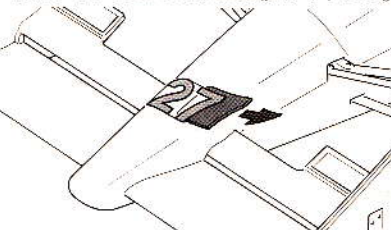

- ④ 指に少し水をつけてマークをぬらしながら、正しい位置にずらします。
- ⑤ やわらかい布でマーク内側の気泡をおし出ししながら、おしつけるようにして水分をとります。

DECAL APPLICATION

1. Cut off decal from sheet.
2. Dip the decal in tepid water for about 10 sec. and place on a clean cloth.
3. Hold the backing sheet edge and slide decal onto the model.
4. Move decal into position by wetting decal with finger.
5. Press decal gently down with a soft cloth until excess water and air bubbles are gone.

ANBRINGUNG DES ABZIEHBILDES

1. Abziehbild vom Blatt ausschneiden.
2. Das Abziehbild ungefähr 10 Sek. in lauwarmes Wasser tauchen, dann auf sauberen Stoff legen.
3. Die Kante der Unterlage halten und das Abziehbild auf das Modell schieben.
4. Das Abziehbild an die richtige Stelle schie-

ben und dabei mit dem Finger das Abziehbild naßmachen.

5. Das Abziehbild mit weichem Stoff ganz andrücken, bis kein überflüssiges Wasser und keine Luftblasen mehr vorhanden sind.

APPLICATION DES DÉCALCOMANIES

1. Découpez la décalcomanie de sa feuille.
2. Plongez la décalcomanie dans de l'eau tiède pendant 10 secondes environ et posez sur un linge propre.
3. Retenez la feuille de protection par le côté et glissez la décalcomanie sur le modèle réduit.
4. Placez la décalcomanie à l'endroit voulu en la mouillant avec un de vos doigts.
5. Pressez doucement la décalcomanie avec un tissu doux jusqu'à ce que l'eau en excès et les bulles aient disparu.