

# REPSOL Honda RC213V '14

## 1/12th SCALE MOTORCYCLE SERIES NO.130



**HONDA**  
Official Licensed Product

Honda Official Licensed Product. Trademarks of Honda Motor Co., Ltd., are used under license by Tamiya from Honda Motor Co., Ltd. and American Honda Motor Co., Inc. All rights reserved.

**REPSOL**

Official Licensed Product  
Repsol is a trademark of the Repsol, S.A. Company



1/12 オートバイシリーズ NO.130 レプソル Honda RC213V '14 TAMIYA

### READ BEFORE ASSEMBLY

**注意** ●このキットは組み立てモデルです。作る前に必ず説明書を最後までお読みください。また小学生などの低年齢の方が組み立てるときは、保護者の方もお読みください。また接着剤や塗料は、必ずプラスチック用をお使いください。(別売) ●工具の使用には十分注意してください。特にナイフ、ニッパーなどの刃物によるケガや事故に注意してください。●接着剤や塗料は使用する前にそれぞれの注意書きをよく読み、指示に従って正しく使用し、使用するときには換気に十分注意してください。●小さなお子様のいる所での作業はやめてください。小さな部品の飲み込みや、ビニール袋をかぶっての窒息などの危険な状況が考えられます。

**CAUTION** ●Read carefully and fully understand the instructions before commencing assembly. A supervising adult should also read the instructions if a child assembles the model. ●When assembling this kit, tools including knives are used. Extra care should be taken to avoid personal injury. ●Read and follow the instructions supplied with paint and/or cement, if used (not included in kit). Use plastic cement and paints only. ●Keep out of reach of small children. Children must not be allowed to put any parts in their mouths or pull vinyl bags over their heads.

**VORSICHT** ●Bevor Sie mit dem Zusammenbau beginnen, sollten Sie alle Anweisungen gelesen und verstanden haben. Falls ein Kind das Modell zusammenbaut, sollte ein beaufsichtigender Erwachsener die Bauanleitung ebenfalls gelesen haben. ●Beim Zusammenbau dieses Bausatzes werden Werkzeuge einschließlich Messer verwendet. Zur Vermeidung von Verletzungen ist besondere Vorsicht angebracht. ●Wenn Sie Farben und/oder Kleber verwenden (nicht im Bausatz enthalten), beachten und befolgen Sie die dort beiliegenden Anweisungen. Nur Klebstoff und Farben für Plastik verwenden. ●Bausatz von kleinen Kindern fernhalten. Kindern darf keine Möglichkeit gegeben werden, irgendwelche Teile in den Mund zu nehmen oder sich Plastiktüten über den Kopf zu ziehen.

**PRECAUTIONS** ●Bien lire et assimiler les instructions avant de commencer l'assemblage. La construction du modèle par un enfant doit s'effectuer sous la surveillance d'un adulte. ●L'assemblage de ce kit requiert de l'outillage, en particulier des couteaux de modélisme. Manier les outils avec précaution pour éviter toute blessure. ●Lire et suivre les instructions d'utilisation des peintures et ou de la colle, si utilisées (non incluses dans le kit). Utiliser uniquement une colle et des peintures spéciales pour le polystyrène. ●Garder hors de portée des enfants en bas âge. Ne pas laisser les enfants mettre en bouche ou sucer les pièces, ou passer un sachet vinyl sur la tête.

### PAINTS REQUIRED

● 塗装指示のマークです。タミヤカラーのカラーナンバーで指示しました。

This mark denotes numbers for Tamiya Paint colors.

TS-26 ●ヒューアホワイト / Pure white / Glanz Weiß / Blanc pur  
TS-30 ●シルバーリーフ / Silver leaf / Met. Silber / Aluminium  
TS-36 ●蛍光レッド / Fluorescent red / Signalrot / Rouge fluorescent  
TS-83 ●メタルシルバー / Metallic silver / Silbermetallisch / Argent métallisé  
TS-96 ●蛍光オレンジ / Fluorescent orange / Leucht-Orange / Orange fluorescent  
X-2 ●ホワイト / White / Weiß / Blanc

X-7 ●レッド / Red / Rot / Rouge  
X-8 ●レモンイエロー / Lemon yellow / Zitronengelb / Jaune citron  
X-10 ●ガンメタル / Gun metal / Metall-Grau / Gris acier  
X-11 ●クロムシルバー / Chrome silver / Chrom-Silber / Aluminium chromé  
X-12 ●ゴールドリーフ / Gold leaf / Gold Glänzend / Doré  
X-13 ●メタリックブルー / Metallic blue / Blau-Metallic / Bleu métallisé  
X-16 ●パープル / Purple / Purpur / Violet  
X-18 ●セミグロスブラック / Semi gloss black / Seidenglanz Schwarz / Noir satiné  
X-19 ●スモーク / Smoke / Rauchfarben / Fumé

X-26 ●クリアオレンジ / Clear orange / Klar-Orange / Orange translucide  
X-27 ●クリアレッド / Clear red / Klar-Rot / Rouge translucide  
X-31 ●チタンゴールド / Titanium gold / Titan-Gold / Titane doré  
X-32 ●チタンシルバー / Titanium silver / Titan-Silber / Titane argenté  
XF-1 ●フラットブラック / Flat black / Matt Schwarz / Noir mat  
XF-10 ●フラットブラウン / Flat brown / Matt Braun / Brun mat  
XF-16 ●フラットアルミ / Flat aluminum / Matt Aluminium / Aluminium mat  
XF-56 ●メタリックグレイ / Metallic grey / Grau-Metallic / Gris métallisé  
XF-85 ●ラバーブラック / Rubber black / Gummischwarz / Noir caoutchouc

### RECOMMENDED TOOLS

#### 《用意する工具》

Recommended tools  
Benötigtes Werkzeug  
Outillage nécessaire

接着剤  
(プラスチック用)  
Cement  
Kleber  
Colle



ニッパー  
Side cutters  
Seitenschneider  
Pince coupante



ハサミ  
Scissors  
Schere  
Ciseaux

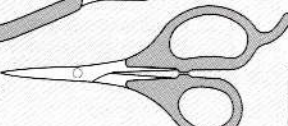

ピンセット  
Tweezers  
Pinzette  
Précelles



ナイフ  
Modeling knife  
Modelliermesser  
Couteau de modéliste



タミヤ クラフトボンド  
Tamiya Craft Bond  
Tamiya Craft-Kleber  
Colle Craft Bond Tamiya

### 《カウルの塗り分け》

●カウルを2色以上に塗り分けるときはマスキングラインシールを使用します。

- ①TS-26を全体に塗装し、よく乾燥させます。
  - ②指示された色を塗装するためのマスキングラインシールを切り取り、説明図の指示通りに貼ります。
  - ③マスキングテープ(別売)で塗装しない部分を全てマスキングします。隙間から塗料が入らないようにしっかり貼ります。
  - ④指示された色を塗装します。
  - ⑤塗料が完全に乾く前にマスキングラインシールとマスキングテープをはがし、よく乾燥させます。
- ※3色目以降は、薄い色から順番に②～⑤のステップを繰り返して、塗装します。

### Painting cowls

●Use masking stickers to aid with demarcation when painting cowls.

- ①Apply a base coat of TS-26 and allow to dry.

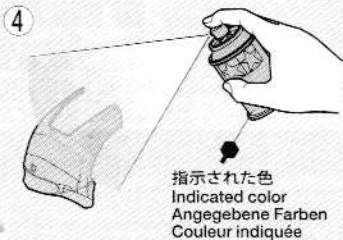
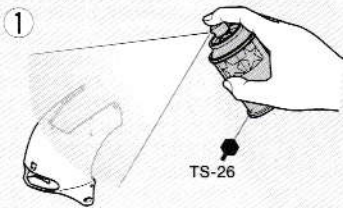

- ②Refer to the instructions to cut out and apply masking stickers.
  - ③Mask off areas not to be painted with masking tape (separately available).
  - ④Paint with indicated color.
  - ⑤Remove masking stickers and tape before paint has completely dried.
- ※Apply further colors in order from lightest to darkest, repeating steps ② to ⑤ each time.

### Lackieren der Verkleidungen

●Beim Lackieren der Verkleidungen für die Farbgrenzlinien Abkleber verwenden.

- ①Tragen Sie eine Grundierung mit TS-26 auf und lassen Sie diese trocknen.
- ②Beachten Sie die Anleitung zum Ausschneiden und Anbringen der Abkleber.
- ③Die nicht zu lackierenden Bereiche mit (getrennt erhältlichem) Abklebeband abkleben.
- ④In der angegebenen Farbe bemalen.

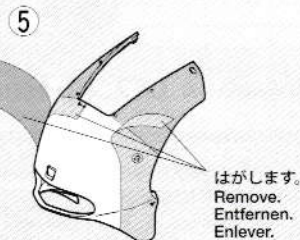
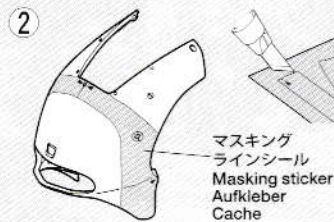

- ⑤Abkleber und Maskierband vor dem endgültigen Trocknen der Farbe abziehen.
- ※Die anderen Farben in der Reihenfolge Hell nach Dunkel auftragen, dabei die Schritte ② bis ⑤ jedesmal wiederholen.

### Peinture des capots

●Utiliser les masques pour obtenir une démarcation nette entre les teintes du carénage.

- ①Appliquer une couche de base de TS-26 et laisser sécher.
  - ②Se reporter aux instructions pour découper et apposer les masques.
  - ③Masquer ensuite les parties à ne pas peindre avec de la bande cache (disponible séparément).
  - ④Peindre dans la couleur indiquée.
  - ⑤Enlever les masques et la bande cache avant séchage complet de la peinture.
- ※Appliquer les autres teintes de la plus claire à la plus foncée, en répétant les étapes ② à ⑤ à chaque fois.

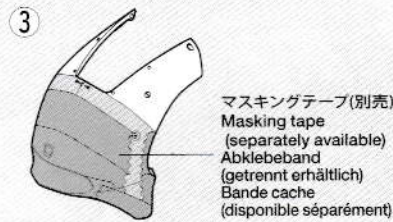

### 《3色目以降》 Further colors Weitere Farben / Autres couleurs

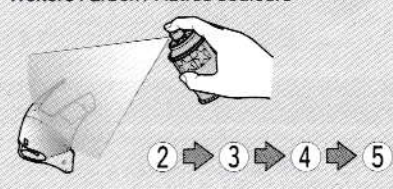

### 《タイヤマークの貼り方》

タイヤマークは保護紙、マークが印刷されたマーク紙、台紙からなっています。

- ①マークをはる部分のほこりや油分などをぬらした布でふきとってください。
- ②保護紙を取り去ります。マーク面を汚さないように、マークより少し大きめにカッターなどで切れ目を入れ、台紙からマーク紙をはがします。
- ③文字が正しく読めるようにマーク紙を裏返しにしてタイヤに合わせて、指でこすって貼りつけます。
- ④マーク紙の上から水をつけた指で、マーク部をなでるようにします。
- ⑤しばらくしてマークがタイヤに貼りついたら、ゆっくりマーク紙をはがします。
- ⑥マークをはがしたあとは、水気をやわらかい布などでふきとってください。

### ●HOW TO APPLY TIRE DECALS

Tire decals have an adhesive surface, and are covered by thin protective paper.

- ①Wipe tire surface with a damp cloth.
- ②Remove protective paper. Be careful not to soil the adhesive surface. Cut out decal and peel off the lining using edge of a knife blade.
- ③Place decal into position and rub lightly with your finger.
- ④Apply moisture with a wet finger.
- ⑤Carefully remove the paper.
- ⑥Wipe off excess moisture with a soft cloth.

●ANBRINGEN DER REIFEN-ABZIEHBILDER  
Die Reifen-Abziehbilder haben eine Klebeschicht.

- ①Die Reifenoberfläche mit feuchtem Tuch abwischen.
- ②Das Schutzpapier entfernen. Vorsicht, keinen Schmutz auf die Klebefläche bringen. Das Abziehbild mit Modelliermesser ausschneiden und mit der Messerkante abziehen.
- ③Das Abziehbild an richtigem Platz anbringen und mit dem Finger leicht andrücken.

- ④Mit naßem Finger Feuchtigkeit auftragen.
- ⑤Das Papier vorsichtig abziehen.
- ⑥Überschüssige Feuchtigkeit mit weichem Tuch wegwischen.

### ●COMMENT POSER LES TRANSFERTS SUR LES PNEUS

Les inscriptions à poser sur les pneus sont présentées sous forme de transferts dont l'une des faces est adhésive.

- ①Nettoyer le pneu avec un chiffon humide.
- ②Enlever le papier de protection. Attention à ne pas salir la surface adhésive. Découper les décalcomanies et détacher suivant la ligne en utilisant la pointe d'un couteau.
- ③Mettre la décalcomanie en place et frotter légèrement avec le doigt.
- ④Humidifier avec un doigt mouillé.
- ⑤Enlever le papier avec précaution.
- ⑥Enlever l'excès d'humidité avec un chiffon séchage.

## OPTIONS

ATTENTION!  
DETAIL-UP  
PARTS  
NOT INCLUDED

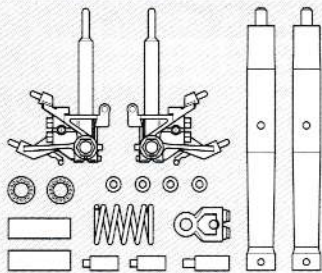

★このマークはディテールアップセット用の指示です。説明図中では、1/12 Honda RC213V '14 フロントフォークセット (Item12667) の取り付け方が指示されています。別にお買い求めください。

★This mark indicates places where detailing parts in separately available Item 12667 1/12 Scale Honda RC213V '14 Front Fork Set can be used.

★Dieses Zeichen zeigt die Stellen an, an denen die Teile aus dem separate erhältlichen Detailset (Nr 12667. 1/12 Scale Honda RC213V '14 Front Fork Set) verwendet werden.

★Ce symbole indique les emplacements des pièces du set de détails réf.12667 - 1/12 Scale Honda RC213V '14 Front Fork Set - disponible séparément.

## 《部品の切り取り》 Cutting off parts

★部品はニッパーを図の向きにあて、ていねいに切り取り、切り口はカッターナイフできれいにします。  
★Cut off parts using side cutters and flatten using modeling knife.  
★Die Teile mit einem Seitenschneider abzwicken und Grat mit Modellbaumesser glätten.  
★Détacher les pièces au moyen de pinces coupantes et aplatir avec un couteau de modélisme.

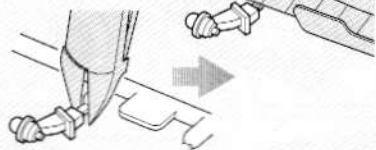

## 《部品の取り付け位置を確認する》 Test fitting

★一度部品を仮に組み合わせて(仮組)みて、接着面を確認めます。  
★Attach parts temporarily to confirm cement position prior to applying cement.  
★Die Teile vorübergehend anbringen, um vor dem Klebstoffauftrag die Klebestellen zu erkennen.  
★Fixer temporairement les pièces pour s'assurer de leur placement correct avant d'appliquer la colle.

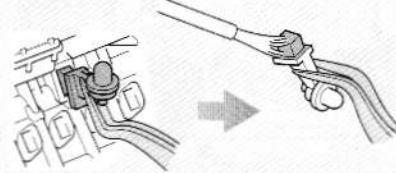

## 《メッキをはがす》 Removing metal plating

★メッキ部品を接着する際は、必ず接着面のメッキをはがしてください。  
★Remove plating from areas to be cemented.  
★An den Klebestellen muß die Chromschicht abgeschabt werden.  
★Enlever le revêtement chromé des parties à encoller.

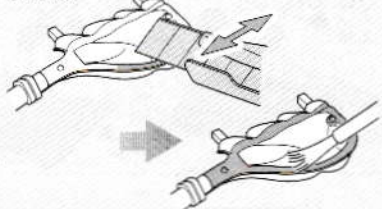

## 《塗料の使い分け》

### Using different types of paints

★重ね塗りするときは塗料の種類によって塗る順番があります。かならずラッカー系塗料(タミヤスプレー)→アクリル塗料→エナメル塗料の順番で塗装してください。

★When painting, never apply lacquer paints over enamel/acrylic paints. It could harm the painted surface. Paint lacquer first, then acrylic, followed by enamel.

★Beim Lackieren niemals Lackfarben über Acrylfarben auftragen. Die bereits lackierte Fläche könnte beschädigt werden. Zuerst Lackfarbe, dann Acrylfarbe, als letztes Emaillacke auftragen.

★Ne jamais appliquer une peinture laquée par dessus une peinture enamel ou acrylique, au risque de d'endommager la surface peinte. Peindre la laque en premier, puis l'acrylique, puis l' enamel.



ラッカー系塗料  
Lacquer paints



アクリル塗料  
Acrylic paints



エナメル塗料  
Enamel paints

部品全体の塗装に使用。  
Use for overall painting.  
Für gesamte Lackierung zu verwenden.  
Utiliser pour la peinture générale.

広めの面積の塗装に使用。  
Use for large areas.  
Für große Flächen einsetzen.  
Utiliser sur les grandes surfaces.

細部の塗装やヨゴシに使用。  
Use for small areas and weathering.  
Für kleine Bereiche und Verwitterung einsetzen.  
Utiliser sur les petites surfaces et le vieillissement.

# ASSEMBLY

●混合色について  
(例) X-32:1  
+X-26:3

●左記の場合は、各色を1:3の比率で調色します。  
●Instruction shows paint mixing ratios.  
●Die Anleitung zeigt das Mischungsverhältnis der Farben an.  
●Les instructions indiquent les proportions des mélanges.

## 1 エンジンの組み立て1 Engine 1 Motor 1 Moteur 1

指示の部分を切り取ります。  
Cut off.  
Wegschneiden.  
Découper.

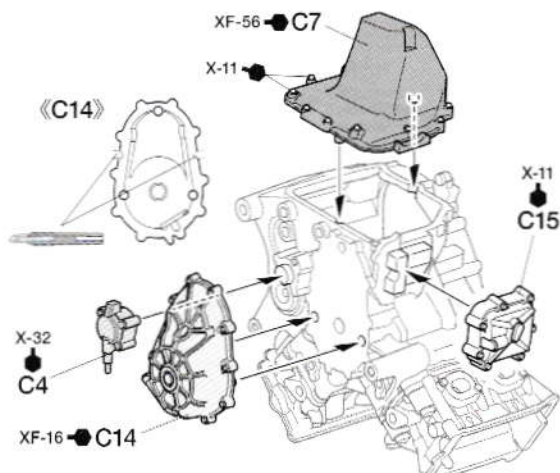
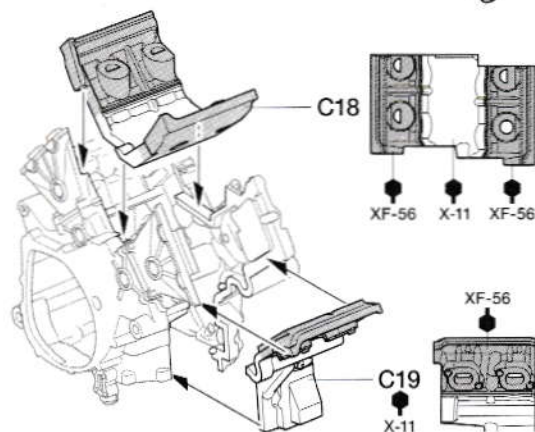
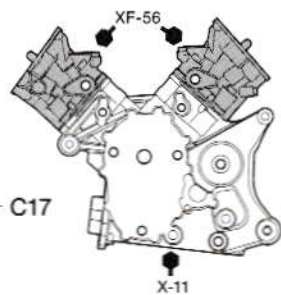
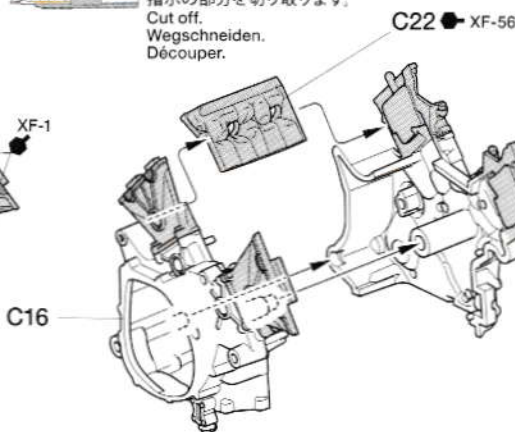
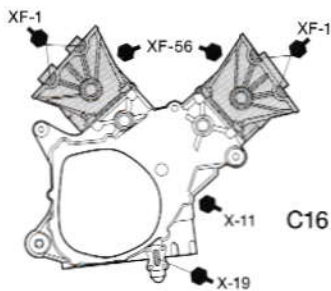

## 2 エンジンの組み立て2

Engine 2  
Motor 2  
Moteur 2

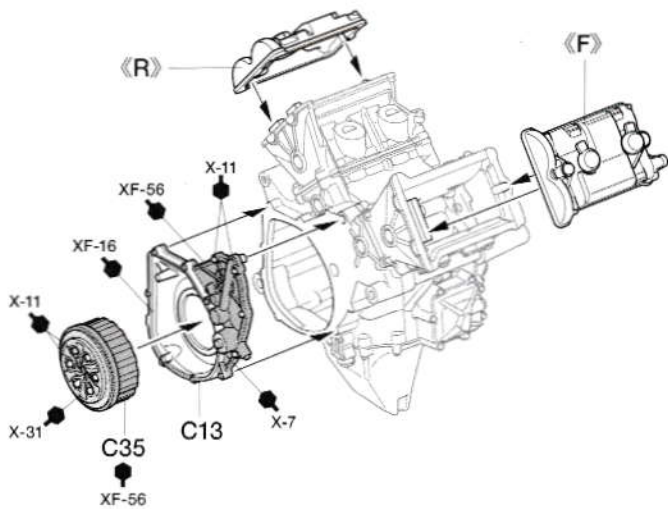
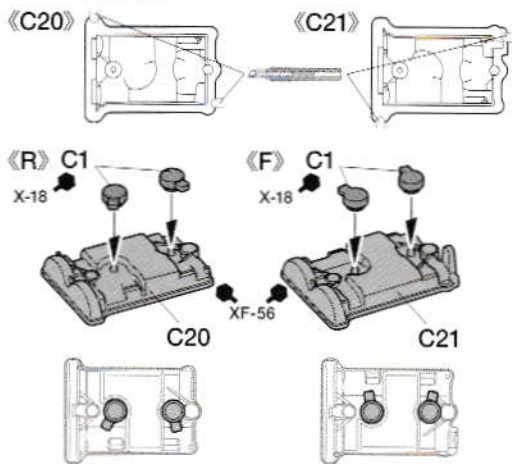

## 3 エンジンの組み立て3

Engine 3  
Motor 3  
Moteur 3

78mm

《ビニールパイプ》  
Vinyl tubing  
Vinylschlauch  
Tube vinyle

★必要な長さに切って使用します。  
★Cut to required length.  
★Auf benötigte Länge schneiden.  
★Couper une longueur requise.

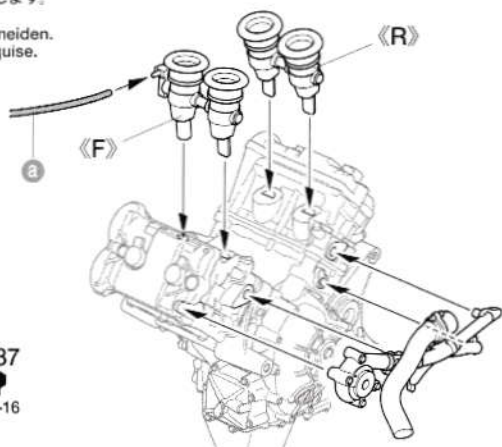
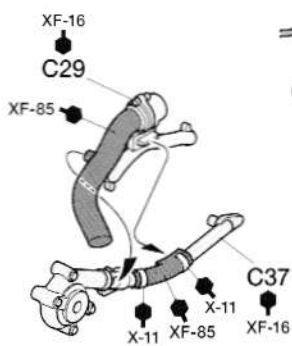
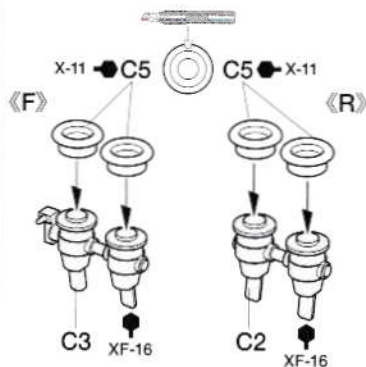

## 4 フレームの組み立て

Frame  
Rahmen  
Cadre

付属ドライバー  
Screwdriver (included in kit)  
Schraubenzieher  
(im Bausatz enthalten)  
Tournevis (fourni dans le kit)

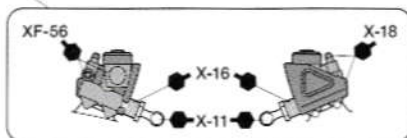
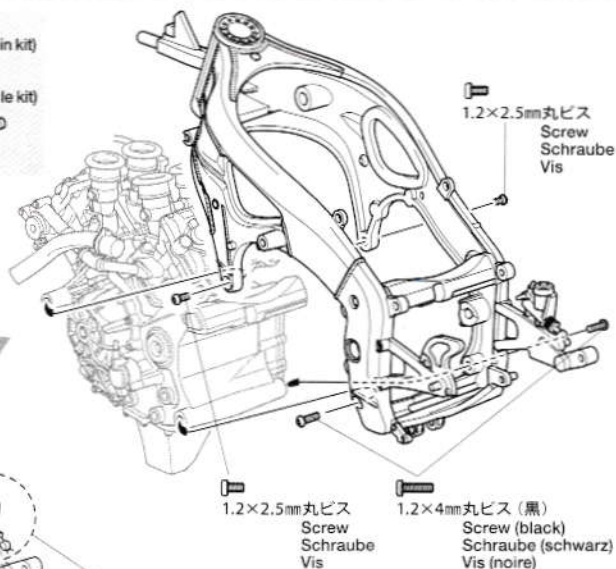
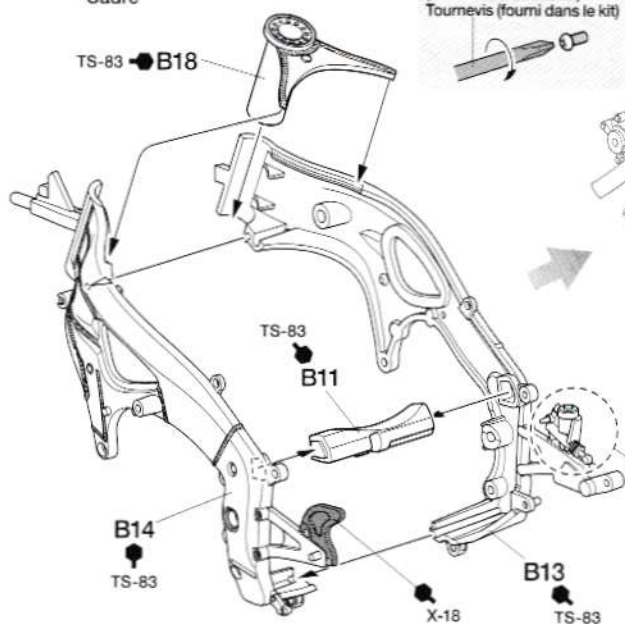

## 5 《レーシングスタンド》 Racing stand Rennständer Béquille de stand

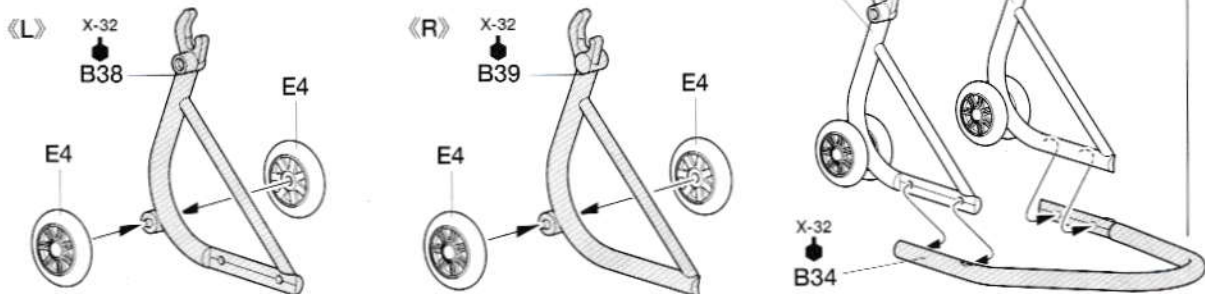

## 6 《リヤダンパー》 Rear damper Hinterer Dämpfer Amortisseur arrière



このマークのところではディテールアップパーツセットが使えます。  
This mark indicates places where separately available detailing parts can be used.  
Diese Markierung verweist auf die Stelle für die getrennt erhältlichen Feindetaillierungs-Teile.  
Ce symbole indique les emplacements des pièces de détaillage disponibles séparément.

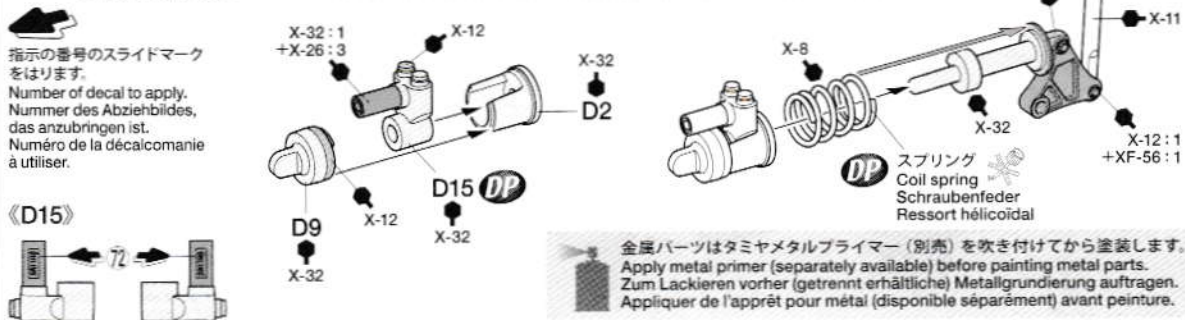

## 7 《スイングアーム》 Swing arm Schwingarm Bras oscillant

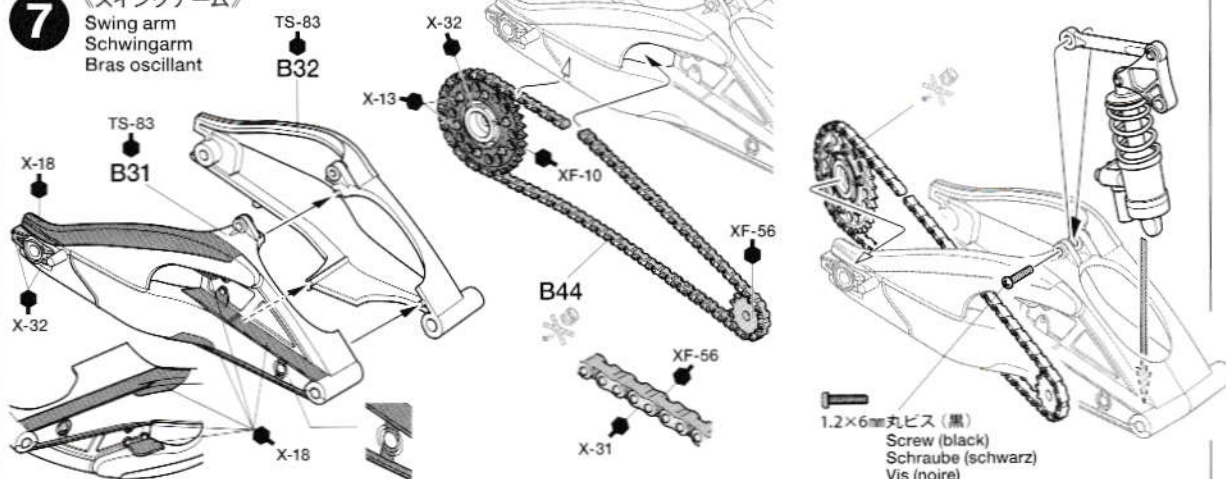

## 8 《リヤホイール》 Rear wheel Hinterrad Roue arrière

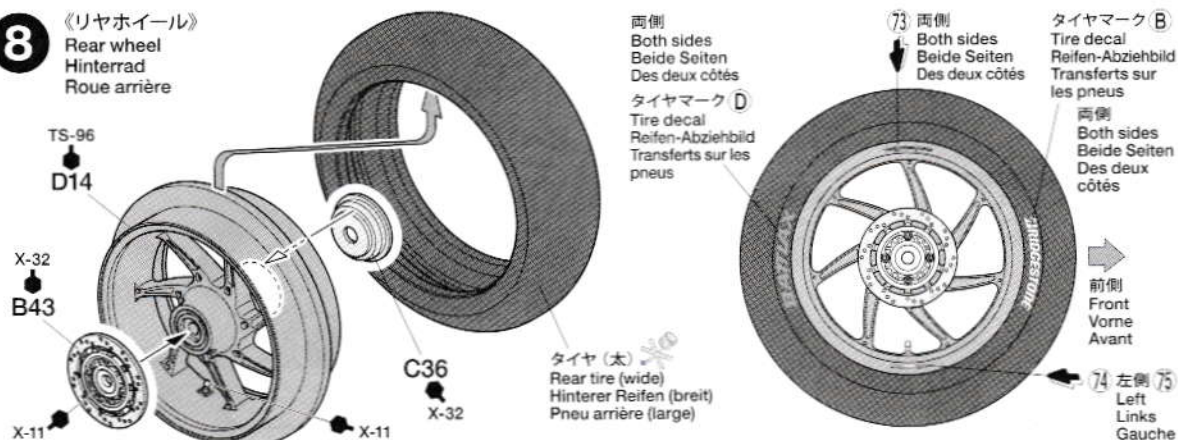

**9**

リヤホイールの取り付け  
Attaching rear wheel  
Anbringung des Hinterrades  
Mise en place de la roue arrière

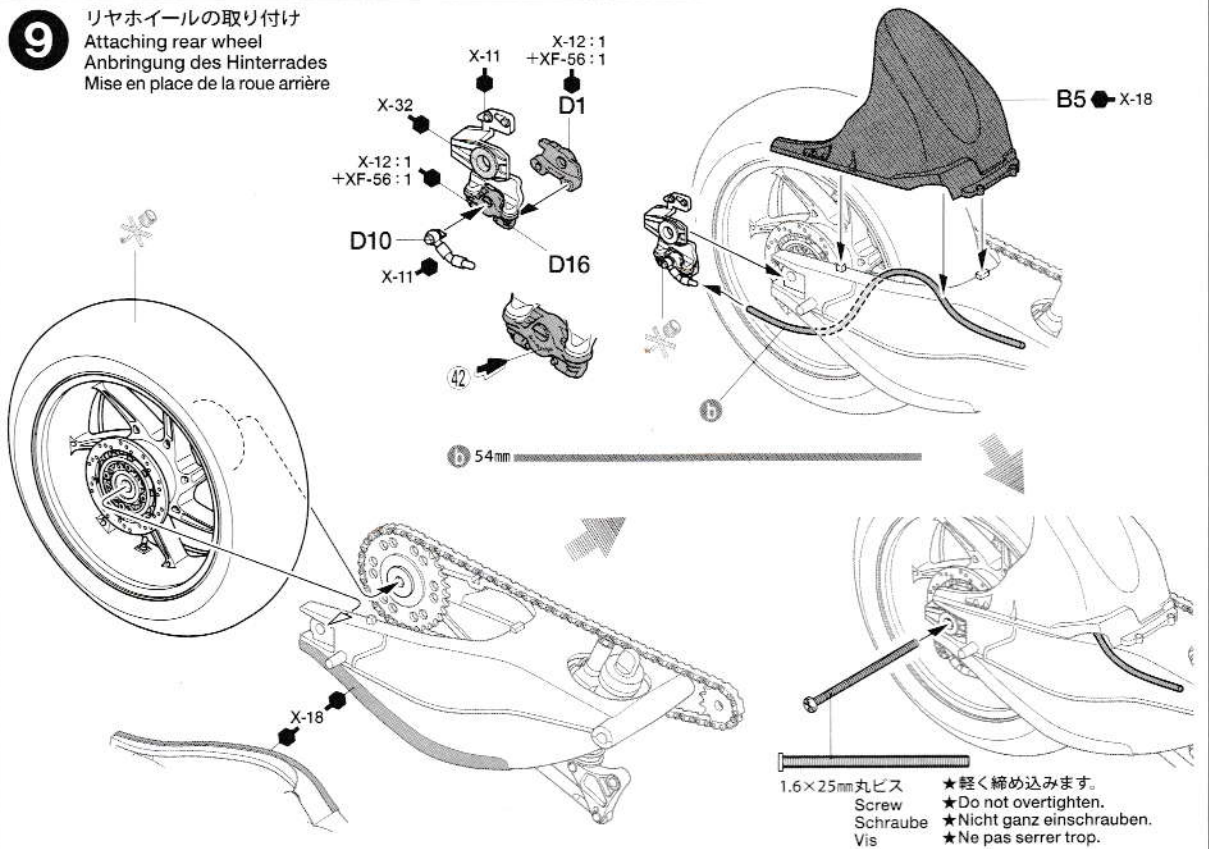
**10**

スイングアームの取り付け  
Attaching swing arm  
Anbringung des Schwingarmes  
Fixation du bras oscillant

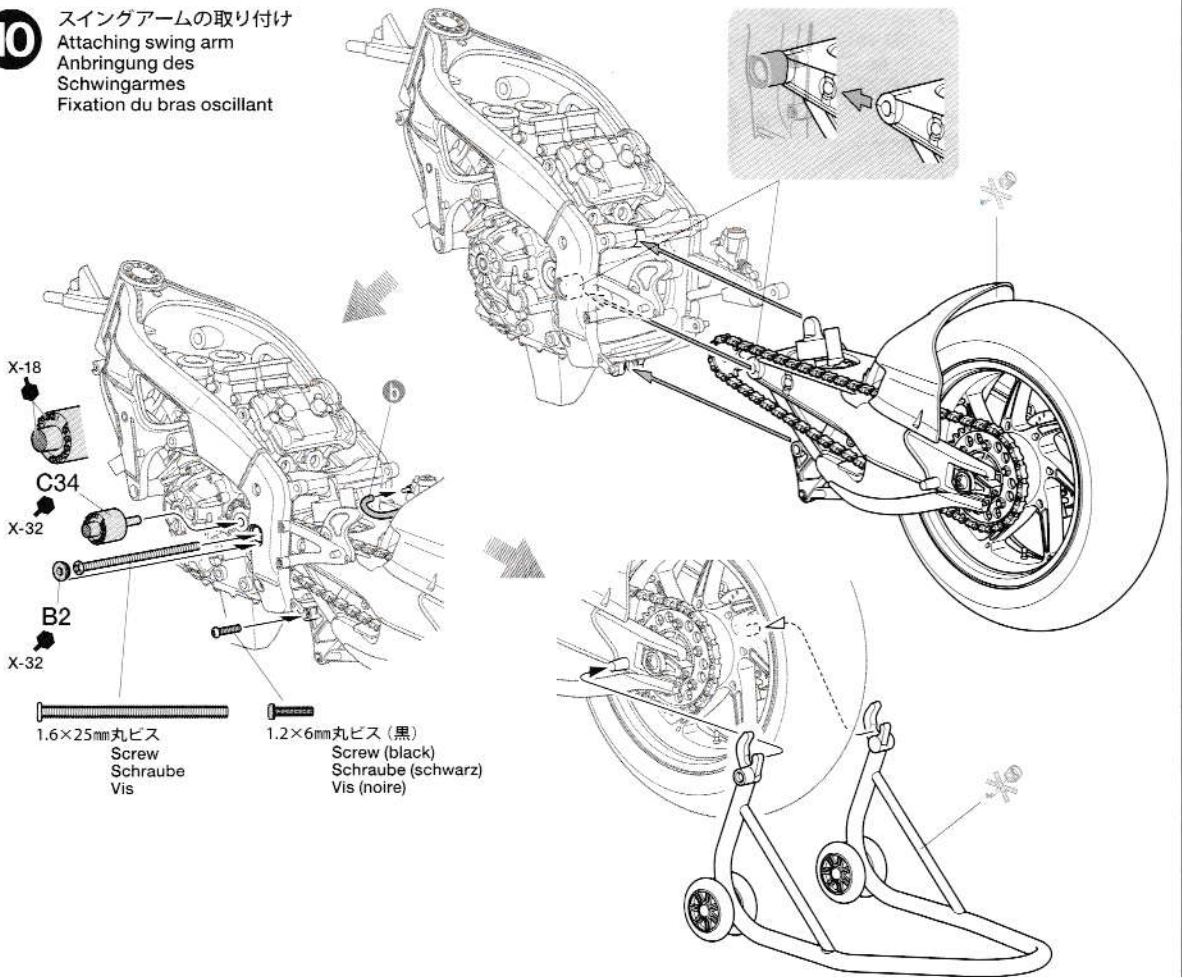

**11** マフラーAの取り付け  
Attaching exhaust pipes A  
Anbau der Auspuffrohre A  
Fixation des tubes d'échappement A

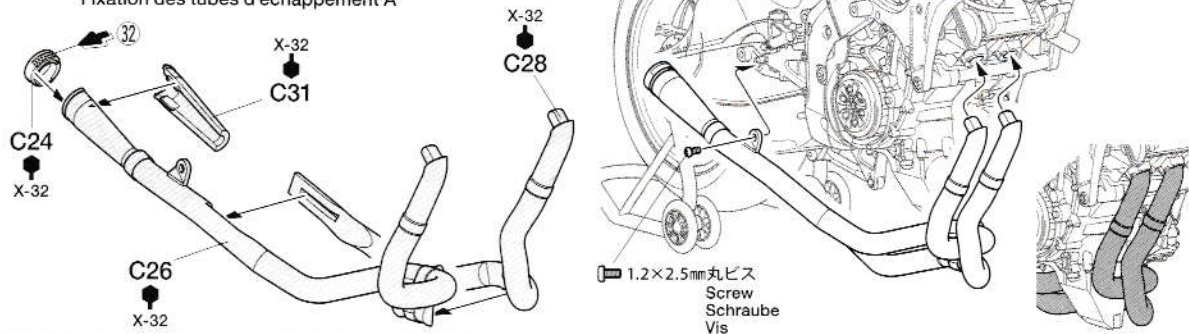

**12** ラジエターの取り付け  
Attaching radiator  
Anbringung des Kühlers  
Fixation du radiateur

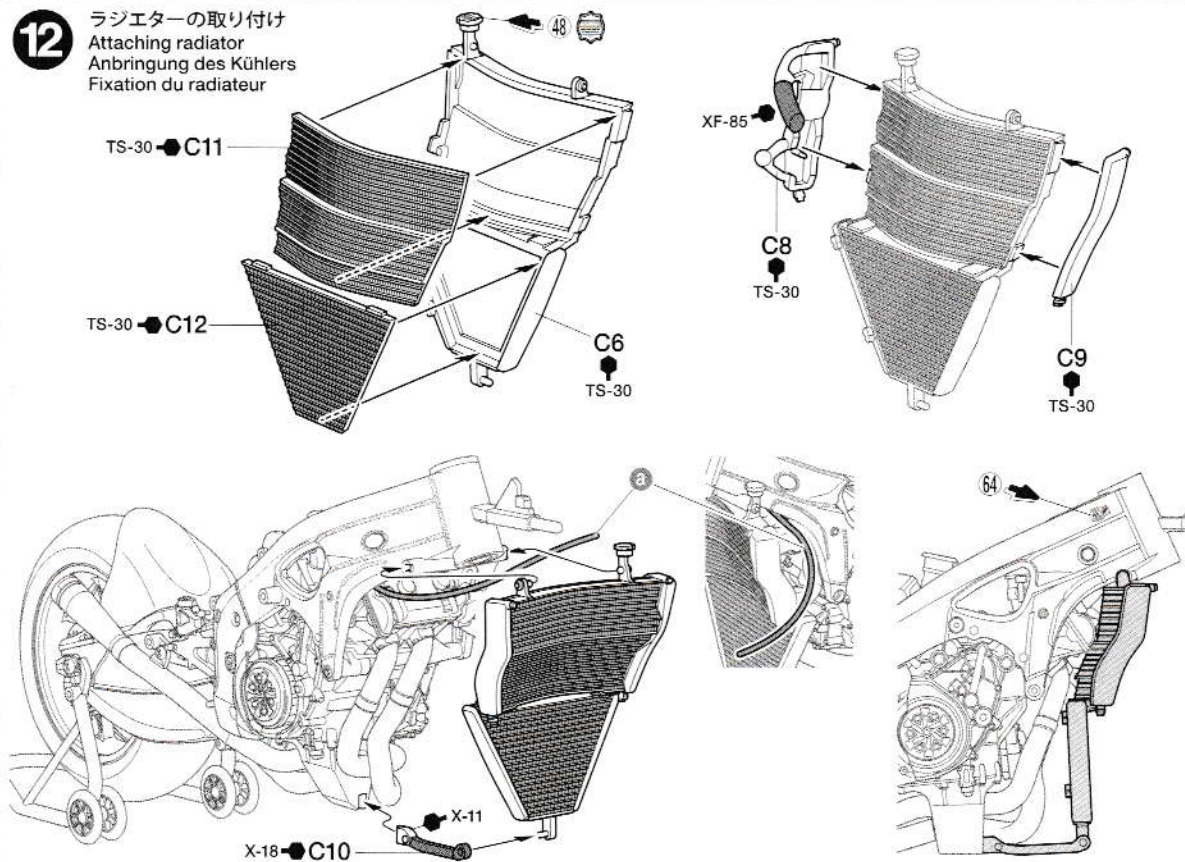

**13** フロントフォークの組み立て  
Front fork  
Vordere Gabel  
Fourche avant

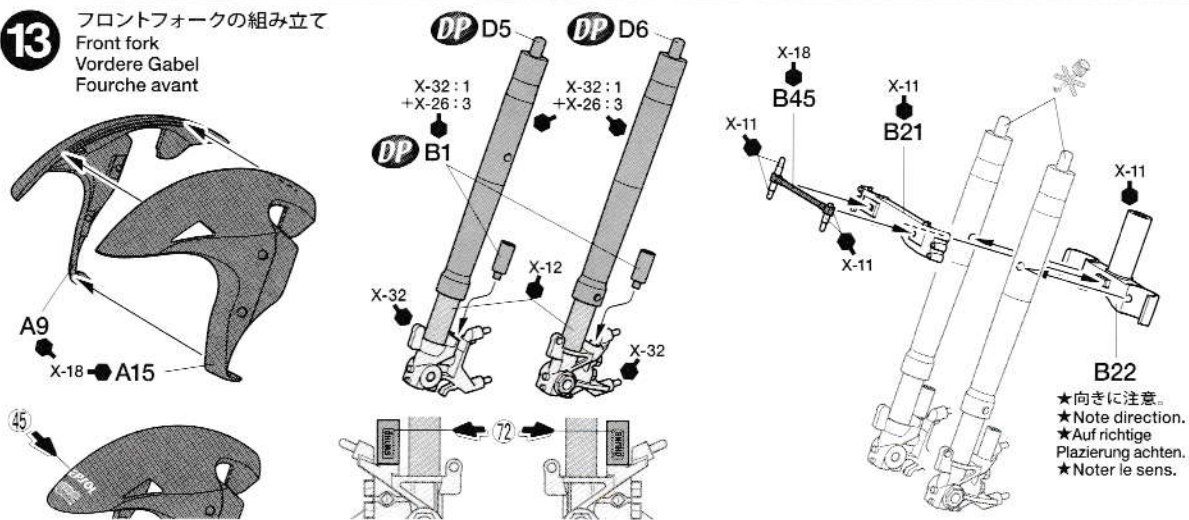

**14** 《フロントブレーキディスク》  
Front brake disc  
Vordere Brems Scheibe  
Disque de frein avant

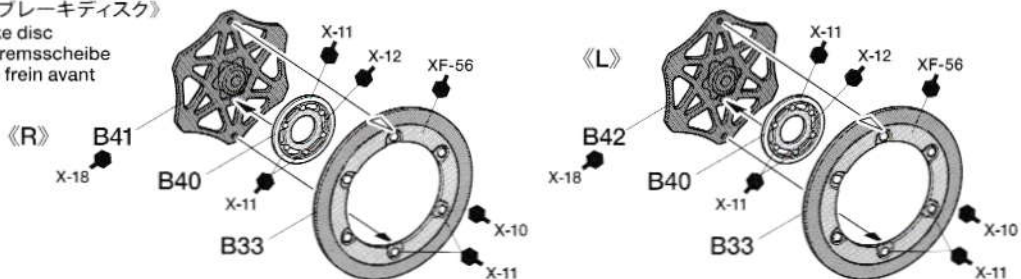

**15** フロントホイールの取り付け  
Attaching front wheel  
Anbringung des Vorderrades  
Mise en place de la roue avant

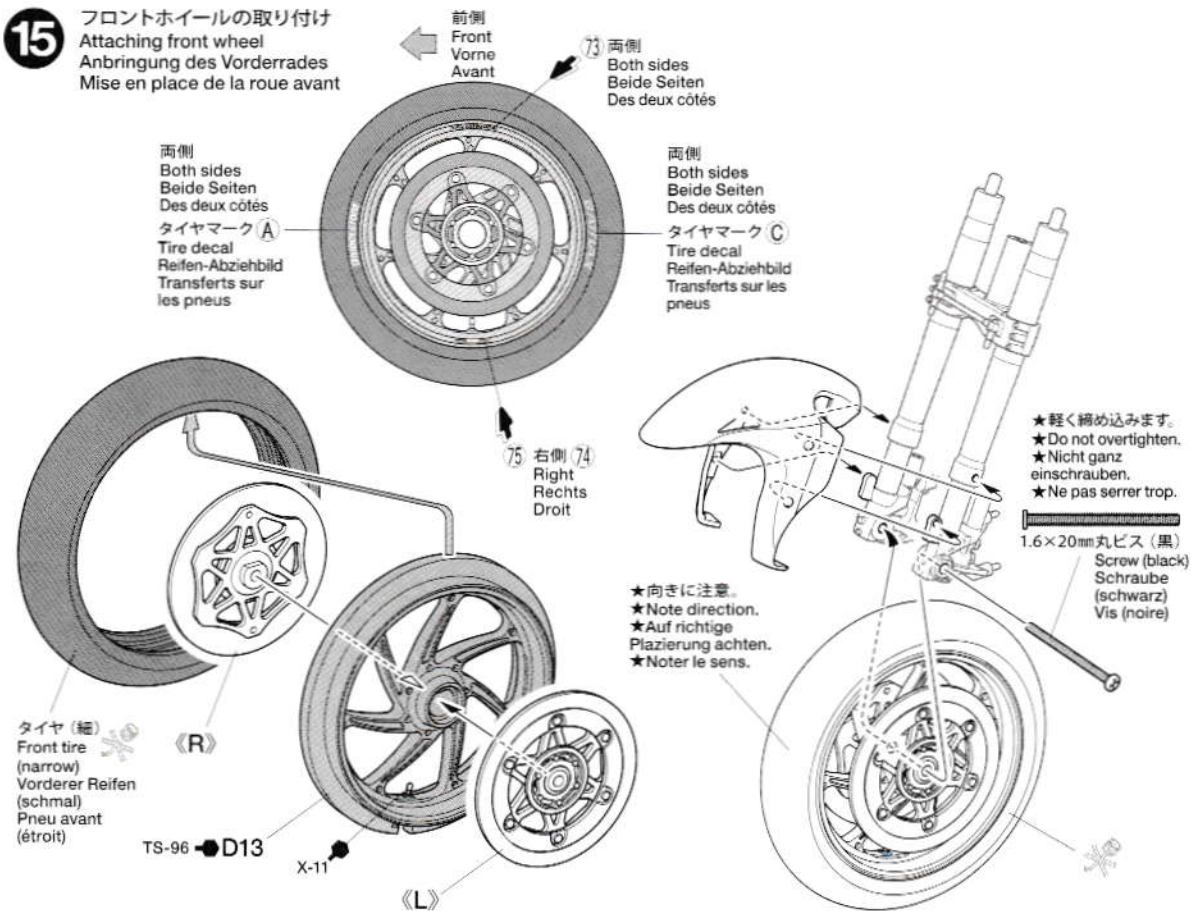

**16** フロントキャリパーの取り付け  
Attaching front brake caliper  
Anbau der vorderen Bremszange  
Fixation de l'étrier de frein avant

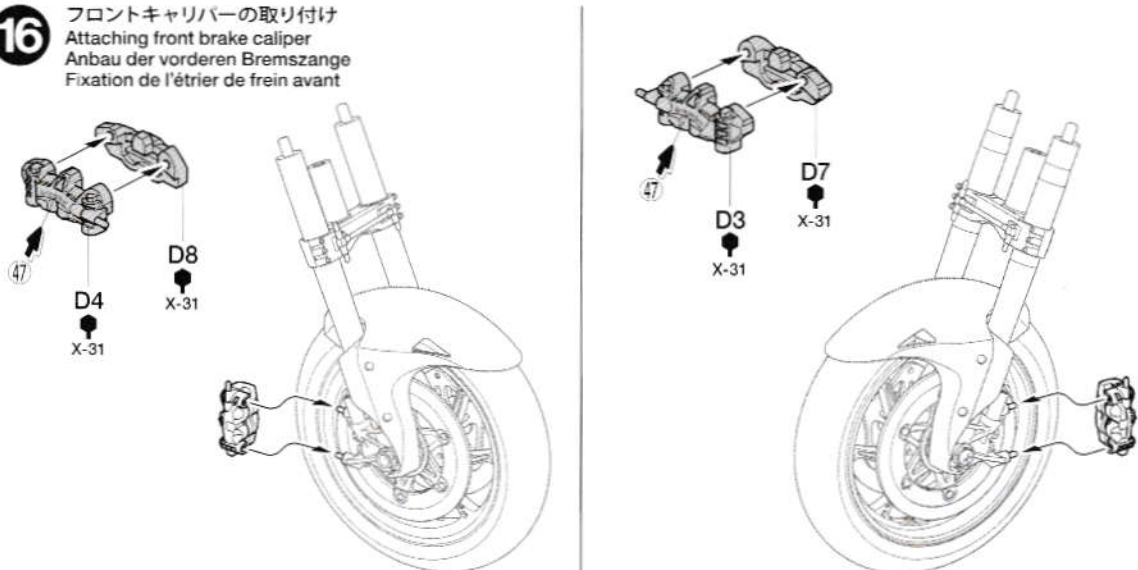



17

ハンドルの取り付け  
Attaching handlebars  
Befestigung des Lenkers  
Installation du guidon

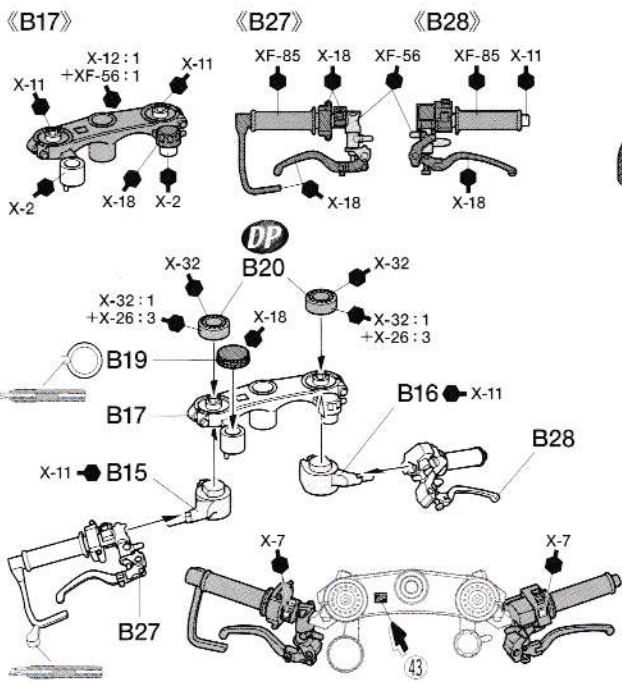
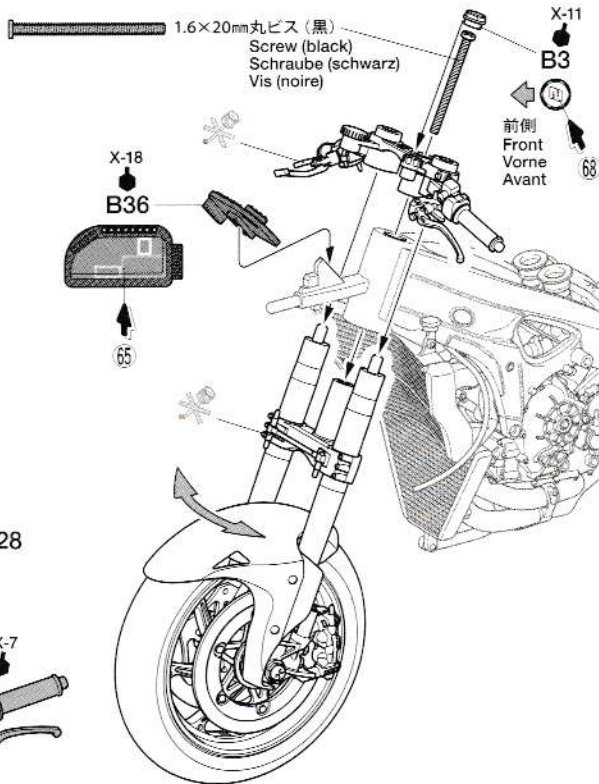

18

パイピング  
Piping  
Verkabelung  
Câblages

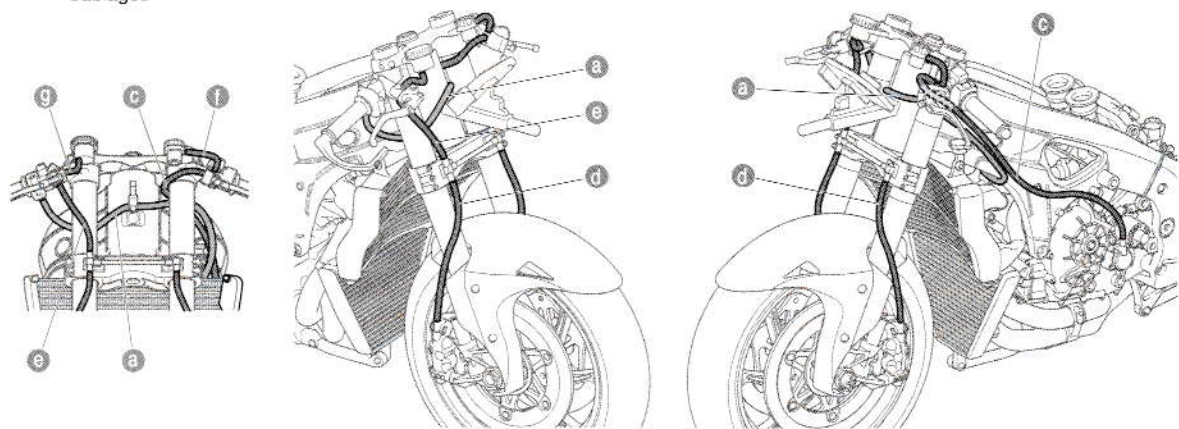
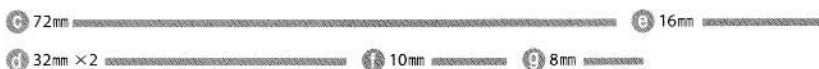

19

左側インテークダクトの取り付け  
Attaching air intake duct (left)  
Einbau der Luftführung (links)  
Fixation de la prise d'air (gauche)

注意!  
NOTICE

- ★パイプの位置に注意してください。
- ★Note piping position.
- ★Stellung der Schläuche beachten.
- ★Noter la position du tuyau.

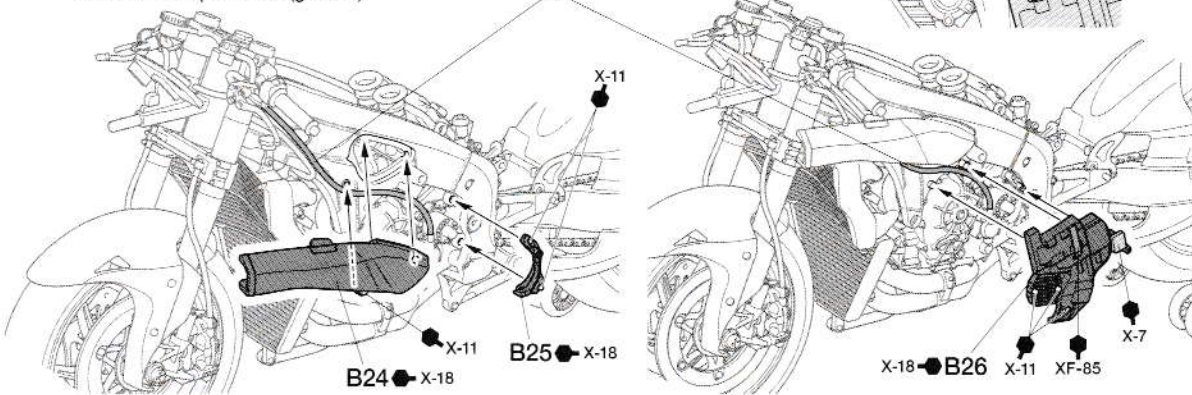

20

右側インテークダクトの取り付け  
 Attaching air intake duct (right)  
 Einbau der Luftführung (rechts)  
 Fixation de la prise d'air (droite)

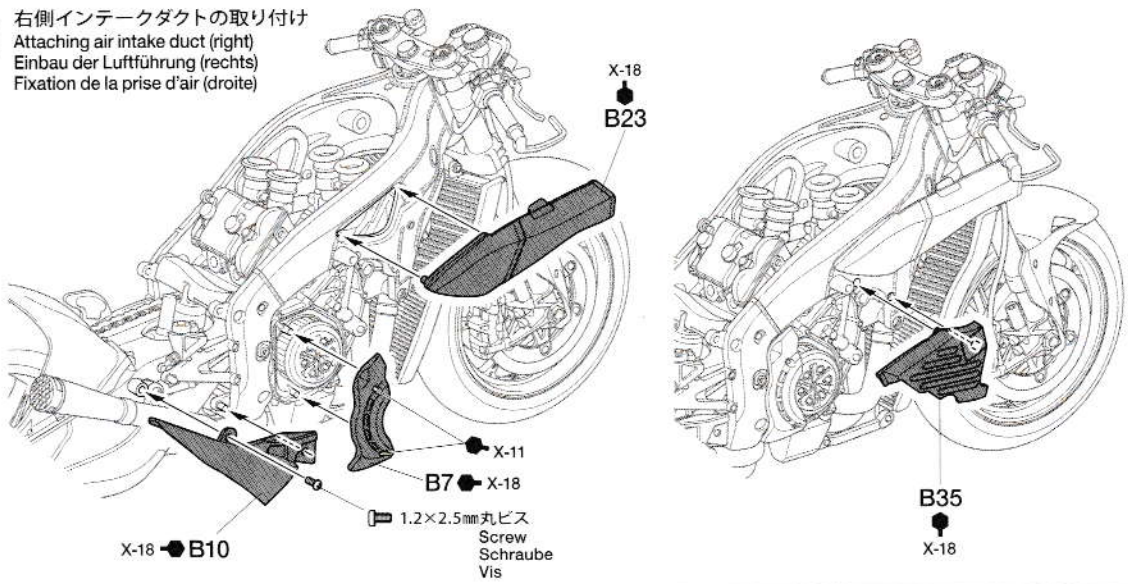

21

《フューエルタンク》  
 Fuel tank  
 Kraftstofftank  
 Réservoir

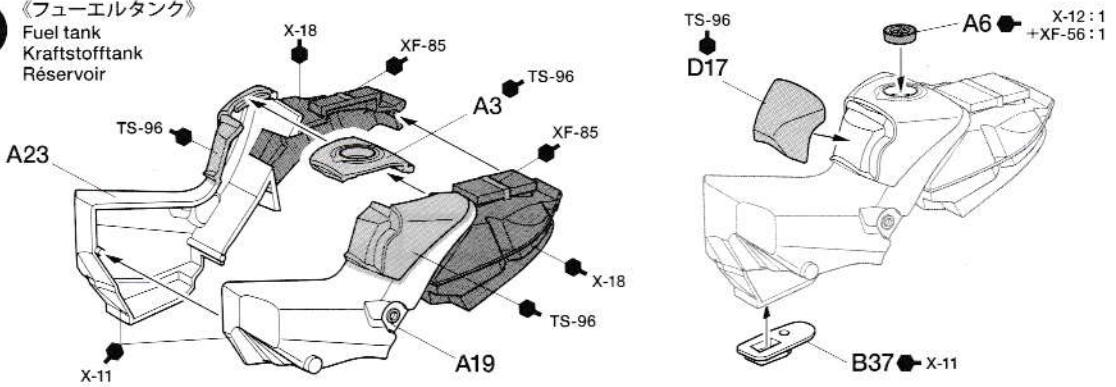

注意!  
 NOTICE

★カウル等のマスキングラインシールを使用した塗り分け方法は2ページも参考にしてください。  
 ★Masking stickers are included for painting cowls, etc. Refer to instructions on page 2 when using.  
 ★Maskierfolien sind enthalten für die Bemalung der Verkleidungen usw. Beachten Sie Seite 2 bei der Benutzung.  
 ★Des masques adhésifs sont fournis pour peindre les carénages etc. Se reporter aux instructions page 2.

22

《シートカウル》  
 Seat cowl  
 Sitzverkleidung  
 Carénage de selle

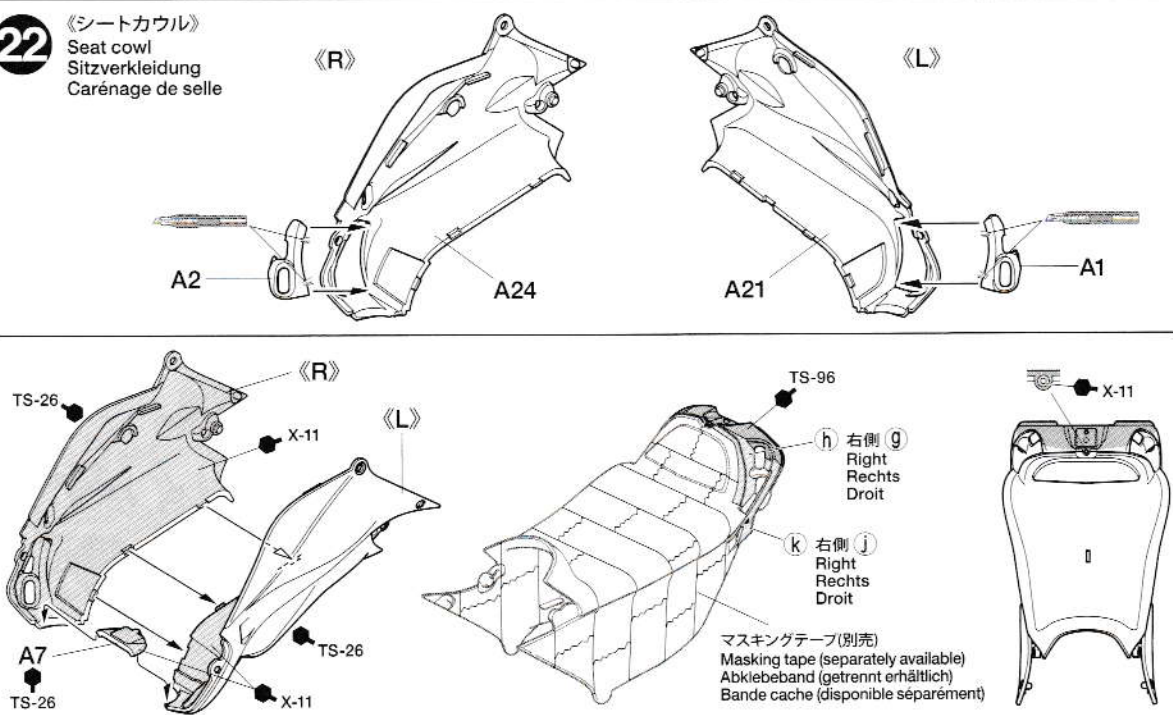

**23**

シートカウルの取り付け  
 Attaching seat cowl  
 Anbau der Sitzverkleidung  
 Fixation du carénage de selle

- ★広げて取り付けます。
- ★Spread to attach.
- ★Zur Anbringung auseinanderdrücken.
- ★Ecarter pour attacher.

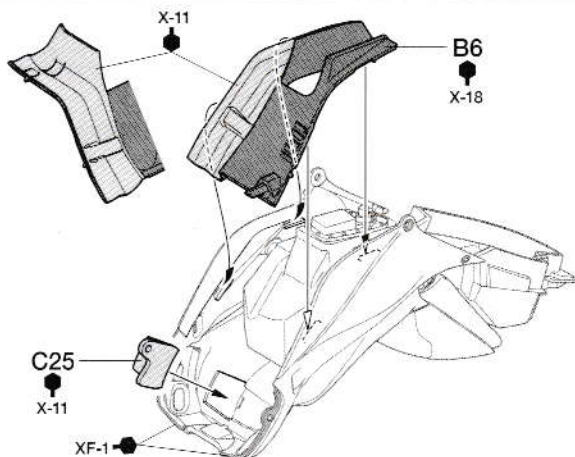
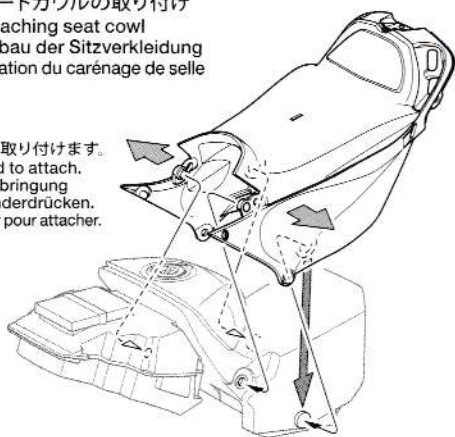
**24**

《マフラー-B》  
 Exhaust pipes B  
 Auspuffrohre B  
 Tubes  
 d'échappement B

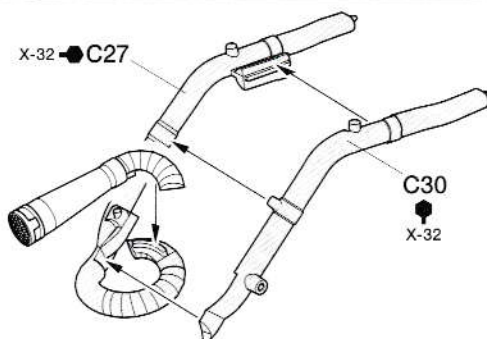
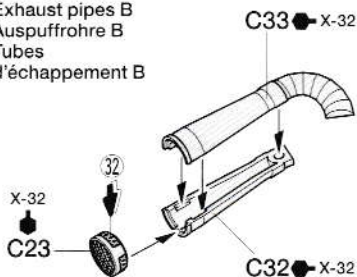
**25**

シートの取り付け  
 Attaching seat  
 Sitz-Einbau  
 Fixation du siège

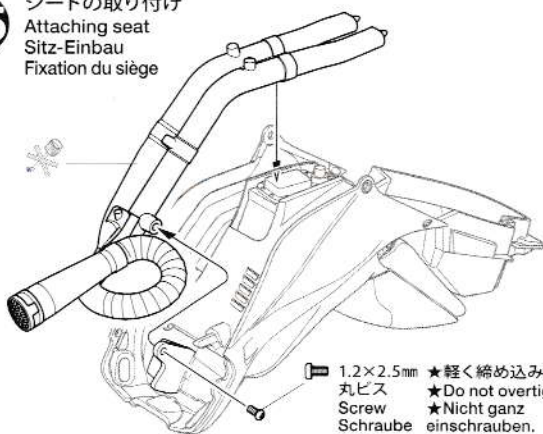

- 1.2×2.5mm 丸ビス
- Screw
- Schraube
- Vis
- ★軽く締め込みます。
- ★Do not overtighten.
- ★Nicht ganz einschrauben.
- ★Ne pas serrer trop.

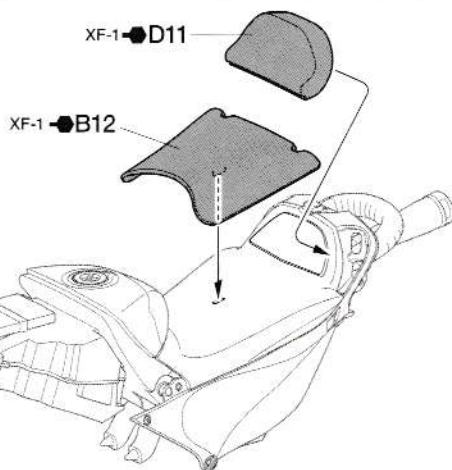
**26**

タンクの取り付け  
 Attaching fuel tank  
 Anbringung des Kraftstofftanks  
 Fixation du réservoir

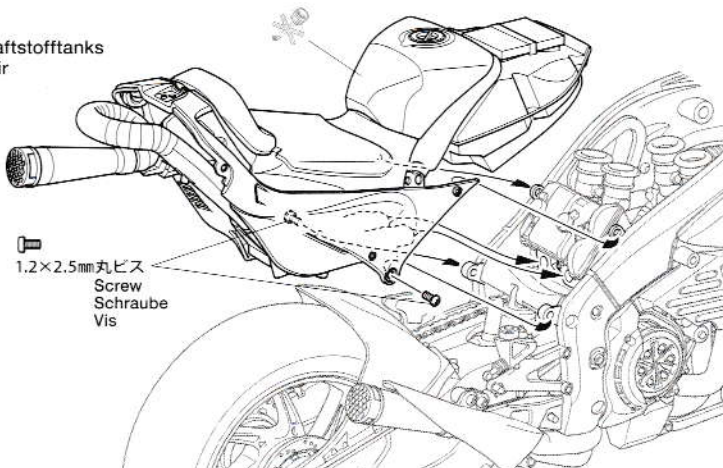

- 1.2×2.5mm 丸ビス
- Screw
- Schraube
- Vis

**27** 《タンクカバー》  
Fuel tank cover  
Abdeckung des Kraftstofftanks  
Capot de réservoir

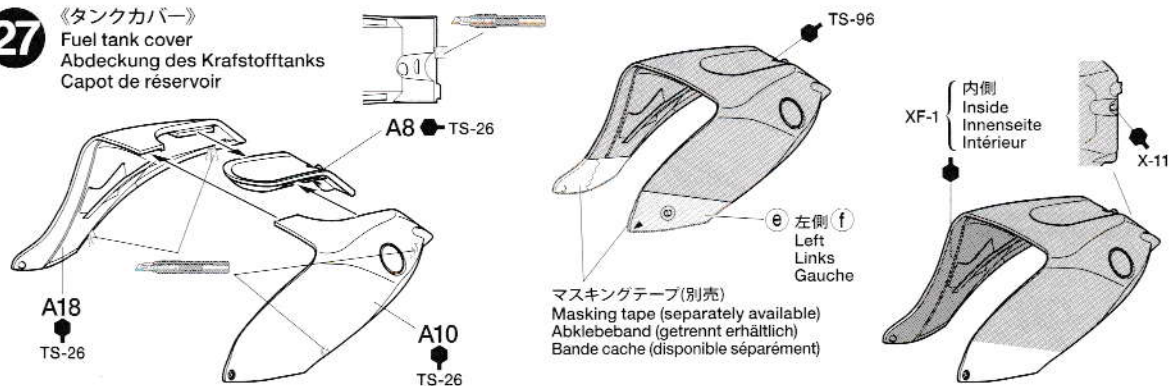

**28** 《テールカウル》  
Tail cowl  
Heckverkleidung  
Carénage arrière

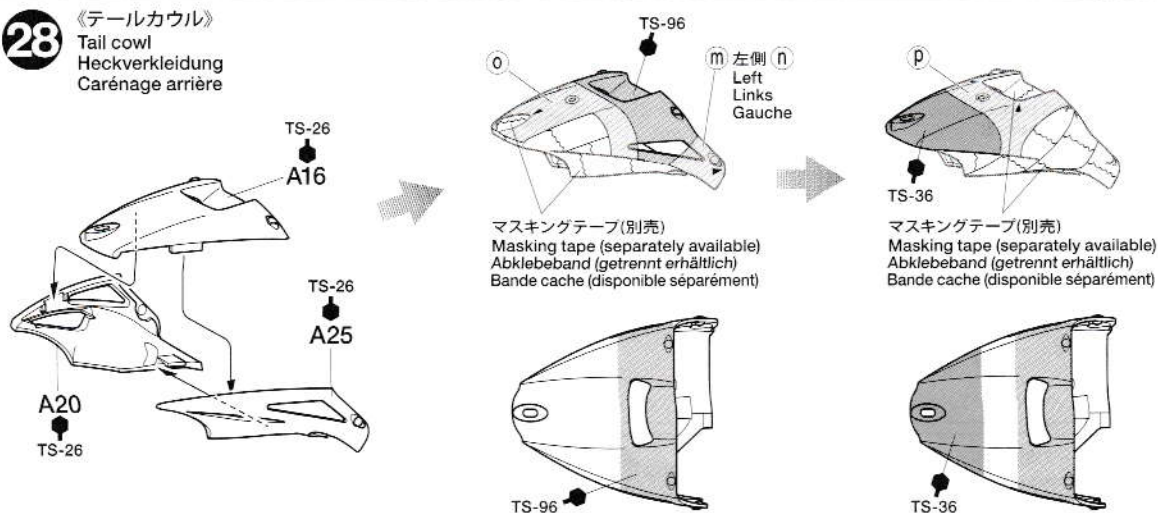

《下側》  
Underside  
Unterseite  
Dessous

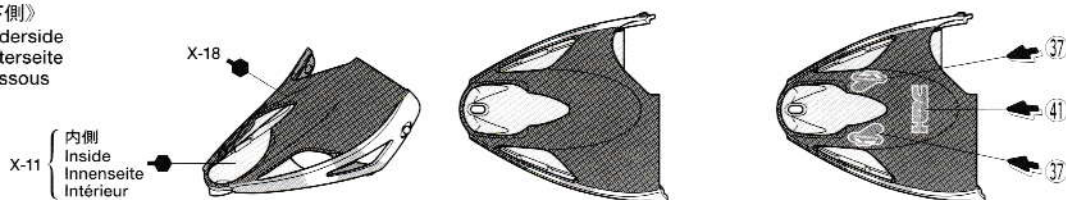

**29** タンクカバーの取り付け  
Attaching fuel tank cover  
Anbringung der Tankabdeckung  
Fixation du capot de réservoir

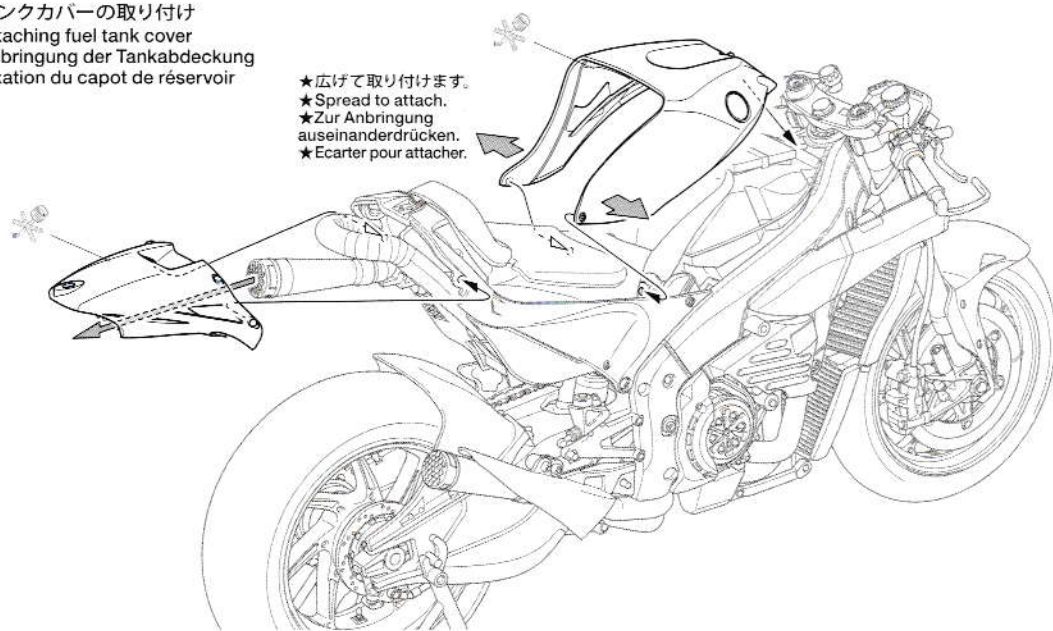

**30**

## 《アップーカウル》

Painting upper cowl  
Bemalung der oberen Verkleidung  
Peinture du carénage supérieur

マスキングテープ(別売)  
Masking tape (separately available)  
Abkleband (getrennt erhältlich)  
Bande cache (disponible séparément)

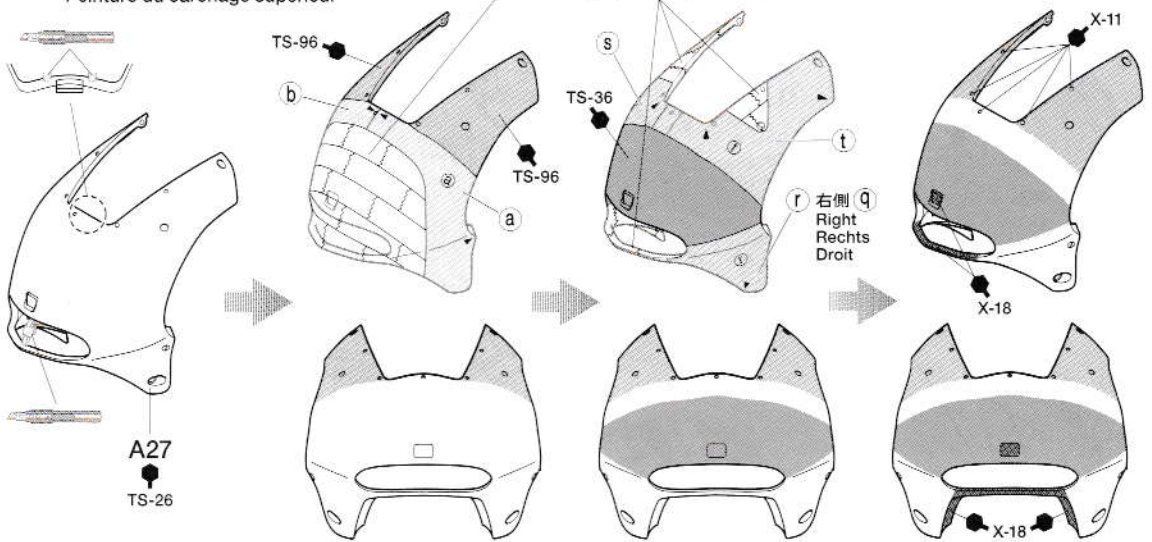
**31**

アップーカウルの組み立て  
Upper cowl  
Obere Verkleidung  
Carénage supérieure

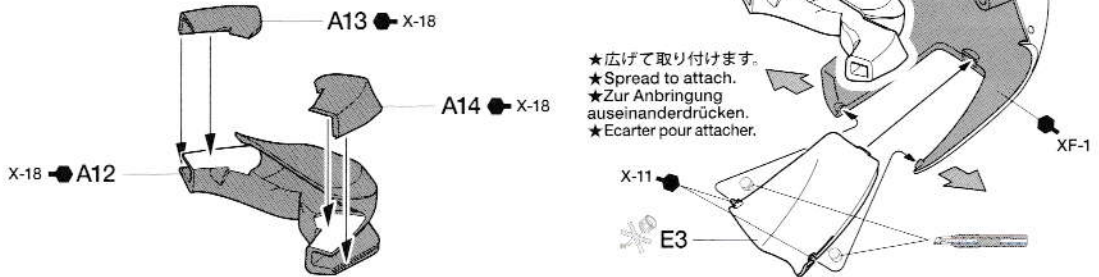
**32**

《サイドカウル》  
Side cowls  
Seitenverkleidungen  
Carénages latéraux

《R》

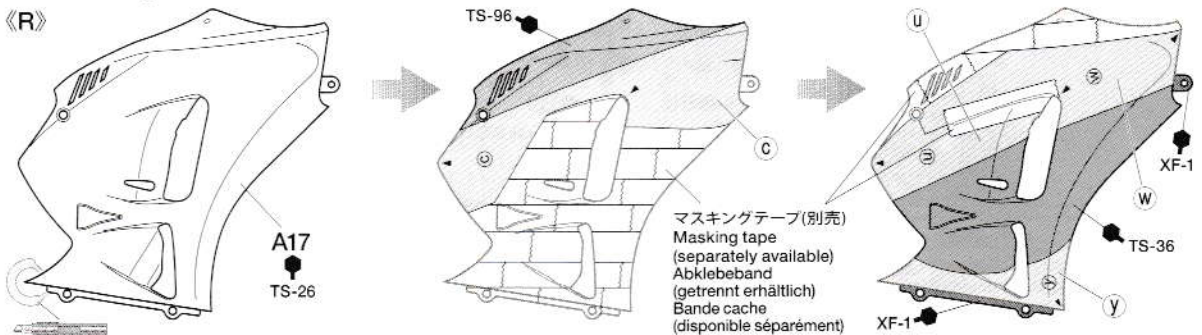

《L》

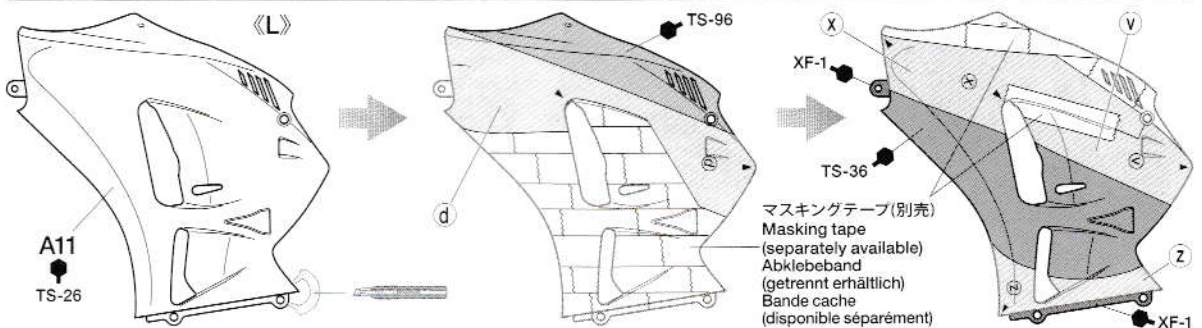

33

カウルの取り付け  
Attaching cowls  
Anbringung Verkleidungen  
Fixation des carénages

1.2×2.5mm丸ビス  
Screw  
Schraube  
Vis

《L》

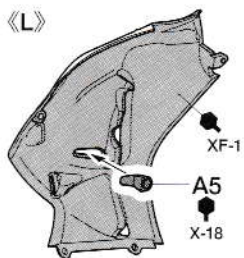

《R》

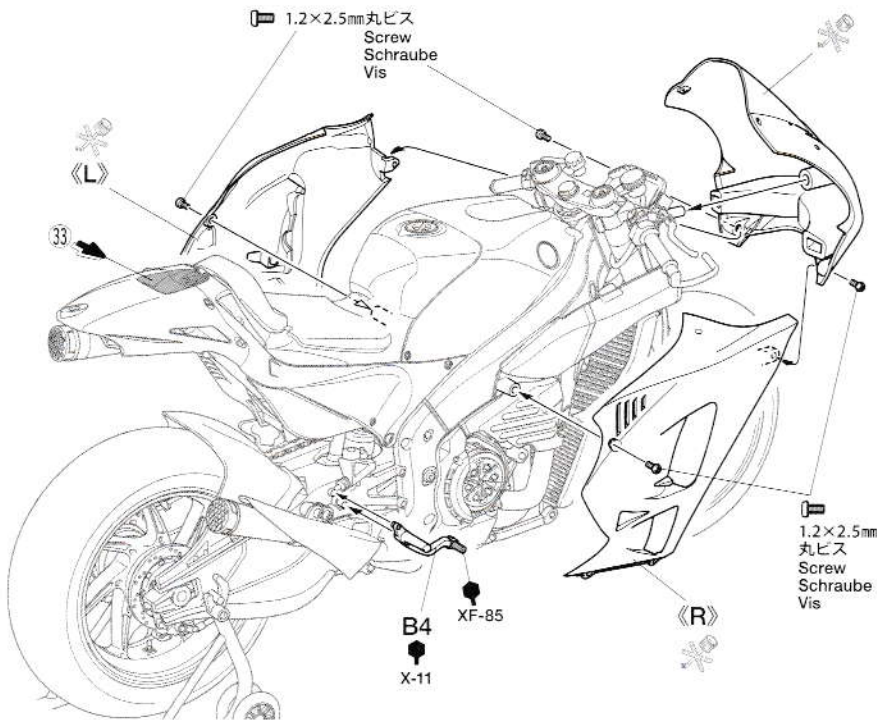
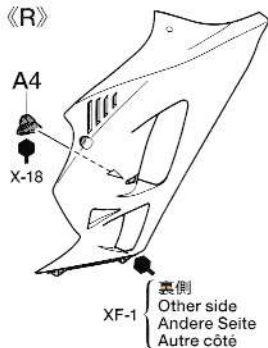

34

リヤカメラの取り付け  
Attaching rear camera  
Anbau der hinteren Kamera  
Fixation de la camera arrière



このマークの接着にはタミヤクラフトボンドを使います。  
Attach using Tamiya craft bond.  
Mit Tamiya Craft-Kleber anbringen.  
Fixer avec de colle Craft Bond Tamiya.

《原寸図》 Actual size  
Tatsächliche Größe / Taille réelle

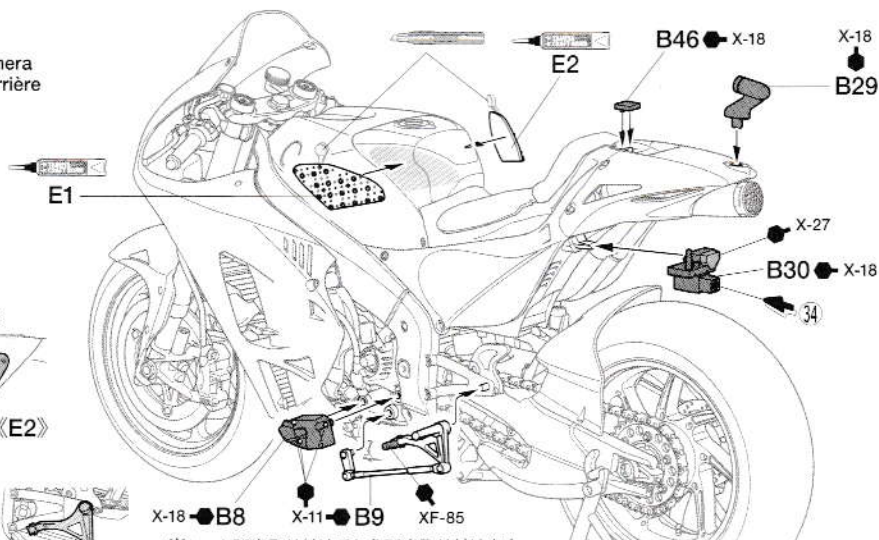
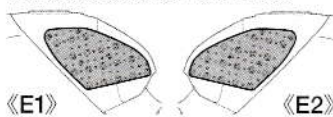

**注意!**  
★B9を取り付けてからB8を取り付けます。  
★Attach B9 before B8.  
★B9 vor B8 anbauen.  
★Fixer B9 avant B8.

35

アンダーカウルの取り付け  
Attaching undercowl  
Befestigen der unteren Verkleidung  
Fixation du carénage inférieur

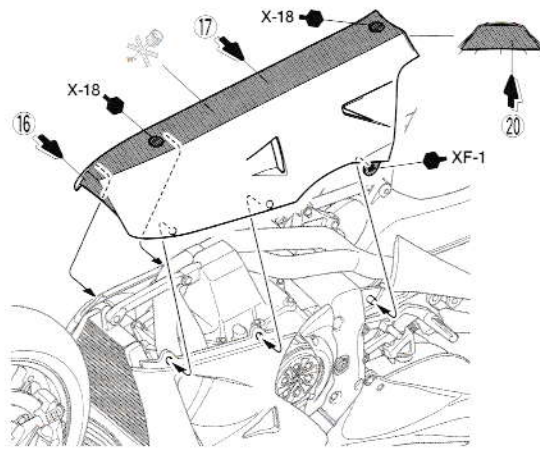
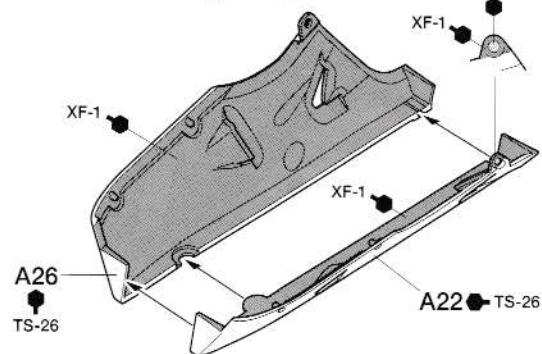

# MARKING

《R4 スペインGP (ヘレス) M.マルケス》  
 Marc Marquez, Rd.4 Spanish GP

- ★マークは番号順に貼ってください。
- ★Apply stickers in numbered order.
- ★Die Aufkleber der Reihenfolge nach anbringen.
- ★Appliquer les autocollants dans l'ordre numérique.

使わないマーク…… 40×3, 49, 50, 51, 52, 53, 54  
 Not used.  
 Nicht verwenden. 55, 56, 57, 67, 76, 77  
 Non utilisées.

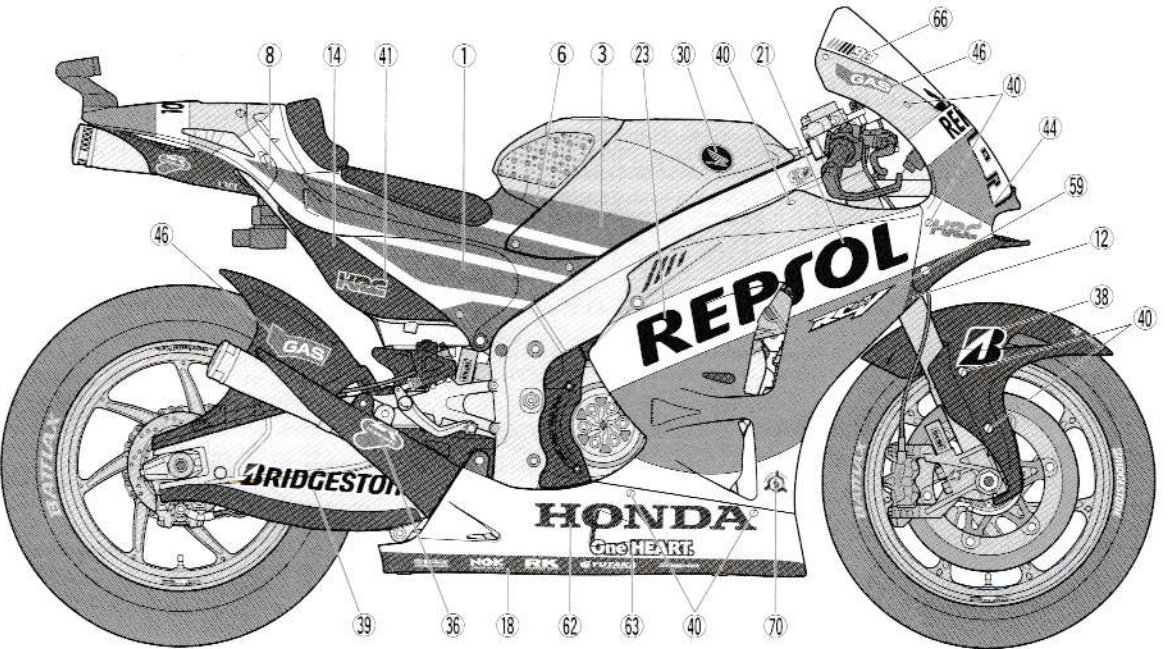
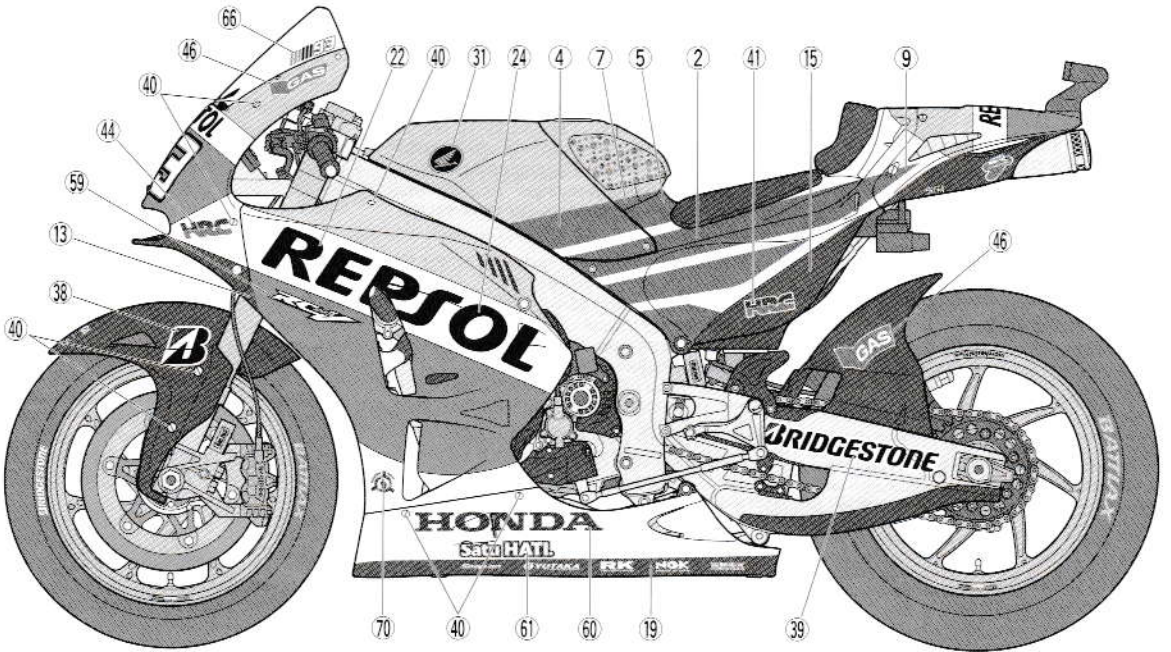
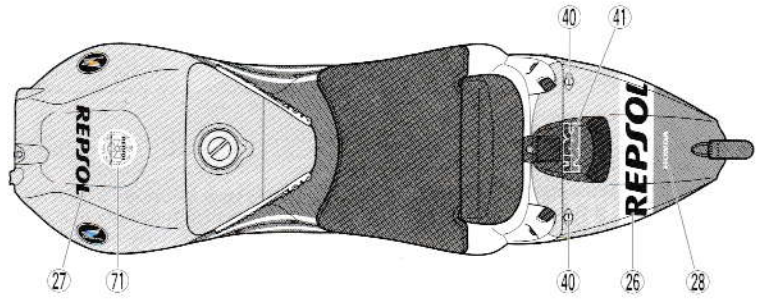
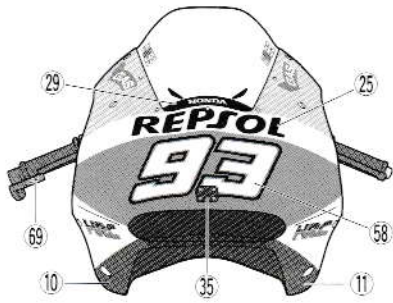

# REPSOL Honda RC213V '14

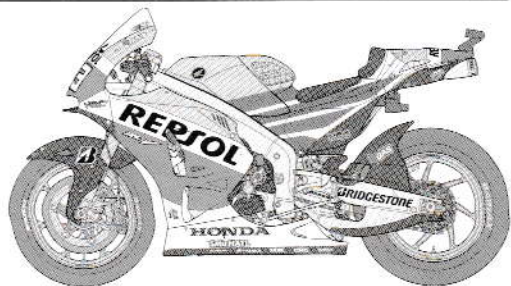

## PAINTING

### 《レプソル Honda RC213V '14の塗装》

2014年のロードレース世界選手権MotoGPクラスを席巻したHondaのワークスマシンRC213Vは、メインスポンサーであるスペインの石油会社レプソルのコーポレートカラーとなっているオレンジ、ホワイト、レッドをメインとしたカラーで塗り分けられていました。また、ホイールも鮮やかなオレンジカラー、フレームやスイングアームはアルミ素材のまま、前後フェンダーや右サイドのエキゾーストカバーはカーボン地のブラックとなっていました。エンジンやサスペンションなど細部の塗装は説明図中に示しましたので、参考にしてください。

### Painting the Repsol Honda RC213V '14

The Honda works RC213V livery in 2014 was finished in the orange, white and red colors from the corporate scheme of their main sponsor, Spanish energy company Repsol. The wheels were finished in a vibrant shade of orange, its swing arm and frame were bare aluminum, while the carbon fiber fenders and right-side exhaust cover were black. Painting instructions for details such as the engine and suspension are indicated during assembly.

### Bemalung der Repsol Honda RC213V '14

Die Repsol Honda RC213V des Werks Teams war lackiert in den Farben orange, weiß und rot aus dem Logo des Hauptsponsors, dem Spanischen Energieversorger Repsol. Die Felgen waren leuchtorange, der Schwingarm

und der Rahmen in blankem Aluminium, wobei die Schutzbleche und die rechte Auspuffabdeckung schwarz waren. Bemalungshinweise für Details, wie Motor und Aufhängung sind beim Zusammenbau angegeben.

### Décoration de la Repsol Honda RC213V '14

La livrée 2014 de la RC213V du team usine Repsol Honda était orange, blanc et rouge, couleurs de son sponsor principal, la compagnie pétrolière espagnole Repsol. Les roues étaient orange vif, le bras oscillant et le cadre aluminium nu, tandis que les garde-boue en fibres de carbone et la protection d'échappement côté droit étaient noirs. Les instructions de mise en peinture des détails, tels ceux du moteur et des suspensions sont fournies durant l'assemblage.

## APPLYING DECALS

### 《スライドマークのはり方》

- ① はりたいマークをハサミで切り抜きます。
- ② マークをぬるま湯に10秒ほどひたしてからタオル等の布の上に置きます。
- ③ 台紙のはしを手で持ち、はるところにマークをスライドさせてモデルに移してください。
- ④ 指に少し水をつけてマークをぬらしながら、正しい位置にずらしします。
- ⑤ やわらかな布でマークの内側の気泡を押し出しながら、押しつけるようにして水分をとりまします。

### DECAL APPLICATION

- ① Cut off decal from sheet.

- ② Dip the decal in tepid water for about 10 sec. and place on a clean cloth.
- ③ Hold the backing sheet edge and slide decal onto the model.
- ④ Move decal into position by wetting decal with finger.
- ⑤ Press decal down gently with a soft cloth until excess water and air bubbles are gone.

### ANBRINGUNG DES ABZIEHBILDES

- ① Abziehbild vom Blatt ausschneiden.
- ② Das Abziehbild ungefähr 10 Sek. in lauwarmes Wasser tauchen, dann auf sauberen Stoff legen.
- ③ Die Kante der Unterlage halten und das Abziehbild auf das Modell schieben.
- ④ Das Abziehbild an die richtige Stelle schieben und dabei mit dem Finger das

Abziehbild naßmachen.

⑤ Das Abziehbild leicht mit einem weichen Tuch andrücken, bis überschüssiges Wasser und Luftblasen entfernt sind.

### APPLICATION DES DÉCALMANIES

- ① Découpez la décalmanie de sa feuille.
- ② Plongez la décalmanie dans de l'eau tiède pendant 10 secondes environ et poser sur un linge propre.
- ③ Retenez la feuille de protection par le côté et glissez la décalmanie sur le modèle réduit.
- ④ Placez la décalmanie à l'endroit voulu en la mouillant avec un de vos doigts.
- ⑤ Pressez doucement la décalmanie avec un tissu doux jusqu'à ce que l'eau en excès et les bulles aient disparu.

## 部品請求について

For use in Japan only!

★ 部品をなくしたり、こわした方は、このステッカーがはられたカスタマーサービス取次店でご注文いただけます。また、当社カスタマーサービスに直接ご注文する場合は、右記の方法でご注文することができます。詳しくは当社カスタマーサービスまでお問い合わせください。



① 《郵便振替のご利用法》  
郵便局の払込用紙の通信欄に下のリストを参考にITEM番号、スケール、製品名、部品名、部品コード、数量を必ずご記入ください。振込人住所欄にはお電話番号もお書きいただき、口座番号・00810-9-1118、加入者名・(株)タミヤでお振込ください。

② 《代金引換のご利用法》  
パーツ代金に加えて代引き手数料(324円)をご負担いただければ、電話またはホームページより代金引換によるご注文をお受けいたします。

③ 《タミヤカードのご利用法》  
タミヤカードをご利用の場合、代金はご指定金融機関の口座引き落としとなります。ご注文は電話またはホームページよりお受けいたします。

《住所》 〒422-8610 静岡県駿河区恩田原3-7  
株式会社タミヤ カスタマーサービス係

《お問い合わせ電話番号》

静岡 054-283-0003

東京 03-3899-3765 (静岡へ自動転送)

※電話番号をお確かめの上、おかけ間違いのないようお願いいたします。

《カスタマーサービスアドレス》

[http://tamiya.com/japan/customer/cs\\_top.htm](http://tamiya.com/japan/customer/cs_top.htm)



## レプソル Honda RC213V '14

ITEM 14130

★価格は2016年3月現在のものです。諸事情により変更となる場合があります。  
★税込価格の税率は8%となっています。

部品名	税込価格	本体価格	部品コード
フロントカウル(A27).....	540円	( 500円)	19331203
Aパーツ(A27除く).....	756円	( 700円)	19000868
Bパーツ.....	1,058円	( 980円)	19000869
C、Dパーツ.....	1,144円	(1,060円)	19000870
Eパーツ.....	453円	( 420円)	19000871
タイヤ袋詰(ビス、パイプ含む).....	518円	( 480円)	19403264
マーク(a).....	410円	( 380円)	11401314
マーク(b).....	345円	( 320円)	11401316
タイヤマーク.....	302円	( 280円)	11401315
マスクシール.....	280円	( 260円)	11421678
説明図.....	345円	( 320円)	11054820
解説文.....	324円	( 300円)	11054821

### AFTER MARKET SERVICE CARD

When purchasing replacement parts, please take or send this form to your local Tamiya dealer so that the parts required can be correctly identified. Please note that specifications, availability and price are subject to change without notice.

Parts code	ITEM 14130
19331203.....	Front Cowl (A27)
19000868.....	A Parts (except A27)
19000869.....	B Parts
19000870.....	C、D Parts
19000871.....	E Parts
19403264.....	Tire Bag (includes Screws, Tubing, etc.)
11401314.....	Decals (a)
11401316.....	Decals (b)
11401315.....	Tire Decals
11421678.....	Masking Sticker
11054820.....	Instructions
11054821.....	Cover Story Leaflet

14130 1/12 Repsol Honda RC213V '14 (11054820)

# 1/12 Motorcycle

[www.tamiya.com](http://www.tamiya.com)



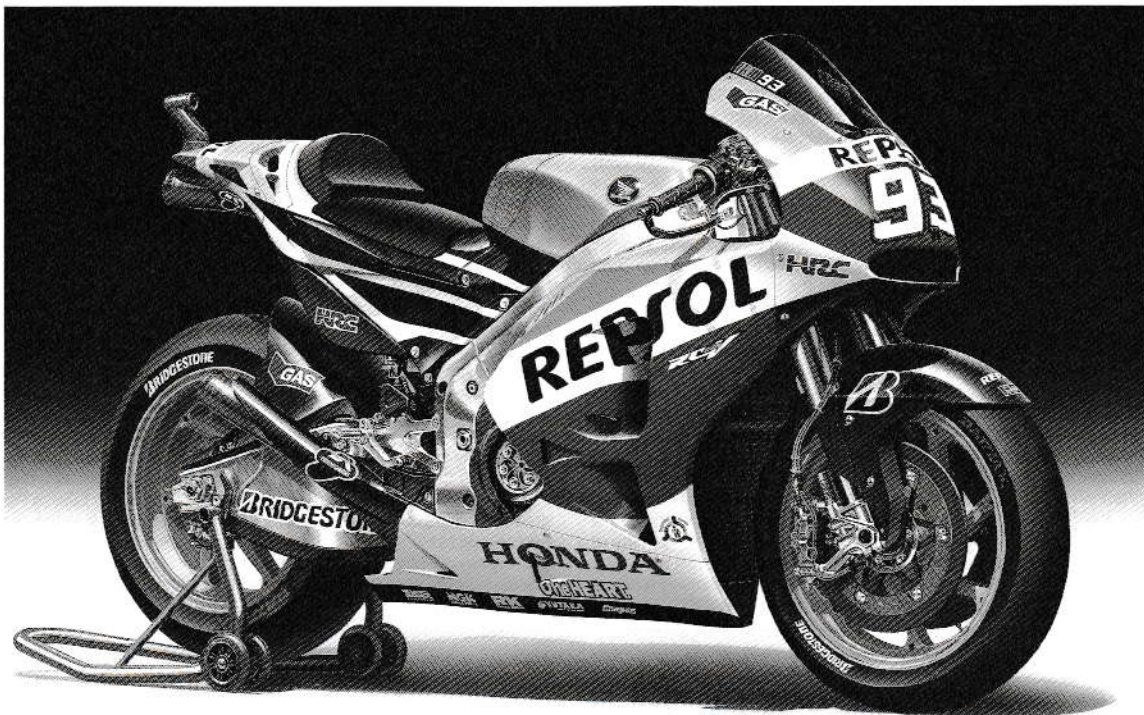

# REPSOL Honda RC213V '14



**TAMIYA** ITEM 14130

1/12 オートバイシリーズ NO.130  
レプソル Honda RC213V '14

2014年の2輪ロードレース世界選手権の最高峰、MotoGPクラス的话题を独り占めしたのはレプソルHondaチームのマルク・マルケス選手でした。2010年に125ccクラスのチャンピオン、2012年にはMoto2クラスでチャンピオンを獲得して順調にキャリアを伸ばし、2013年からMotoGPクラスにステップアップ。20才という若さでトップカテゴリーに上りつめたM.マルケス選手は、第2戦アメリカズGPで早くも優勝。この年、6勝を上げてデビューシーズンながら最年少チャンピオン記録を30年ぶりに更新するという偉業を達成しました。さらに、そのパフォーマンスは翌2014年、ますます冴えわたり開幕10連勝を含む13勝を上げて連続チャンピオンの座を獲得。数々の記録を打ち立てたM.マルケス選手のアグレッシブな走りを支えた愛機がHonda RC213Vです。

2002年、2輪ロードレース世界選手権の最高峰クラスが、それまでの2ストローク500ccエンジンから4ストローク990ccエンジンに変更されることにともない、全く新しく開発されたHondaの4ストロークマシンがRC211Vです。V型5気筒というチャレンジングなレイアウトのエンジンを搭載して注目を集めたRC211Vは、2002年のメーカーチャンピオンを獲得。その後も絶え間ない改良が続けられ2003、2004、2006年にもチャンピオンに輝いたのです。2007年から排気量が800ccに縮小されることになり、これに合わせて新たにV型4気筒エンジンを採用したRC212Vにバトンタッチ。そして、2012年、排気量が1000ccへ拡大されるレギュレーションの再変更に合わせて開発されたのがRC213Vです。

基本コンセプトをRC212Vから引き継いだRC213Vは、強靱なアルミ製ツインチューブフレームに、排気量1000ccの4ストローク水冷V型4気筒エンジンを搭載。2008年のRC212Vで初めて採用された、金属スプリングに換えて圧縮空気でバルブの開閉を行うニューマチックバルブシステムを引き続き使用。高回転・ハイパワーを発揮します。また、

2011年から採用されたHonda独自のシームレスミッションも搭載。クラッチを操作することなくシフトアップが可能なこのシステムは、クラッチ操作により駆動力が後輪に伝わりなくなる時間をほぼなくすることでタイムアップを実現します。このシステムはその後も熟成が続けられ、シフトアップ、シフトダウンともにシームレス化が可能になり、加速時のトラクションの高さとブレーキ時の安定性がいっそう向上。RC213Vの大きな武器となったのです。さらに、パワーを効率よく路面に伝え、加速時の空転を防ぐためのトラクションコントロールやアンチウイリーシステム、エンジンブレーキ抑制など、高度な電子制御によりライディングをサポートしています。2012年、ケーシー・ストーナーとダニ・ペドロサ両選手に託されたRC213Vはコンストラクターとチームの2冠を達成します。翌2013年、ストーナー選手の引退により、M.マルケス選手が新たに加入しデビューイヤーでチャンピオンを獲得。ペドロサ選手も3勝を上げて、ライダー、チーム、コンストラクターの3冠を達成したのです。迎えた2014年、チャンピオンマシンとなったRC213Vは、さらなる改良が加えられました。外見上の違いは、左右に分かれていたフロントエアインテークの形状が一体化された他、全体的に見直され有機的なイメージとなりました。もちろん、エンジンから車体、各種制御システムにいたるまで全てがリファインされています。また、ライダーのリクエストに応えるために細部までオーダーメイド感覚で仕上げられるワークスマシンだけに、マルケス車とペドロサ車では違いが見られます。最も違いがわかるのはコクピット周り。マルケス車はデジタルメーター、ペドロサ車はアナログタコメーターを装備しています。この年、マルケス選手が13勝、ペドロサ選手が1勝をあげて18戦中14勝とシーズンを席巻したRC213Vは、ライダー、コンストラクター、チームの3冠を連覇。Hondaの栄光の歴史に新たな1ページを加えることになりました。

The 2014 season of the MotoGP class, pinnacle of the motorcycle Road Racing World Championship grand prix circuit, was a dream year for the Repsol Honda team's burgeoning superstar rider Marc Marquez. He entered it hoping to defend the 2013 Riders' Championship he won in his debut year at the tender age of 20. That year, he won in only his second ever MotoGP class race – the U.S. Grand Prix – and five more on his way to breaking the record for youngest champion that had stood for 30 years, having already taken the crown in the lower 125cc and Moto2 classes in 2010 and 2012 respectively. However, he surpassed himself with his dominance in 2014, as he won the first ten races of the season and thirteen overall, retaining his title in breathtaking style. His trusty steed for both the 2013 and 2014 Championships was the Honda RC213V.

An impressive lineage for the RC213V can be traced back to its RC211V predecessor, a 4-stroke V5 engine machine which Honda developed for MotoGP racing in 2002, the season which saw regulations introduced for 4-stroke 990cc powerplants – the previous year was raced by 2-stroke 500cc bikes only. Ceaseless innovation from the Japanese manufacturer saw the RC211V move from strength to strength, a Constructors' Championship in 2002 followed by repeats in 2003, 2004 and 2006. With a rule switch to 800cc capacity engines in 2007, the RC211V was retired and replaced by the RC212V and its new 4-stroke, which in turn made way for the RC213V with the introduction of regulations specifying a 1,000cc capacity from the 2012 season. The RC213V took many of its design cues from the RC212V. It paired an aluminum twin-tube frame with a 1,000cc liquid-cooled 4-stroke V4 employing a pneumatic valve system Honda had been using since the 2008 version of

the RC212V. The RC213V enjoys negligible wastage of power from the V4 thanks to Honda's unique seamless transmission, which enables gear changes without disengaging the clutch, therefore keeping drive supplied to the rear wheel. First introduced in 2011, the system underwent constant refinement and provided enhanced traction during acceleration in addition to raised stability under braking. The RC213V boasts a number of other hi-tech electronic features including a traction control setup that allows for efficient transmission of power to the track, anti-wheelie technology and an engine braking control system.

An impressive 2012 debut season in the hands of Casey Stoner and Dani Pedrosa ended with both Constructors' and Team titles and when it was over, Stoner's retirement from the MotoGP series freed up a ride for Marquez. As detailed above, he wasted no time in becoming 2013 champion; his teammate Pedrosa also contributed three victories to help retain the Constructors' and Team titles. Despite the triple crown, Honda worked hard to update the RC213V and stay ahead of the field, and it came out for the 2014 season with a merged front air intake and even further deepened design integration, plus numerous tweaks to parts all across the bike. Naturally its works riders had some input into the specifications of their own machine, as is demonstrated by the contrast between Marquez's digital dashboard display and the analog style seen on the bike of Pedrosa. 2014 would turn into another standout year to go into the storied annals of Honda motorcycle racing, with Pedrosa adding a further victory to Marquez's thirteen, once again leading the Repsol Honda team to the triple crown of Riders', Constructors' and Team Championships.

Die Saison 2014 der Moto GP Klasse, der Königsklasse im Grand Prix Motorradsport war ein Traumjahr für den aufstrebenden Superstar des Teams Repsol Honda, Marc Marquez. Er begann mit der Hoffnung den Titel zu verteidigen, den er im Vorjahr mit gerade 20 Jahren gewonnen hatte. In diesem Jahr gewann er seinen allerersten Grand Prix, den Lauf in den USA und danach 5 weitere auf dem Weg zum Rekord für den jüngsten Sieger, der über 30 Jahre bestanden hatte. Zuvor hatte er die Titel in den Klassen 125ccm und Moto2 in den Jahren 2010 und 2012 gewonnen. Wie auch immer übertraf er sich im Jahr 2014 selbst mit dem Gewinn der ersten zehn Rennen und 13 Rennen insgesamt womit er seinen Titel in geradezu atemberaubender Weise wiederholte. Sein zuverlässiges Sportgerät für 2013 und 2014 war der Honda RC213V.

Eine eindrucksvolle Geschichte geht zurück bis zum Motorrad des Typs RC211V, dem Vorgänger mit einer 4-Takt V5 Maschine, die Honda speziell entwickelt hatte für die MotoGP im Jahr 2002 mit Wiederholungen in den Jahren 2003, 2004 und 2006. Nach einer Regeländerung im Jahr 2007, die einen Hubraum von 800ccm vorschrieb wurde die RC211V in den Ruhestand versetzt und durch die RC212V ersetzt mit ihrem neuen 4-Takter. Diese bildete die Basis für die RC213V, welche mit der erneuten Regeländerung auf einen Hubraum von 1000ccm im Jahr 2012 erschien. Die RC213V übernahm viele technische Details von der RC212V. Sie verband einen Aluminium 2-Rohrrahmen mit einem 1000ccm 4-Takt V4 Motor mit Flüssigkeitskühlung und einem pneumatischen Ventiltrieb, den Honda seit der 2008 Version der RC212V benutzt hatte. Die RC213V erfreut sich geringer Antriebsverluste beim V4 dank des einzigartigen Honda Getriebes, welches den Gangwechsel ohne zu

Kuppeln erlaubt und damit den Kraftschluss zum Hinterrad dauerhaft aufrechterhält. Erstmals vorgestellt im Jahr 2011 wurde das System ständig verbessert und bot optimale Traktion bei der Beschleunigung in Verbindung mit verbesserter Stabilität beim Bremsen. Die RC213V besitzt eine Anzahl anderer High-Tech Elektronik Programme mit einer Programmierung der Traktionskontrolle für eine effiziente Leistungsübertragung auf die Strecke.

Es gibt eine Regelung gegen das Aufsteigen (Wheelie) und ein Kontrollsystem für die Motorbremse und die eindrucksvolle Saison 2012 endete in den Händen von Casey Stoner und Dani Pedrosa und dem Gewinn des Konstrukteurs- und des Teamtitels und als sie endete machte der Rückzug von Stoner den Weg frei für Marquez. Wie vorher beschrieben verschwendete er keine Zeit und gewann die Saison 2013. Sein Stalgefährte Pedrosa steuerte ebenfalls drei Siege bei und half den Konstrukteurs- und den Teamtitel zu gewinnen. Ungeachtet des dreifachen Erfolges ruhte sich Honda nicht auf seinen Lorbeeren aus und kam mit der RC213V für die Saison 2014 heraus, welche einen verbesserten Lufteinlauf vorne hatte und viele kleine Verbesserungen an nahezu allen Teilen des Motorrades. Natürlich hatten die Werksfahrer einigen Einfluss beim Aussehen der eigenen Maschine. Dies wird zum Beispiel klar im Unterschied zwischen den digitalen Armaturen bei Marquez im Gegensatz zu den analogen Anzeigen im Motorrad von Pedrosa. Das Jahr 2014 wurde zu einem erneuten Triumph, der in die Annalen der Honda Motorradrennen einging. Pedrosa steuerte einen weiteren Sieg zu den 13 Siegen von Marquez bei, was dazu führte dass man erneut die Dreifachkrone von Fahrer-, Konstrukteur-, und Teammeisterschaft gewann.

La saison 2014 de MotoGP, catégorie reine du Championnat du Monde Moto sur circuits, fut une année de rêve pour Marc Marquez, pilote prometteur déjà élevé au rang de superstar du team Repsol Honda. Il entama cette saison avec l'objectif de conserver le titre de Champion du Monde des Pilotes 2013 acquis dès sa première participation l'année précédente à l'âge de 20 ans. Cette année-là, il remporta seulement sa deuxième course en catégorie MotoGP – le Grand Prix des Etats-Unis – puis cinq de plus pour devenir le plus jeune champion de l'histoire, un record qui tenait depuis 30 ans. Il avait auparavant remporté le titre mondial en 125cm<sup>3</sup> et en Moto2 en 2010 et 2012 respectivement. Il domina outrageusement la saison 2014, remportant les dix premières courses et treize au total, conservant sa couronne dans son style flamboyant. Son fidèle destrier des saisons 2013 et 2014 était la Honda RC213V.

Ses origines remontent à la RC211V, une machine à moteur V5 quatre temps qu'Honda avait développée pour le MotoGP en 2002, la saison durant laquelle le règlement autorisa les moteurs quatre temps de 990cm<sup>3</sup> – seuls les moteurs deux temps 500cm<sup>3</sup> étant autorisés l'année précédente. Les innovations permanentes apportées par la marque japonaise permirent à la RC211V de remporter le Championnat des Constructeurs en 2002 puis en 2003, 2004 et 2006. En 2007, le règlement imposant des moteurs de 800cm<sup>3</sup>, la RC211V fut retirée et remplacée par la RC212V et son nouveau quatre temps, qui à son tour céda la place à la RC213V lorsque la réglementation spécifia une cylindrée de 1.000cm<sup>3</sup> à partir de la saison 2012. La conception de la RC213V empruntait beaucoup à celle de la RC212V. Elle associait un cadre tubulaire double en alu-

minium à un moteur V4 quatre temps de 1.000cm<sup>3</sup> refroidi par liquide avec système de valves pneumatiques qu'Honda utilisait depuis la version 2008 de la RC212V. La déperdition de puissance du moteur V4 est négligeable grâce à la transmission seamless qui permet de changer de rapport sans désengager l'embrayage, ne perturbant pas l'entraînement de la roue arrière. Introduit en 2011, ce système fut constamment amélioré. Il optimisa la motricité en accélération et la stabilité lors des freinages. La RC213V intègre aussi d'autres dispositifs électroniques hi-tech dont un réglage de traction optimisant le transfert de puissance à la piste, une technologie anti-wheelie et un système de contrôle du frein moteur.

Une impressionnante première saison 2012 aux mains de Casey Stoner et Dani Pedrosa se solda par les titres des Constructeurs et des Teams. A la fin de la saison, le départ de Stoner vit l'arrivée de Marquez. Comme écrit plus haut, il ne perdit pas de temps pour faire ses preuves, devenant champion 2013, son coéquipier Pedrosa contribuant de trois victoires pour conserver aussi les titres des Constructeurs et des Teams. Malgré cette triple couronne, Honda ne se reposa pas sur ses lauriers, et la RC213V réapparut pour la saison 2014 avec une prise d'air frontale unique et divers raffinements plus de nombreuses modifications sur l'ensemble de la machine. Naturellement, ses pilotes usine purent bénéficier de leurs préférences, comme en témoigne le contraste entre la planche de bord digitale de Marquez et l'analogique de Pedrosa. La saison 2014 rentrera elle aussi dans les annales de Honda, avec Pedrosa ajoutant une victoire aux treize de Marquez, et une fois de plus une triple couronne des Pilotes, Constructeurs et Teams.