



HONDA NSR 500

Nastro Azzurro



1/12 オートバイシリーズ NO.82
ナストロアズーロ Honda NSR500

The 500cc class of the 1999 World Road Race Championships was blessed with a troop of talented riders and teams. The seemingly unstoppable Michael Doohan and the Honda team were finally being challenged by the Suzuki and Yamaha teams, resulting in some spectacular clashes rarely seen in the modern racing world. However, Honda's Alex Criville did not disappoint, and after six victories, earned yet another Championship for the Honda team. For the 2000, season, their finely tweaked NSR500s were entrusted to six riders of three teams. Among those teams is Honda Nastro Azzurro, which relies on the skillful riding of Valentino Rossi. Rossi switched over from 250cc racing after taking the 1999 title. Thrilling fans with his "superman" riding techniques, this

Der World-Road-Race-Championships 1999 der 500cc-Klasse war mit talentierten Fahrern und Mannschaften ein höchst erfreuliches Motorsportereignis. Die unübertroffene Erfolgsserie von Michael Doohan und der Honda Mannschaft war für die Suzuki- und Yamaha-Teams eine große Herausforderung, mit packenden Einzelkämpfen das Rennen mitzugestalten. Aber letztendlich gefährdet war die Leistung von Alex Criville nicht - er gewann das Rennen und holte so den siebten Saisonsieg in Reihenfolge für das Honda-Team. Für die Rennsaison 2000 teilte Honda seine Präzisionsmaschinen unter 6 Fahrern in 3 Rennteams auf. Eines davon ist das Team Honda Nastro Azzurro - von Rennveteran Michael Doohan geleitet. Doohans kluge Taktik kombiniert mit dem auffälligen Fahrstil des 1970 geborenen Italiener Valentino Rossi - der nach seinem Erfolg 1999 in der 250cc Klasse - in die 500cc Klasse auf-

Le Championnat du Monde Moto 500 cm³ 1999 vit s'affronter des teams prestigieux et des pilotes très talentueux. L'apparement imbattable Michael Doohan et le team Honda furent sérieusement accrochés par les teams Suzuki et Yamaha, ce qui donna lieu sur les circuits à de fantastiques empoignades rarement vues aujourd'hui dans les compétitions de sports mécaniques. Cependant, c'est Alex Criville qui tira le mieux son épingle du jeu : en gagnant six courses, il remporta finalement le Championnat pour le team Honda. Pour la saison 2000, la marque nipponne affûta sa NSR500 et la confia à six pilotes de trois teams différents, parmi eux le team Honda Nastro Azzurro. Jeune italien Valentino Rossi est venu de la catégorie 250cm³ après avoir empoché le titre

1999年のロードレース世界選手権500ccクラスは、それまでのマイケル・ドゥーハンとホンダNSRの圧勝という図式が崩れ、スズキ、ヤマハのライダーも勝ち星を分け合うという近年にない激戦となりました。それでも、ホンダのアレックス・クリビレが6勝を上げて初のチャンピオンに輝くと共に、ホンダに6年連続のチャンピオンをもたらしたのです。翌2000年、ホンダはいっそうの体制強化をはかりました。バンク角112度のクランクケースリードバルブ2サイクルV型4気筒一軸クランクシャフトを採用した499ccエンジン搭載のNSR500はさらなる改良が加えられ3チーム、6名のライダーに託されたのです。中でも最も注目を集めたチームがホンダ・ナストロアズーロです。2000年から新たに参戦したこのチームは、5年連続チャンピオンという偉業を成し遂げ、前年引退したM.ドゥーハンに監督に迎え、ライダーには99年の250ccチャンピオン、バレンティーノ・ロッシを抜擢したのです。1970年代に活躍したGPラ

1000 ©2000 TAMIYA

1979 born superstar is known for stretching out horizontally on his bike and "flying" like the man of steel himself. Rossi is the son of 1970's GP rider, Graziano Rossi, and made his 125cc class debut in 1996. In 1998, he moved on to the 250cc class and brilliantly earned that year's championship. The riding skill of Rossi goes without saying. He controls his motorcycle as if it is an extension of his own body, often seemingly disobeying the known laws of physics. This spectacular rider is sponsored by Italian beer company, Peroni, brewer of Italy's most popular beer, Nastro Azzurro. Rossi's first year in the 500cc class earned him two 3rd place finishes, a 2nd place finish, and a victory at the English GP.

gestiegen ist - ergab eine vielversprechende Kombination. Rossi begeistert die Zuschauer mit seinem "Superman"-Fahrstil, indem er waagrecht ausgestreckt über dem Sattel seines Motorrads "fliegt" wie die Figur aus dem Comicheft. Valentino beherrscht so die Rennmaschine, als ob sie eine Verlängerung seines eigenen Körpers wäre. Valentino Rossi kommt aus einer Familie, die reich an Erfahrung in Motorradrennen ist. Sein Vater Graziano hatte 1996 seinen ersten Auftritt in der 125cc-Klasse, dann stieg er 1998 in die 250cc-Klasse ein, von der er gleich den Meisterschafts-Titel mit nach Hause brachte. Von der italienischen Brauerei Peroni (Hersteller der in Italien beliebten Biersorte Nastro Azzurro) gesponsert - gewann Rossi im ersten Jahr in der 500cc-Klasse zwei 3. Plätze, einen 2. Platz und einen Sieg bei der English GP.

mondial en 1999. Enthousiasmant ses fans avec ses techniques de pilotage à la "Superman", cette superstar née en 1979 bouge son corps sur la moto comme nul autre motard du plateau. Rossi, fils du pilote de GP de la fin des années 70 Graziano Rossi a débuté la compétition en 1996 dans la catégorie 125cm³. En 1998, il passa en 250cm³ et remporta brillamment le titre. Valentino Rossi contrôle sa machine comme si elle était une extension de son propre corps, défiant toutes les lois connues de la physique. Ce pilote spectaculaire est sponsorisé par une brasserie italienne, Peroni, qui produit la bière la plus populaire en Italie, Nastro Azzurro. Durant sa première saison en 500cm³, Rossi finit deux fois troisième, une fois second et remporta le GP d'Angleterre.

ライダー、グラシアノー・ロッシを父に持つV.ロッシが生まれたのは1979年のこと。3輪車に乗るより早くボケバイを走らせ、94年にはイタリア・スーパーポーツ125チャンピオンを獲得。96年に125ccでロードレース世界選手権にデビューし、97年に125ccチャンピオン、そして98年に250ccクラスに転向すると翌99年には早くもチャンピオンを獲得。マシンをねじ伏せるようなライディングと、派手なパフォーマンスで多くのファンを熱狂させたのです。またチーム名のナストロアズーロは、V.ロッシのパーソナルスポンサーとしてバックアップしてきたイタリア国内No.1のビールメーカー、ペロニ社の主力ブランドです。500ccのデビューイヤーとなったこの年、V.ロッシはスペインGP、フランスGP、カタルニアGPで3位入賞、チェコGPで2位、そしてイギリスGPでは初優勝を飾るなど、期待に違わぬ走りを披露。チャンピオン候補の一人としてその存在を大いにアピールしたのです。

1/12 ナストロアズーロ NSR500 (和英独仏)

作る前にかならず
お読み下さい。
READ BEFORE ASSEMBLY.
ERST LESEN - DANN BAUEN.
A LIRE AVANT ASSEMBLAGE.



●このキットは組み立てモデルです。作る前に必ず説明書を最後までお読み下さい。また小学生などの低年齢の方が組み立てる時は、保護者の方もお読み下さい。
●接着剤や塗料は、必ずプラスチック用をお使い下さい。(別売)
●メッキ部品を接着する際は、必ず接着面のメッキをはがして下さい。

●Read carefully and fully understand the instructions before commencing assembly. A supervising adult should also read the instructions if a child assembles the model.
●Remove plating from areas to be cemented.

●Bevor Sie mit dem Zusammenbau beginnen, sollten Sie alle Anweisungen gelesen und verstanden haben. Fall sein Kind das Modell zusammenbaut, sollte ein beaufsichtigender Erwachsener die Bauanleitung ebenfalls gelesen haben.

●An den Klebestellen muß die Chromschicht abgeschabt werden.

●Bien lire et assimiler les instructions avant de commencer l'assemblage. La construction du modèle par un enfant doit s'effectuer sous la surveillance d'un adulte.
●Enlever le revêtement chromé des parits à encoller.

●用意する工具 / Tools recommended / Benötigtes Werkzeug / Outilsage nécessaire

接着剤(プラスチック用)

Cement
Kleber
Colle



ニッパー

Side cutters
Seitenschneider
Pince coupante

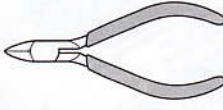

ナイフ

Modeling knife
Modelliermesser
Couteau de modéliste



ピンセット

Tweezers
Pinzette
Précettes



はさみ

Scissors
Schere
Ciseaux

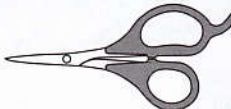

塗装指示のマークです。タミヤカラーのカラーナンバーで指示しました。
This mark denotes numbers for Tamiya Paint colors.

MS-5	●メタリックグレイ / Metallic gray / Grau-Metallic / Gris métallisé
TS-26	●ビュアホワイト / Pure white / Glanz Weiß / Blanc pur
TS-16	●イエロー / Yellow / Gelb / Jaune
X-2	●ホワイト / White / Weiß / Blanc
X-7	●レッド / Red / Rot / Rouge
X-8	●レモンイエロー / Lemon yellow / Zitronengelb / Jaune citron
X-10	●ガンメタル / Gun metal / Metall-Grau / Gris acier
X-11	●クロームシルバー / Chrome silver / Chrom-Silber / Aluminium chromé
X-18	●セミグロスブラック / Semi gloss black / Seidenglanz Schwarz / Noir satiné
X-21	●フラットベース / Flat base / Mattierungsmittel / Produit matifiant
X-27	●クイヤレッド / Clear red / Klar-Rot / Rouge translucide
X-31	●チタンゴールド / Titanium Gold / Titan-Gold / Or Titanium
X-32	●チタンブラック / Titanium Silver / Titan-Silber / Argent Titanium
X-33	●ブロンズ / Bronze / Bronze / Bronze
X-34	●メタリックブラウン / Metallic Brown / Metallic Braun / Brun métallisé
XF-1	●フラットブラック / Flat black / Matt Schwarz / Noir mat
XF-6	●コッパー / Copper / Kupfer / Cuivre
XF-15	●フラットフレッシュ / Flat flesh / Fleischfarben Matt / Chair mate
XF-16	●フラットアルミ / Flat aluminum / Matt Aluminium / Aluminium mat
XF-28	●ダークコッパー / Dark copper / Dunkles Kupfer / Cuivre
XF-53	●ニュートラルグレイ / Neutral grey / Mittelgrau / Gris neutre
XF-56	●メタリックグレイ / Metallic grey / Grau-Metallic / Gris métallisé
XF-59	●デザートイエロー / Desert yellow / Sandgelb / Jaune désert

注意

- 工具の使用には十分注意して下さい。特にナイフ、ニッパーなどの刃物によるケガや事故に注意して下さい。
- 接着剤や塗料は使用する前にそれぞれの注意書きをよく読み、指示に従って正しく使用し、使用する時は換気に十分注意して下さい。
- 小さなお子様のいる所での工作はやめて下さい。小さな部品の飲み込みや、ビニール袋をかぶつての窒息などの危険な状況が考えられます。

CAUTION

- When assembling this kit, tools including knives are used. Extra care should be taken to avoid personal injury.

- Read and follow the instructions supplied with paint and/or cement, if used (not included in kit). Use plastic cement and paints only.
- Keep out of reach of small children. Children must not be allowed to suck any part, or pull vinyl bag over the head.

VORSICHT!

- Beim Zusammenbau dieses Bausatzes werden Werkzeuge einschließlich Messer verwendet. Zur Vermeidung von Verletzungen ist besondere Vorsicht angebracht.
- Wenn Sie Farben und/oder Kleber verwenden (nicht im Bausatz enthalten), beachten Sie und befolgen Sie die dort beiliegenden Anweisungen. Nur Klebstoff und Farben für Plastik verwenden.
- Bausatz von kleinen Kindern fernhalten.

ten. Verhüten Sie, daß Kinder irgendwelche Bauteile in den Mund nehmen oder Plastiktüten über den Kopf ziehen.

PRECAUTION

- L'assemblage de ce kit requiert de l'outillage, en particulier des couteaux de modélisme. Manipuler les outils avec précaution pour éviter toute blessure.
- Lire et suivre les instructions d'utilisation des peintures et ou de la colle, si utilisés (non éinclus dans le kit). Utiliser uniquement une colle et des peintures spéciales pour le polystyrène.
- Garder hors de portée des enfants en bas âge. Ne pas laisser les enfants mettre en bouche ou sucer les pièces, ou passer un sachet vinyl sur la tête.

1 エンジンの組み立て (1) Engine assembly 1 Motor-Zusammenbau 1 Assemblage du moteur 1

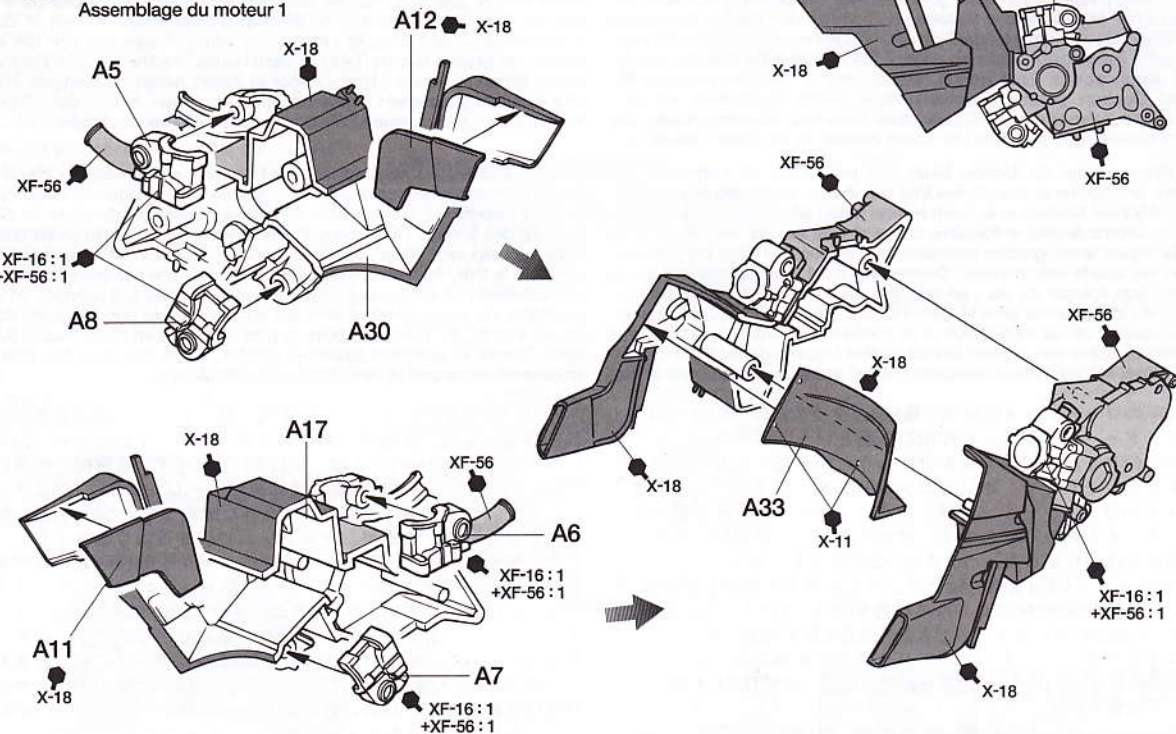

2 エンジンの組み立て (2)
 Engine assembly 2
 Motor-Zusammenbau 2
 Assemblage du moteur 2

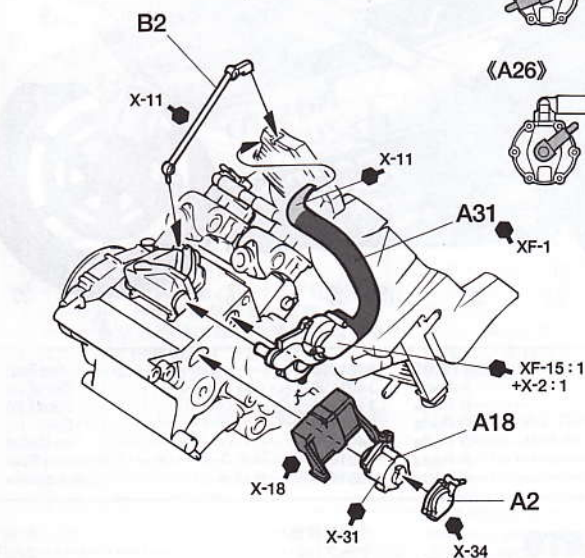
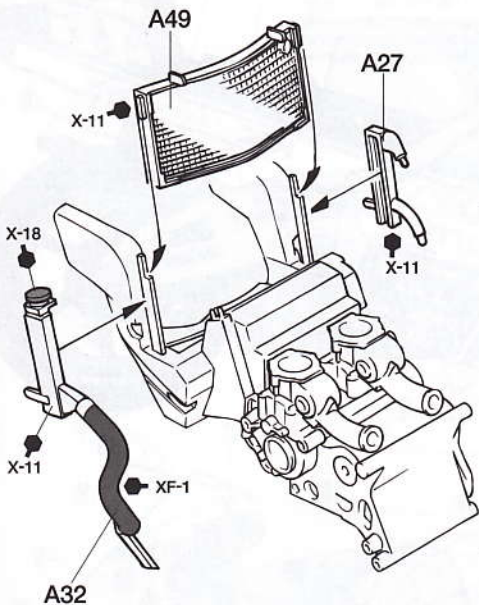

ビニールパイプ (細)
 Thin vinyl tubing
 Dünner Vinylschlauch
 Gaine vinyl fine

ビニールパイプ (太)
 Thick vinyl tubing
 Dicker Vinylschlauch
 Gaine vinyl épaisse

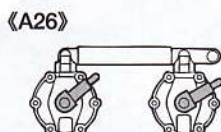
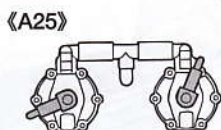
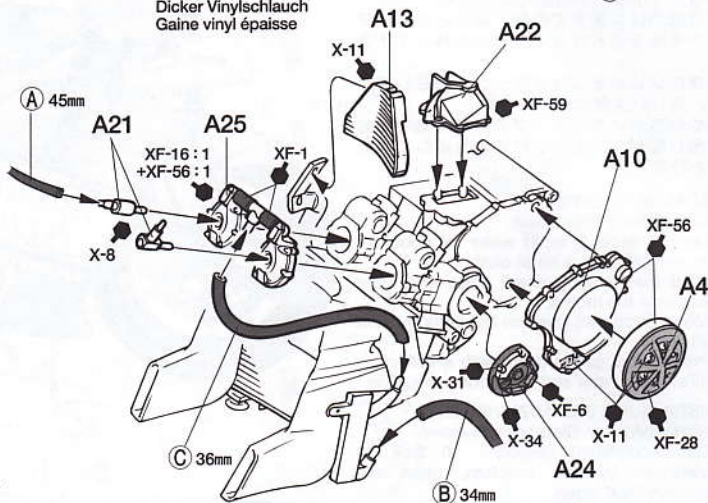
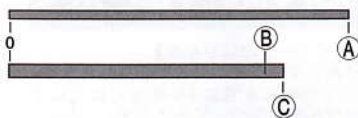

ビニールパイプ (細)
 Thin vinyl tubing
 Dünner Vinylschlauch
 Gaine vinyl fine

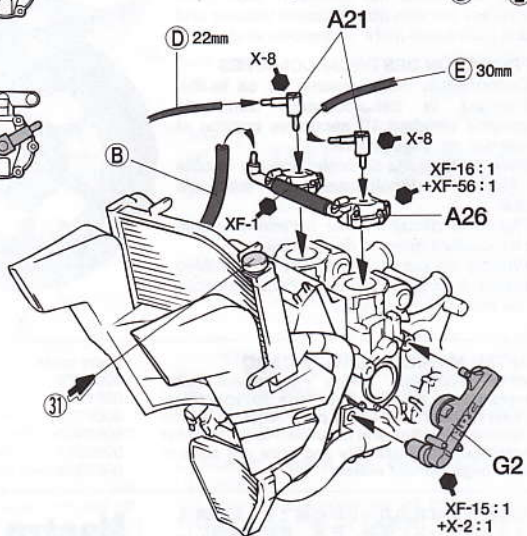

3 リヤタイヤの組み立て
 Rear wheel
 Hinterrad
 Roue arrière

《リヤサスペンション》
 Rear suspension
 Hinterradaufhängung
 Suspension arrière

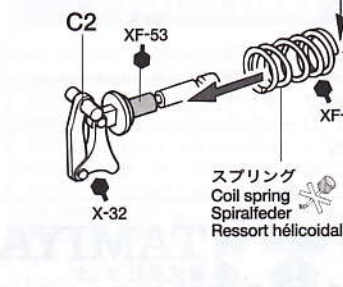

このマークの部品は接着しません。
 This denotes not using cement.
 Damit wird angezeigt, keinen Klebstoff zu verwenden.
 Indique de ne pas utiliser de colle

《リヤホイール》
 Rear wheel
 Hinterrad
 Roue arrière

リヤタイヤ
 Rear tire
 Hinterer Reifen
 Pneu arrière

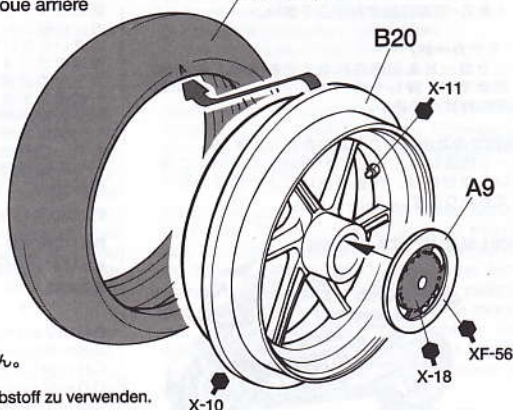

4 スイングアームの組み立て
 Swing arm
 Schwingarm
 Bras oscillant

《ドライブチェーンの取り付け》
 Drive chain
 Antriebskette
 Chaîne

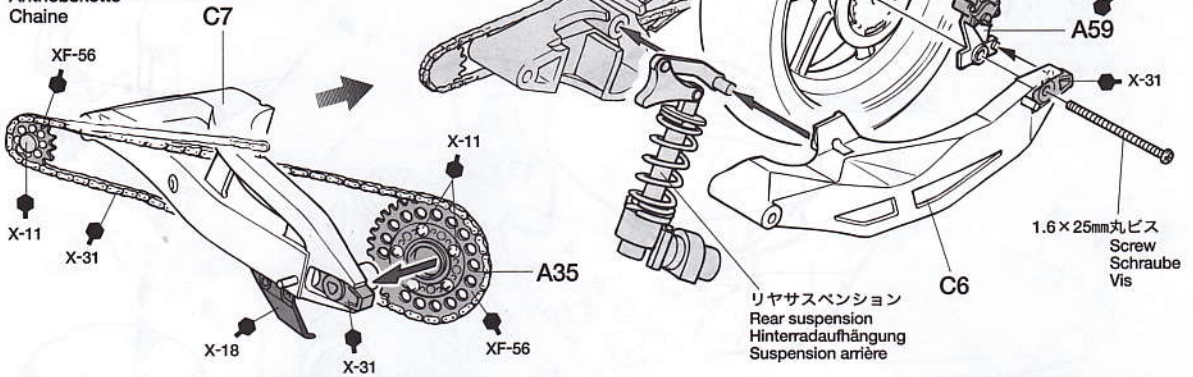

5 フレームの組み立て
 Frame assembly
 Rahmen-Zusammenbau
 Assemblage du cadre

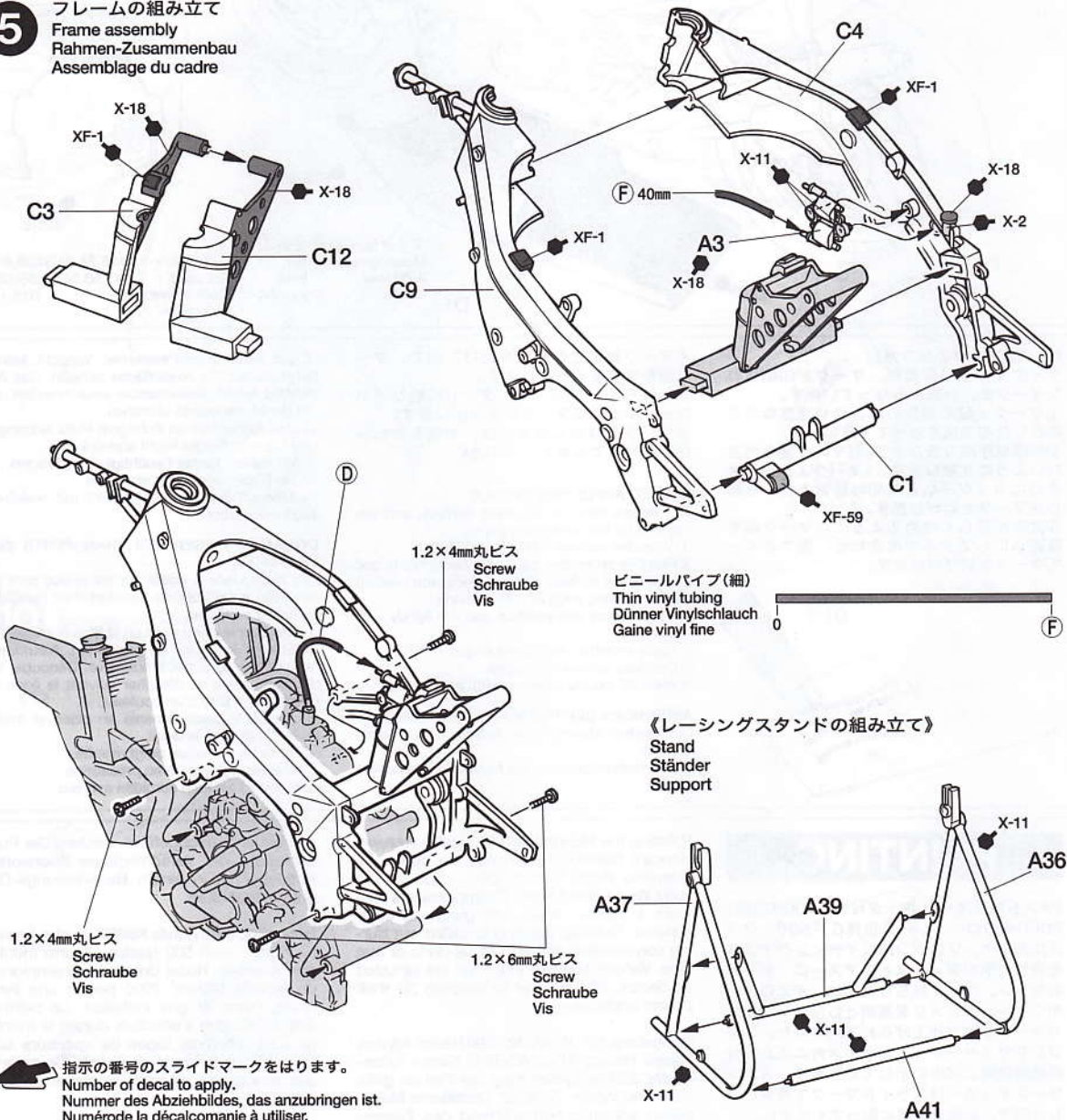

指示の番号のスライドマークをはります。
 Number of decal to apply.
 Nummer des Abziehbildes, das anzubringen ist.
 Numéro de la décalcomanie à utiliser.

6 スイングアームの取り付け
Attaching swing arm
Anbringung des Schwingarmes
Fixation du bras oscillant

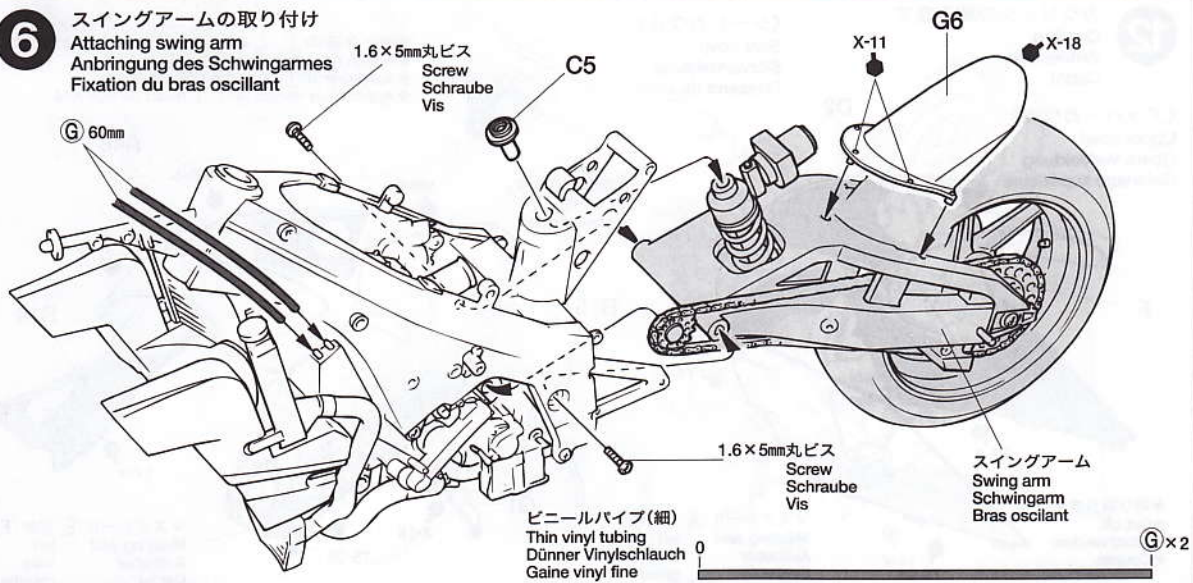

7 フロントタイヤの組み立て
Front wheel
Vorderrad
Roue avant

《フロントフェンダー》
Front fender
Vorderes Schutzblech
Garde-boue avant

《フロントホイール》
Front wheel
Vorderrad
Roue avant

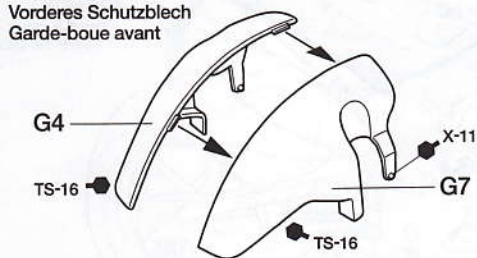

フロントタイヤ
Front tire
Vorderer Reifen
Pneu avant

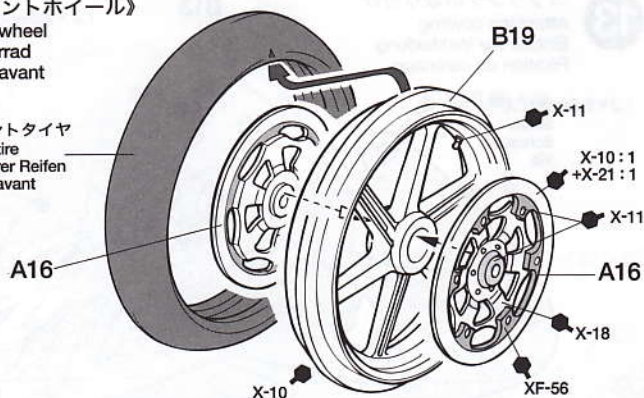

8 フロントフォークの組み立て
Front fork
Vordere Gabel
Fourche avant

★進行方向に注意。
★Note rotation direction.
★Auf Pfeilrichtung achten.
★Noter le sens de rotation.

0 H I J
ビニールパイプ(細)
Thin vinyl tubing
Dünner Vinylschlauch
Gaine vinyl fine

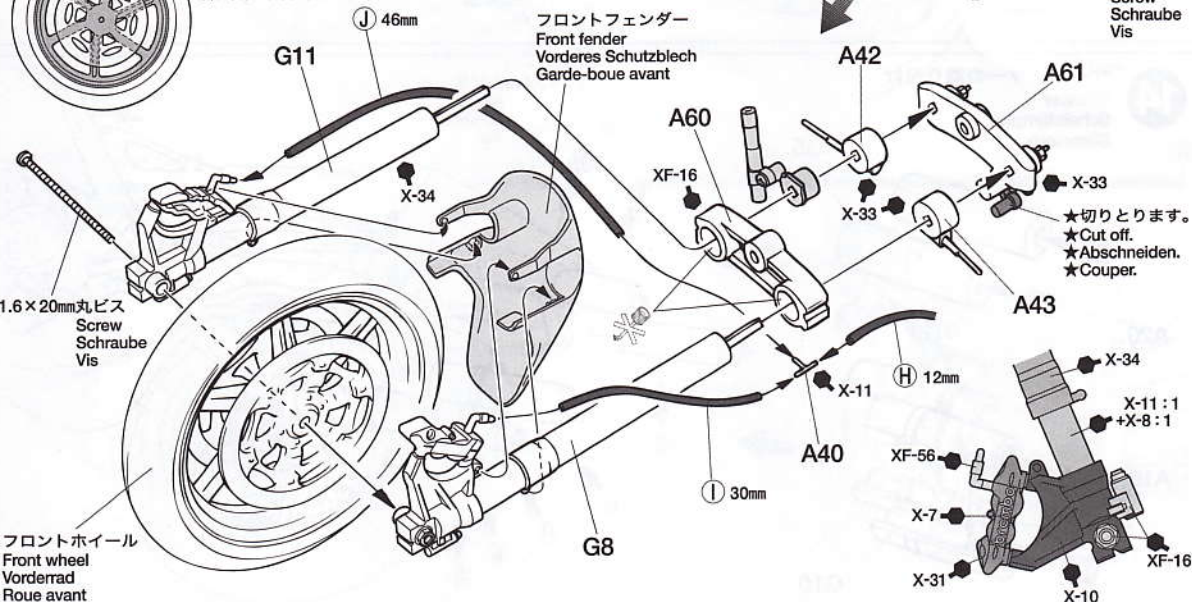
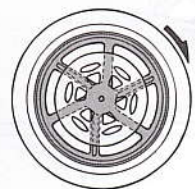

9

フロントフォークの取り付け

Front fork
Vordere Gabel
Fourche avant

ビニールパイプ (細)
Thin vinyl tubing
Dünnere Vinylschlauch
Gaine vinyl fine

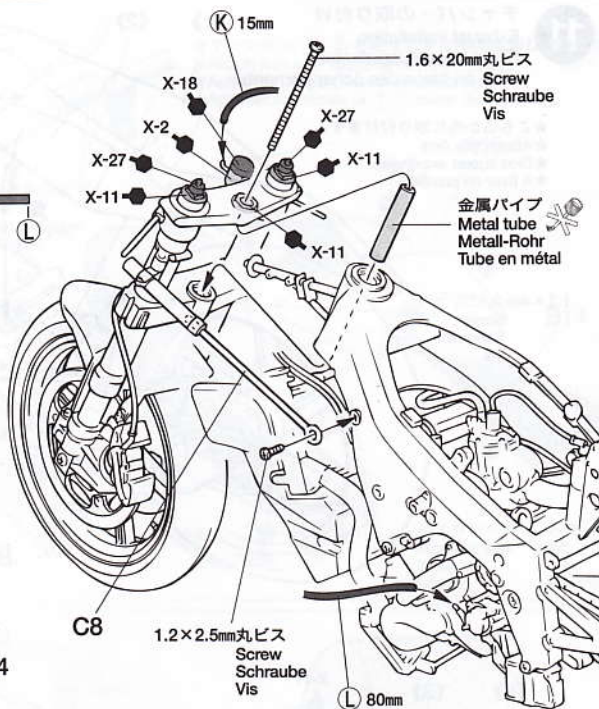
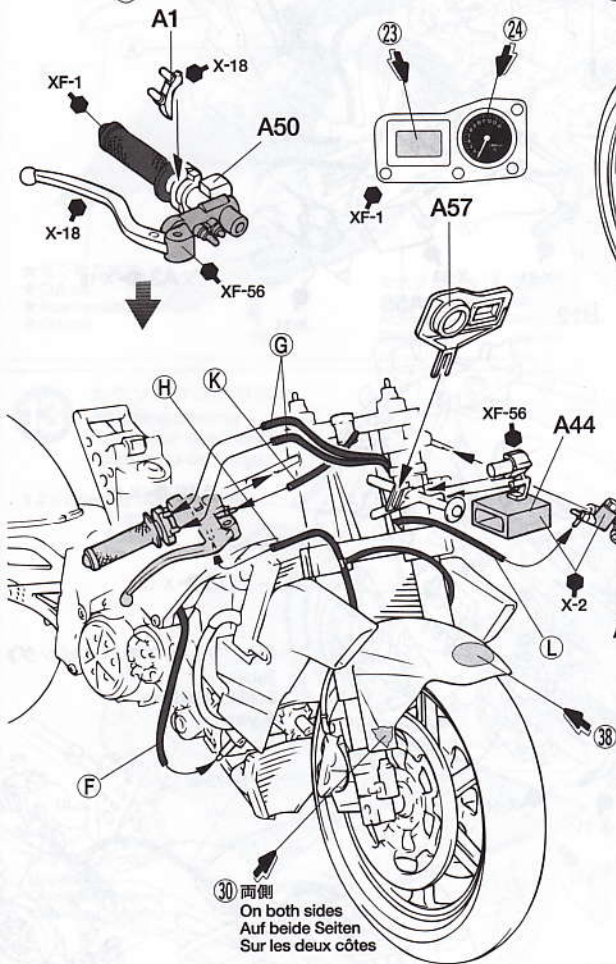

《ハンドルまわりのパイピング》
Tubing
Schlauchleitung
Tuyaux

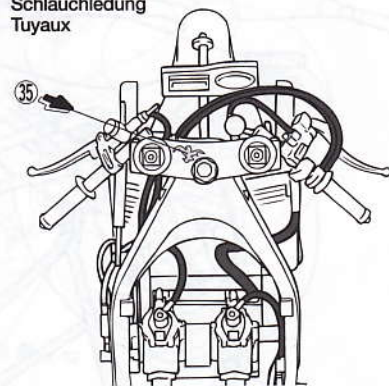

10

チャンバーの組み立て

Exhaust chamber
Auspuff-kammer
Bloc d'échappement

《1》

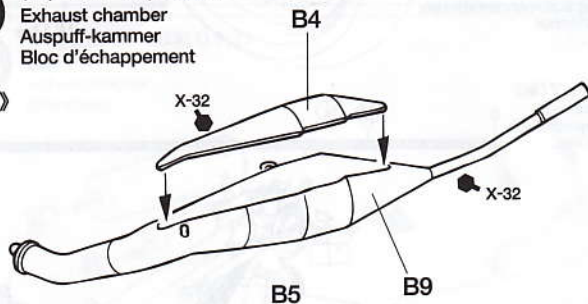

《2》

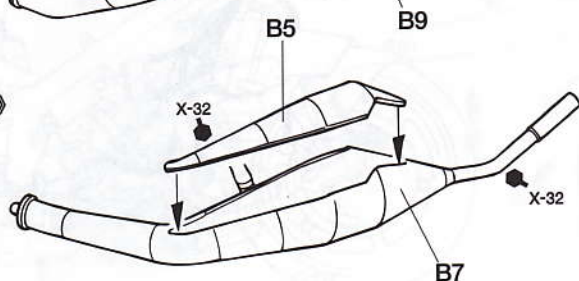

《3》

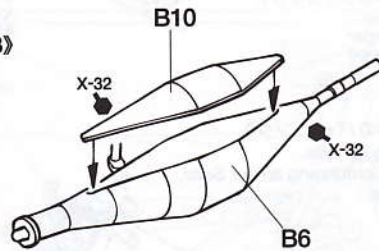

《4》

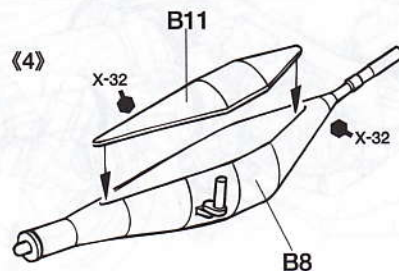

11

チャンバーの取り付け
Exhaust installation
Einbau des Auspuffrohrs
Mise en place des échappements

- ★こちらか先に取り付けます。
- ★Attach this first.
- ★Dies zuerst anbringen.
- ★A fixer en premier.

1.2×4mm丸ビス
Screw
Schraube
Vis

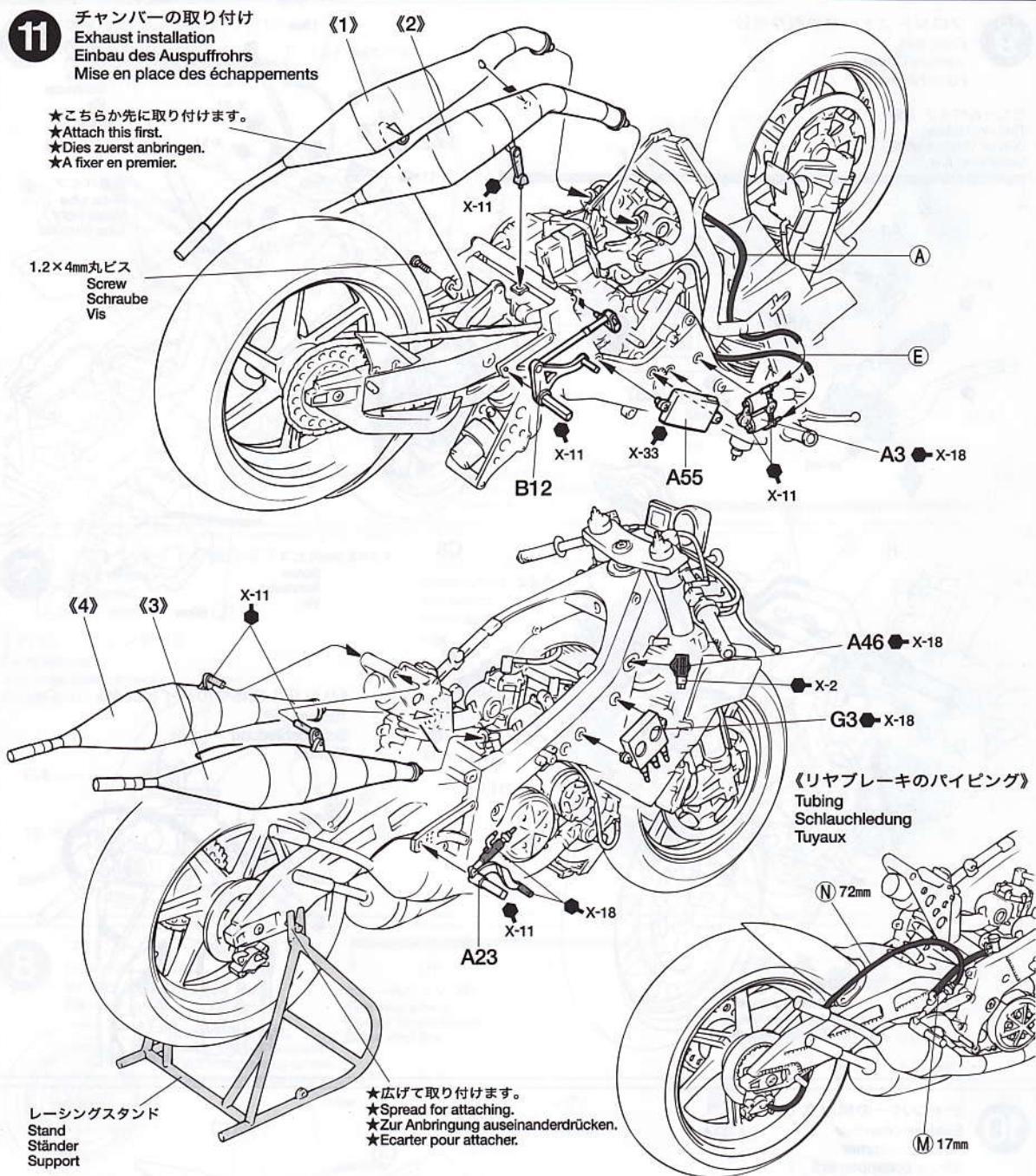

《リアブレーキのバイピング》
Tubing
Schlauchleitung
Tuyaux

レーシングスタンド
Stand
Ständer
Support

- ★広げて取り付けます。
- ★Spread for attaching.
- ★Zur Anbringung auseinanderdrücken.
- ★Ecarter pour attacher.

《側面のバイピング》
Tubing for side.
Schlauchführung an der Seite.
Tuyaux

ビニールパイプ(細)
Thin vinyl tubing
Dünner Vinylschlauch
Gainie vinyl fine

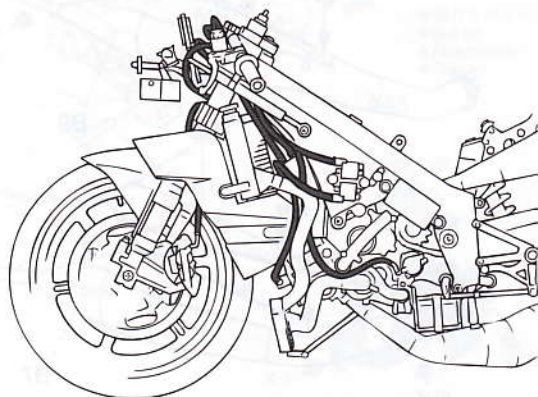
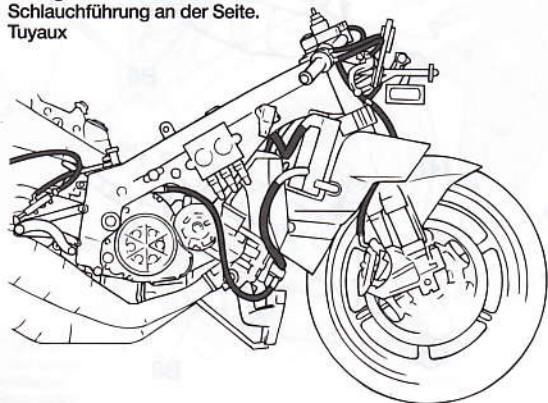

12

カウリングの組み立て

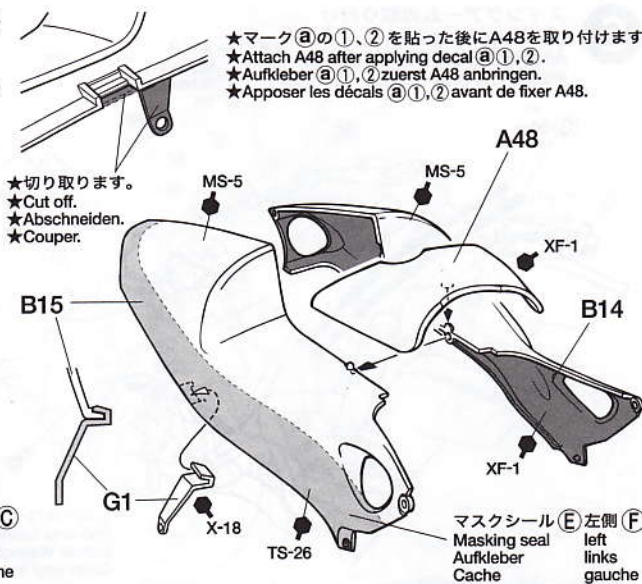
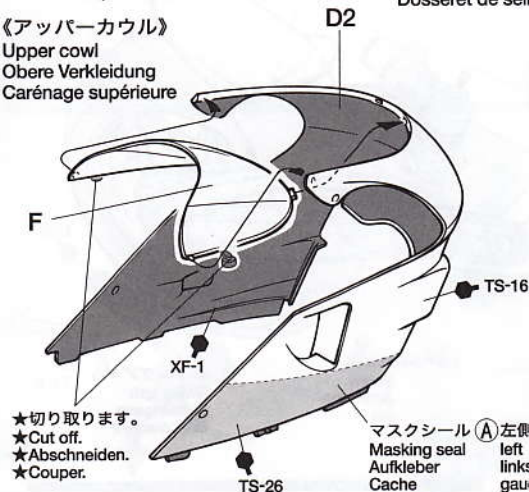
Cowling
Verkleidung
Capot《アッパーカウル》
Upper cowl
Obere Verkleidung
Carénage supérieure《シートカウル》
Seat cowl
Sitzverkleidung
Dossieret de selle★マーク③の①、②を貼った後にA48を取り付けます。
★Attach A48 after applying decal ③①, ②.
★Aufkleber ③①, ② zuerst A48 anbringen.
★Apposer les décals ③①, ② avant de fixer A48.**13**

カウリングの取り付け

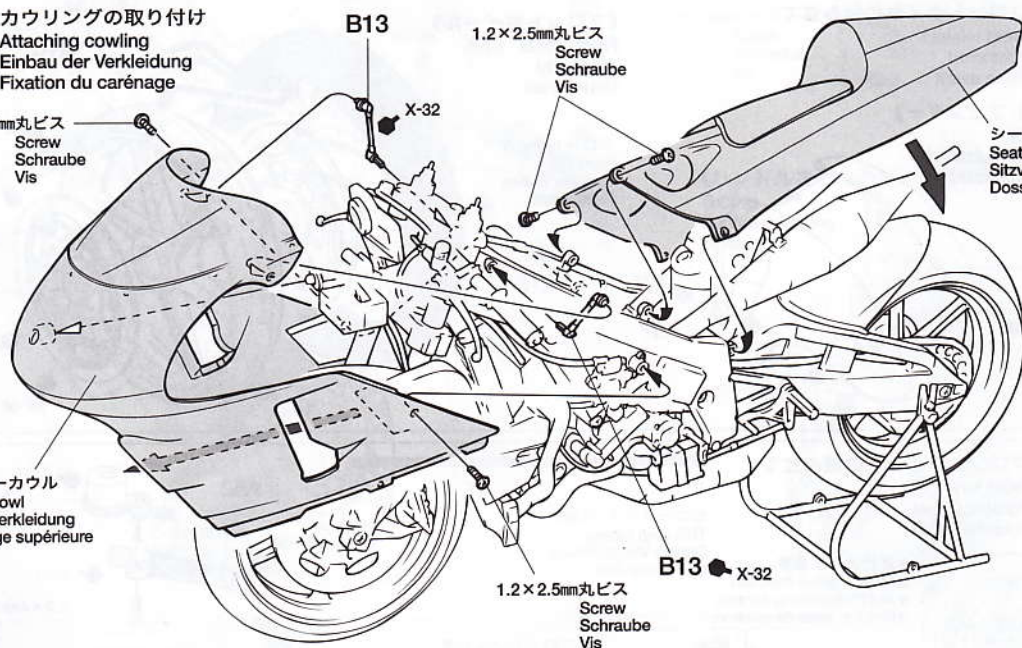
Attaching cowl
Einbau der Verkleidung
Fixation du carénage1.2×2.5mm丸ビス
Screw
Schraube
Vis1.2×2.5mm丸ビス
Screw
Schraube
Visシートカウル
Seat cowl
Sitzverkleidung
Dossieret de selleアッパーカウル
Upper cowl
Obere Verkleidung
Carénage supérieure**14**

サイレンサーの取り付け

Silencer
Schalldämpfer
Silencieux1.2×2.5mm丸ビス
Screw
Schraube
Vis

A20

G5

G9

A19

G10

49

32

45

47

46

48

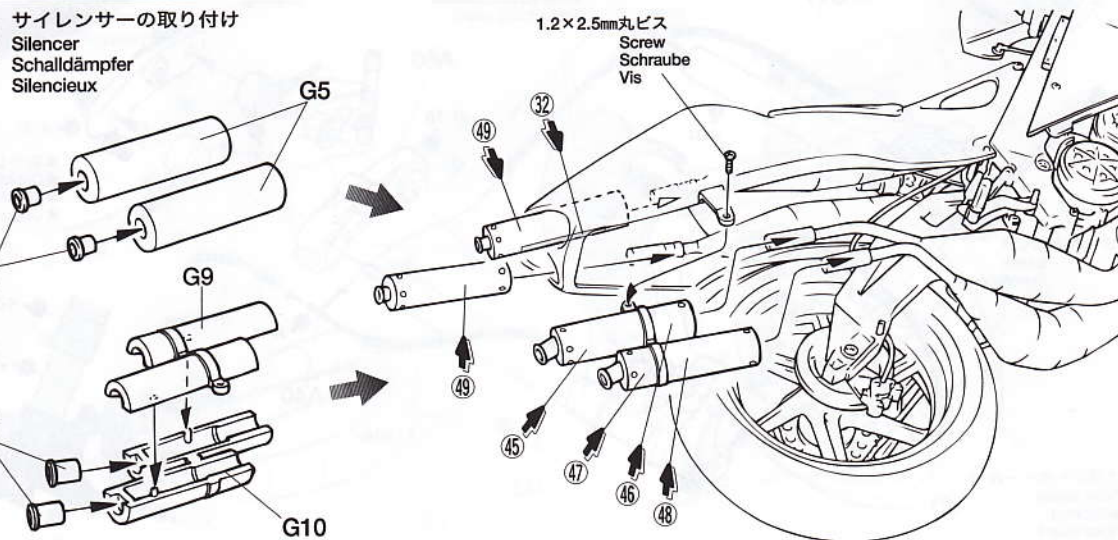

15

タンクの取り付け Attaching fuel tank Einbau des Kraftstofftank Fixation du réservoir

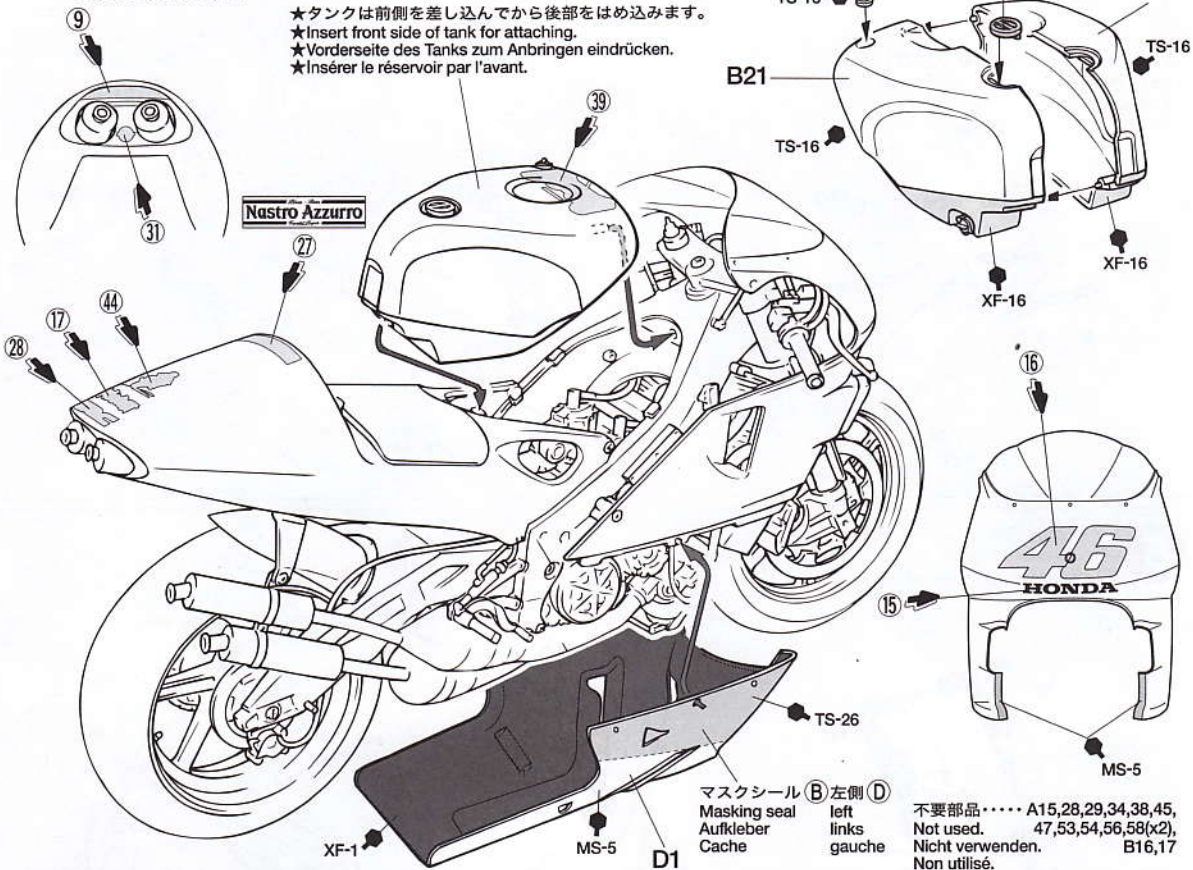

- ★タンクは前側を差し込んでから後部をはめ込みます。
- ★Insert front side of tank for attaching.
- ★Vorderseite des Tanks zum Anbringen eindrücken.
- ★Insérer le réservoir par l'avant.

不要部品.....	A15,28,29,34,38,45,
Not used.	47,53,54,56,58(x2),
Nicht verwendet.	B16,17
Non utilisé.	

《タイヤマークの貼り方》

タイヤマークは保護紙、マークが印刷されたマーク紙、台紙からなっています。

- ①マークを貼る部分のほこりや油気などをぬらした布で拭き取って下さい。
- ②保護紙を取り去ります。(マーク面を汚さないように注意します。)マークより少し大きめにカッターなどで切れ目を入れ、台紙からマークをはがします。
- ③文字が正しく読めるように、マーク紙を裏返しにしてタイヤに合わせ、指でこすってマークを貼り付けます。

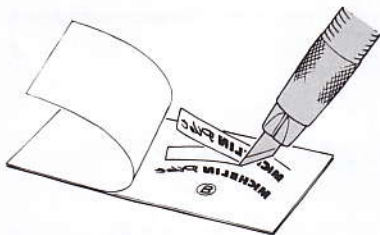

- ④マーク紙の上から水を付けた指で、マーク部をなでるようにします。
- ⑤しばらくしてマークがタイヤに貼り付いたら、ゆっくりマーク紙をはがします。
- ⑥マークをはがしたあとは、水気をやわらかい布などでふきとって下さい。

HOW TO APPLY TIRE DECALS

Tire decals have an adhesive surface, and are covered by thin protective paper.

- ① Wipe tire surface with a damp cloth.
- ② Remove protective paper. Be careful not to soil the adhesive surface. Cut out decal and peel off the lining using edge of a knife blade.
- ③ Place decal into position and rub lightly with your finger.
- ④ Apply moisture with a wet finger.
- ⑤ Carefully remove the paper.
- ⑥ Wipe off excess moisture with a soft cloth.

ANBRINGEN DER REIFEN-ABZIEHBILDER

Die Reifen-Abziehbilder haben eine Klebeschicht.

- ① Die Reifenoberfläche mit feuchtem Tuch abwischen.

- ② Das Schutzpapier entfernen. Vorsicht, keinen Schmutz auf die Klebefläche bringen. Das Abziehbild mit Modellermesser ausschneiden und mit der Messerkante abziehen.
- ③ Das Abziehbild an richtigem Platz anbringen und mit dem Finger leicht andrücken.
- ④ Mit naßem Finger Feuchtigkeit auftragen.
- ⑤ Das Papier vorsichtig abziehen.
- ⑥ Überschüssige Feuchtigkeit mit weichem Tuch wegwischen.

COMMENT POSER LES TRANSFERTS SUR LES PNEUS

Les inscriptions à poser sur les pneus sont présentées sous forme de transfert dont l'une des faces est adhésive.

- ① Nettoyer le pneu avec un chiffon humide.
- ② Enlever le papier de protection. Attention à ne pas salir la surface adhésive. Découper les décalcomanies et détacher suivant la ligne en utilisant la pointe d'un couteau.
- ③ Mettre la décalcomanie en place et frotter légèrement avec le doigt.
- ④ Humidifier avec un doigt mouillé.
- ⑤ Enlever le papier avec précaution.
- ⑥ Enlever l'excès d'humidité avn sec.

PAINTING

《ナストロアズーロ ホンダ NSR500の塗装》
2000年のロードレース世界GP 500ccクラスにおいて、V.ロッシのライディングで活躍を見せたホンダ・ナストロアズーロ・チームのマシン、ホンダ NSR500は、イエロー、ホワイト、ガンメタを基調としたカラフルなカラーリングで仕上げられていました。エンジンやサスペンションなどのメカニズム部分の塗装は組立図中に示してあります。スポンサーステッカーはスライドマークで再現しましたので、右図を参考に貼ってください。

Painting the Honda NSR500 Nastro Azzurro
Honda's NSR500 Nastro Azzurro ridden by Valentino Rossi in the 500cc class of the 2000 World Road Race Championships features a yellow, white, and gunmetal color scheme. Detailed painting is called out during construction and should be done at that time. Various sponsor markings are included as decals. Please refer to diagram for their proper application.

Farbgebung der Honda NSR500 Nastro Azzurro
Rossis Honda 500cc NSR500 Nastro Azzurro der 2000er Saison trägt die Farben gelb, weiß und Waffen-Metallic. Detaillierte Malarbeiten sollten schon während des Zusam-

menbauens durchgeführt werden. Die Positionierung der verschiedenen Sponsoren-Aufkleber ist in einem Bauanleitungs-Diagramm enthalten.

Décoration de la Honda NSR500 Nastro Azzurro
La Honda NSR 500 Nastro Azzurro montée par Valentino Rossi durant le Championnat du Monde 500cm³ 2000 portait une livrée jaune, blanc et gris métallisé. La peinture des détails doit s'effectuer durant le montage. Les différents logos de sponsors sont fournis sous la forme de decals. Se reporter aux schémas pour leurs emplacements précis.

APPLYING DECALS

《スライドマークのはりかた》

- ①はりたいマークをハサミで切りぬぎます。
- ②マークをぬるま湯に10秒ほどひたしてからタオル等の布の上におきます。
- ③台紙のはしを手で持ち、貼る場所にマークをスライドさせてモデルに移して下さい。
- ④指に少し水をつけてマークをぬらしながら、正しい位置にずらしします。
- ⑤やわらかい布でマークの内側の気泡をおししながら、おしつけるようにして水分をとります。

DECAL APPLICATION

1. Cut off decal from sheet.
2. Dip the decal in tepid water for about 10 sec. and place on a clean cloth.
3. Hold the backing sheet edge and slide decal onto the model.
4. Move decal into position by wetting decal with finger.
5. Press decal gently down with a soft cloth until excess water and air bubbles are gone.

ANBRINGUNG DES ABZIEHBILDES

1. Abziehbild vom Blatt ausschneiden.
2. Das Abziehbild ungefähr 10 Sek. in lauwarmes Wasser tauchen, dann auf sauberen Stoff legen.
3. Die Kante der Unterlage halten und das Abziehbild auf das Modell schieben.
4. Das Abziehbild an die richtige Stelle schieben und dabei mit dem Finger das Abziehbild naßmachen.
5. Das abziehbild mit weichem Stoff ganz andrücken, bis kein überflüssiges Wasser und keine Luftblasen mehr vorhanden sind.

APPLICATION DES DECALCOMANIES

1. Découpez la décalcomanie de sa feuille.
2. Plongez la décalcomanie dans de l'eau tiède pendant 10 secondes environ et posez sur un linge propre.
3. Retenez la feuille de protection par le côté et glissez la décalcomanie sur le modèle réduit.
4. Placez la décalcomanie à l'endroit voulu en lamouillant avec un de vos doigts.
5. Pressez doucement la décalcomanie avec un tissu doux jusqu'à ce que l'eau en excès et les bulles aient disparu.

MARKINGS

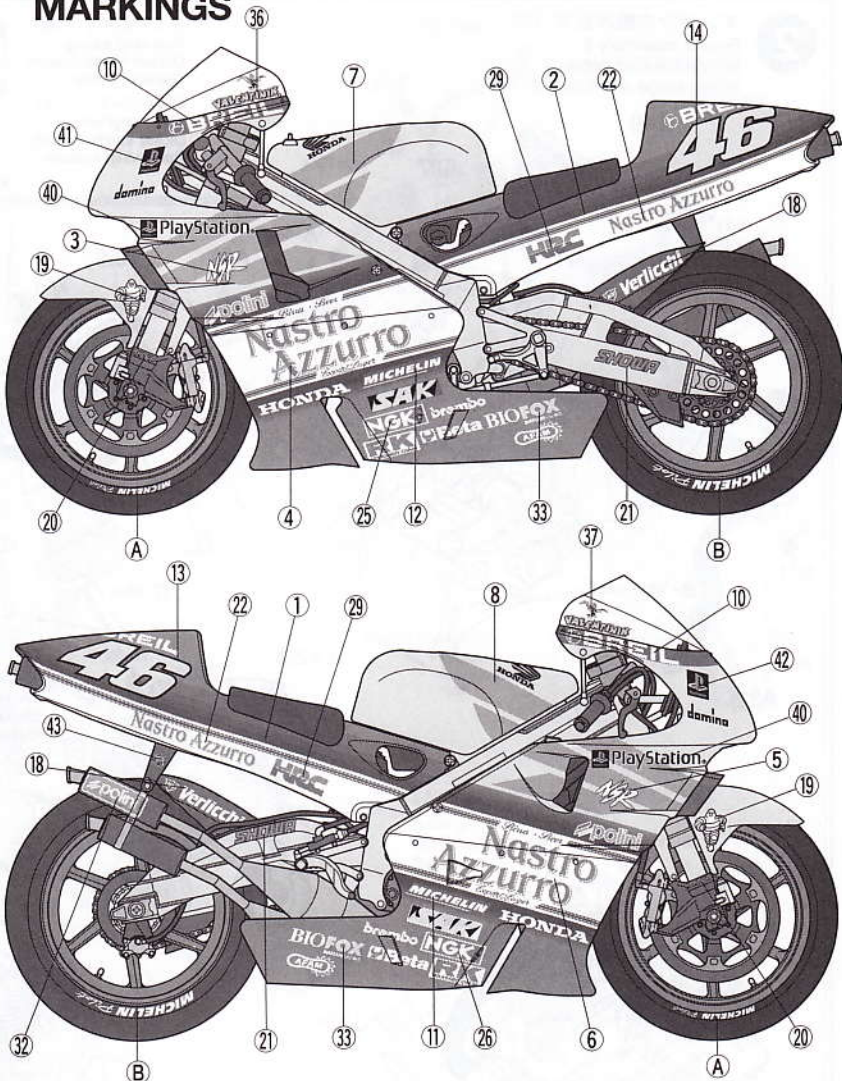

AFTER MARKET SERVICE CARD

When purchasing Tamiya replacement parts, please take or send this form to your local Tamiya dealer so that the parts required can be correctly identified and supplied. Please note that specifications, availability and price are subject to change without notice.

Parts code	ITEM 14082
0001973A Parts
0001974B Parts
0001975C Parts
0001977D Parts
0000342F Parts
0000343G Parts

9401236Tire Bag
1401190Decal (a)
1401191Decal (b)
1401193Decal (c)
1401170Tire Decal
1421432Masking Seal
1051473Instructions

★部品請求には右のカードが必要です。部品請求なさる方はカードに住所、氏名、電話番号欄にしっかりと記入ください。

《郵便振替のご利用法》

郵便局の払込用紙の通信欄にこのカードを参考にITEM番号、スケール、製品名、部品名、数量を必ずご記入下さい。振込人住所欄には電話番号もお書きいただき、口座番号・00810-9-1118、加入者名・田宮模型でお振込下さい。

《タミヤカード》

タミヤカードを利用されますと部品の入手が早く簡単です。詳しくは、カスタマーサービスでお問合わせください。

《電話でのご注文もご利用いただけます。》

パーツ代金に加えて代引き手数料(315円)をご負担いただければ、代金着払いにより電話でのご注文も承ります。

14081 SUZUKI RZV-Γ (XR89)

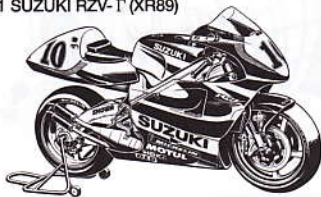

Nastro Azzurro HONDA NSR 500

1/12 オートバイシリーズ NO.82

ナストロアズーロ
ホンダ NSR500



部品をなくしたり、こわした方は、下のステッカーが貼られたカスタマーサービス取次店でご注文いただけます。当社カスタマーサービスに直接ご注文する場合は、このカードの必要部品を○でかみ代金を現金書留または、定額小為替(100円以下は切手可)と一緒に申し込み下さい。なお、ご送金にはタミヤカードや郵便振替、代金着払いもご利用いただけます。

《お問い合わせ電話番号》

静岡 054-283-0003
東京 03-3899-3765 (静岡へ自動転送)
営業時間/平日(月~金曜日)▶ 8:00~20:00
土、日曜日、祝日▶ 8:00~17:00

Aパーツ730円
Bパーツ540円
Cパーツ(メッキ)380円
Dパーツ430円
Fパーツ(透明)290円
Gパーツ420円

タイヤ袋詰370円
マーク(a)220円
マーク(b)200円
マーク(c)190円
タイヤマーク180円
マスクシール180円

★上記の価格は予告なく変更となる場合があります。

For Japanese use only!

ITEM 14082

住所	<input type="text"/>
電話 ()	-
氏名	<input type="text"/>

1000

TAMIYA
株式会社タミヤ
静岡市恩田原3-7 〒422-8610
PRINTED IN JAPAN