

# ZIMMERIT COATING SHEET

## for 1/48 SCALE PANZER IV Ausf.H

### 1/48 ドイツIV号戦車H型コーティングシートセット



★砲塔前面などのコーティングは2種類用意しました。組み立てる車両によって使い分けてください。また砲塔のシュルツェンにはコーティングを施していない車両もありました。  
★Two different coating patterns can be reproduced. Some vehicles did not have Zimmerit applied to their turret Schürzen.

★Zwei verschiedene Muster können realisiert werden. Einige Fahrzeuge hatten kein Zimmerit auf den Turmschürzen.  
★Deux styles différents d'application peuvent être reproduits. Certains véhicules n'avaient pas de Zimmerit sur leurs Schürzen de tourelle.

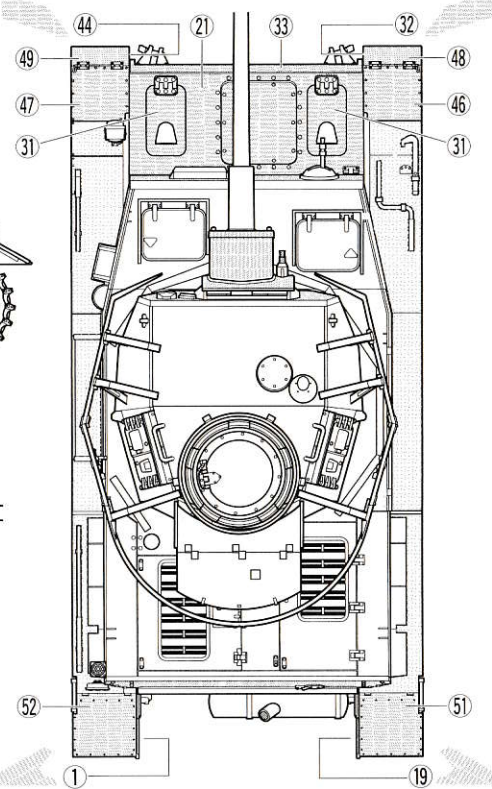
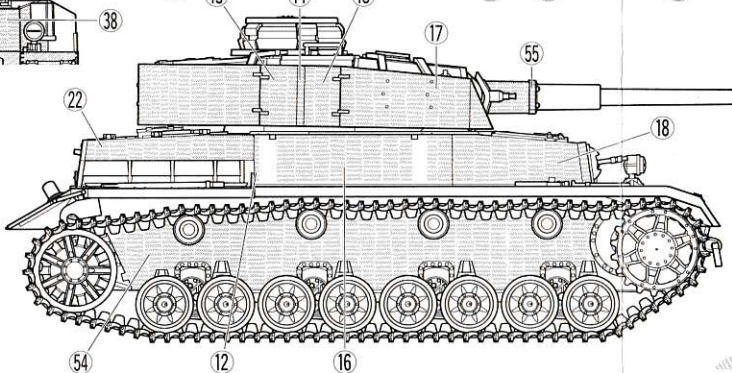
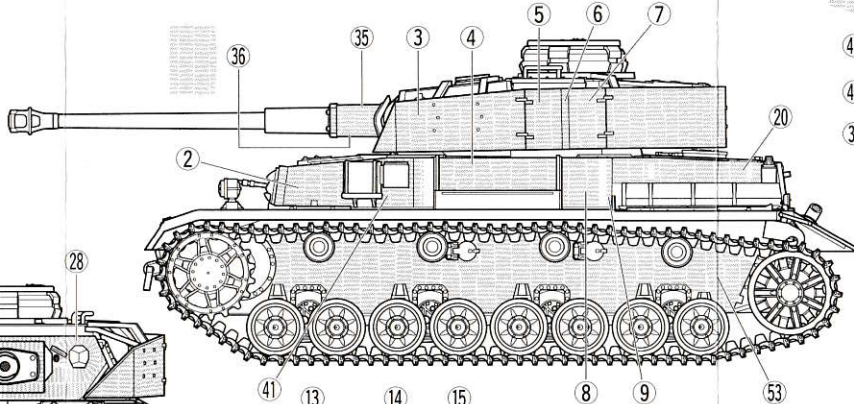
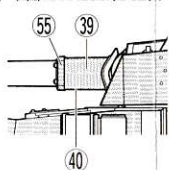
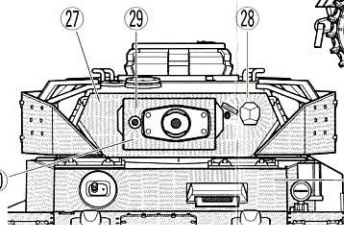
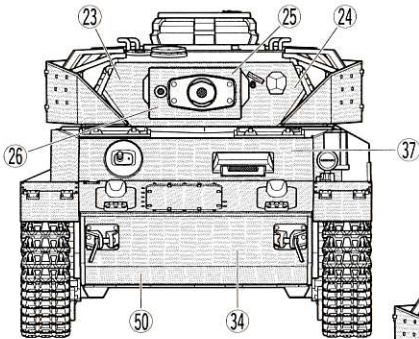

★このシートは1/48ドイツIV号戦車H型専用です。

★図のように装備品を取り付ける前に貼り付けます。

★貼る前にモデルの表面の汚れや油分をよく拭き取ってください。

★実線に沿って切り抜きます。突起物がある部分は切り抜いてください。シール式になっていますので、台紙をはがし、しっかりと押さえながら貼り付けます。

★シートの上から塗装する事が出来ます。

★These stickers enable reproduction of Zimmerit on the German Panzer IV Ausf.H.

★Apply stickers before attaching accessory parts to the hull.

★Remove oil or dust from the model before applying stickers.

★Cut along the stickers' outlines to cut them from the sheet. Also cut out the areas which fit over protruding parts. Firmly press stickers down onto the model surface.

★Paint directly onto stickers.

★Diese Aufkleber ermöglichen die Nachbildung von Zimmerit auf dem Deutschen Panzer IV Ausf. H.

★Anbringen der Aufkleber auf das Chassis vor dem Anbringen der Details.

★Öl oder Staub vor dem Verkleben der Aufkleber entfernen.

★Die Aufkleber entlang der Kontur aus dem Bogen ausschneiden. Teile aus hervorragende Details herum ausschneiden. Die Aufkleber fest

auf das Modell aufdrücken.

★Farbe direkt auf die Aufkleber aufbringen.

★Ces stickers permettent de reproduire le revêtement Zimmerit sur le char allemand Panzer IV Ausf.H.

★Apposer les stickers avant de fixer les accessoires sur la caisse.

★Enlever graisse ou poussière du modèle avant d'apposer les stickers.

★Découper le stickers en suivant les lignes. Découper également les parties placées au-dessus des parties en relief. Appuyer fermement sur toute la surface des stickers.

★Peindre directement sur les stickers.

### 注意

●工具の使用には十分注意してください。特にナイフ、ニッパーなどの刃物によるケガや事故に注意してください。

●接着剤や塗料は使用する前にそれぞれの注意書きをよく読み、指示に従って正しく使用し、使用するときは換気に十分注意してください。

●小さなお子様のいる所での作業はやめてください。小さな部品の飲み込みや、ビニール袋をかぶっての窒息などの危険な状況が考えられます。

### CAUTION

●When assembling this kit, tools including knives are used. Extra care should be taken to avoid personal injury.

●Read and follow the instructions

supplied with paints and/or cement, if used (not included in kit). Use plastic cement and paints only.

●Keep out of reach of small children. Children must not be allowed to put any parts in their mouths or pull vinyl bags over their heads.

### VORSICHT

●Beim Zusammenbau dieses Bausatzes werden Werkzeuge einschließlich Messer verwendet. Zur Vermeidung von Verletzungen ist besondere Vorsicht angebracht.

●Wenn Sie Farben und/oder Kleber verwenden (nicht im Bausatz enthalten), beachten und befolgen Sie die dort beiliegenden Anweisungen. Nur Klebestoff und Farben für Plastik verwenden.

●Bausatz von kleinen Kindern fernhalten. Kindern darf keine Möglichkeit gegeben werden, irgendwelche Teile in den Mund zu nehmen oder sich Plastiktüten über den Kopf zu ziehen.

### PRECAUTIONS

●L'assemblage de ce kit requiert de l'outillage, en particulier des couteaux de modélisme. Manier les outils avec précaution pour éviter toute blessure.

●Lire et suivre les instructions d'utilisation des peintures et ou de la colle, si utilisées (non incluses dans le kit). Utilisez uniquement une colle et des peintures spéciales pour le polystyrène.

●Garder hors de portée des enfants en bas âge. Ne pas laisser les enfants mettre en bouche ou sucer les pièces, ou passer un sachet vinyl sur la tête.