

**F** •Renseignements importants à conserver. •ATTENTION ! Ne convient pas aux enfants de moins de 3 ans. •ATTENTION! Avant de donner le jouet à l'enfant enlever tous les éléments non nécessaires au jeu. •Jouet à monter par un adulte responsable. •ATTENTION! A utiliser sous la surveillance rapprochée d'un adulte. •Danger d'étouffement

**GB** •Important information to be kept. •WARNING Not suitable for children under 3 years of age. •WARNING! Before giving the toy to a child, remove all the unnecessary parts from the game. •Toy to be assembled by a responsible adult. •WARNING! To be used under the direct supervision of an adult. •Risk of choking. •Do not use the product before it is properly installed. •Adult supervision is necessary for children under 4 years of age.

**D** •Wichtige Hinweise, die aufzuheben sind. •WARNUNG! Nicht für Kinder unter 3 Jahren geeignet. •ACHTUNG! Bevor dem Kind das Spielzeug ausgehändigt wird, alle Teile entfernen, die für das Spielzeug nicht erforderlich sind. •Muss von einem verantwortlichen Erwachsenen zusammengebaut werden. •ACHTUNG! Nur unter ständiger Aufsicht eines Erwachsenen verwenden. •Erststufungsgefahr.

**NL** •Belangrijke inlichtingen die u moet bewaren. •WAARSCHUWING! Niet geschikt voor kinderen onder 3 jaar. •LET OP! Alvorens het speelgoed aan het kind te geven alle niet voor het spel benodigde onderdelen verwijderen. •Door een aansprakelijke volwassene te monteren speelgoed. •LET OP! Te gebruiken onder nauwlettend toezicht van een volwassene. •Gevaar voor verstikking.

**E** •Informaciones importantes que deben conservarse. •PRECAUCIÓN!! No recomendado para niños de menos de 3 años. •PRECAUCIÓN! Antes de dar el juguete al niño retire todos los elementos innecesarios para jugar. •Juguete que requiere ser montado por un adulto responsable. •ATENCIÓN! Utilizar bajo la vigilancia de un adulto. •Peligro de asfixia.

**P** •Informações importantes a guardar. •AVISO! Não convém às crianças com menos de 3 anos. •ATENÇÃO! Antes de dar o brinquedo à criança, tirar todas as peças não necessárias para brincar. •Brinquedo para ser montado por um adulto responsável. •ATENÇÃO! Utilizar sob a vigilância próxima de um adulto. •Perigo de asfixia.

**I** •Informazioni importanti da conservare. •ATTENZIONE! Non adatto a bambini di età inferiore a 3 anni. •ATTENZIONE! Prima di dare il gioco ai bambini, togliere tutti i componenti non necessari ai fini del gioco. •Il gioco deve essere montato da una persona adulta responsabile. •ATTENZIONE! Utilizzare sotto la stretta sorveglianza da parte di un adulto. •Pericolo di soffocamento.

**DK** •Gem disse vigtige oplysninger. •ADVARSEL! Uegnet for

børn under 3 år. •Obs! Fjern alle dele, som ikke er nødvendige for funktionen, før du giver legetøjet til barnet. •Legetøjet skal samles af en ansvarlig voksen. •ADVARSEL! Skal anvendes under nøje overvågning af en voksen. •Kvælningsfare.

**S** •Viktig information som ska sparas. •VARNING! Ej lämplig för barn under 3 år. •OBS! Innan ni ger leksaken till barnet bör alla delar som ej är nödvändiga för leken avlägsnas. •Leksak som skall monteras av ansvarig vuxen. •OBS! Bör användas under tillsyn av vuxen. •Risk att kvävas.

**FIN** •Tärkeät tiedot, jotka on säilytettävä. •VAROITUS! Ei sovellu alle 3-vuotiaille lapsille. •VAROITUS! Ennen kuin annat leluun lapselle, poista kaikki osat, joita ei tarvita leikkisää. •Lelun saa koota vain vastuullinen aikuinen. •VAROITUS! Lelua saa käyttää vain aikuisen välittömässä valvonnassa. •Tukeutumisvaara.

**N** •Ta vare på disse viktige opplysningene. •ADVARSEL! Ikke egnet for barn under tre år. •Av hensyn til barnas sikkerhet må forpaknings- og festemateriale fjernes omgående. •Må monteres av en voksen. •Advarell! Skal kun brukes under tilsyn av en voksen. •Fare for kvæling.

**H** •Fontos információk. •FIGYELMEZTETÉS! Nem felel meg a 3 évesnél kisebb gyerekek számára. •FIGYELEM! Mielőtt a játékot odaadná a gyerekeknek, távolítsa el róla minden fölösleges részt. •A játékot csak felelős felnőtt rakhatja össze. •FIGYELEM! Csakis egy felnőtt közvetlen felügyelete mellett használható. •Fulladásveszély.

**CZ** •Důležité pokyny. •POZOR ! Nevhodné pro děti do 3 let. •UPOZORNĚNÍ! Než dáte dítěti hračku, odstraněte veškeré prvky které nejsou její součástí. •Hračka určená k montáži zodpovědnou dospělou osobou. •POZOR! Používat pouze za blízkého dozoru dospělé osoby. •Nebezpečí udušení.

**SK** •Ušchovajte tieto pokyny pre prípadnú korešpondenciu. •UPOZORNENIE! Nevhodné pre deti do troch rokov. •Vyhodte všetok obalový a upevňovací materiál, ochráňte tak deti. •Hračku smie montovať len dospelá osoba. •POZOR! Používať pod priamym dohľadom dospelých. •Nebezpečenstvo udusení.

**PL** •Ważne informacje – należy zachować. •OSTRZEŻENIE! Nie nadaje się dla dzieci w wieku poniżej 3 lat. •UWAGA! Przed przekazaniem zabawki dziecku usunąć wszystkie zbędne elementy. •Do montażu przez osobę dorosłą. •UWAGA! Używać tylko pod nadzorem osoby dorosłej. •Niebezpieczeństwo udławienia się.

**BG** •Важни указания, които трябва да бъдат запазени. •ПРЕДУПРЕЖДЕНИЕ! неподходящо за деца на възраст под 3 години. •ВНИМАНИЕ ! Преди да дадете играчката на детето, отстранете всички ненужни части. •Трябва да се монтира от възрастни отговорни лица. •ВНИМАНИЕ! Да се използва

само под постоянния надзор на възрастни лица! •Опасност от задъшаване.

**RO** •Vărugăm să păstrați aceste indicații pentru cazul unui eventual schimb de scrisori. •AVERTIZARE! Nepotrivit pentru copii sub 3 ani. •A se îndepărta pentru protecția copiilor toate materialele de ambalaj și fixare. •Trebuie montat sub supravegherea adulților. •AVERTIZARE! A se folosi numai sub supravegherea directă a unui adult! •Pericol de asfixiere.

**GR** •Σημαντικές πληροφορίες που πρέπει να φυλάξετε. • ΠΡΟΣΟΧΗ! Ακατάλληλο για παιδιά κάτω των 3 ετών. •ΠΡΟΣΟΧΗ! Πριν δώσετε αυτό το παιχνίδι στο παιδί αφαιρέστε όλα τα μη απαραίτητα στοιχεία του. •Παιχνίδι που πρέπει να συναρμολογηθεί από υπεύθυνο ενήλικα. •ΠΡΟΣΟΧΗ! Να χρησιμοποιείται υπό τη στενή επίβλεψη ενήλικα. •Κίνδυνος ασφυξίας.

**SI** •Informacije proizvajalca shranite za kasnejšo uporabo. •OPOZORILO! Izdelek ni primeren za otroke, mlajše od treh let. •OPOZORILO! Preden boste izdelak izročili otroku odstranite vse dele, ki niso potrebni za igranje. •Igračo naj sestavi odgovorna odrasla oseba. •OPOZORILO! Uporabljajte le pod stalnim nadzorom odrasle osebe. •Nevarnost zadušitve.

**HRV** •Molimo da sačuvate ove upute radi eventualne prepiske. •UPOZORENJE! Nije namijenjeno djeci mlađoj od 3 godine. •Odstranite cjelokupni materijal za pakiranje i učvršćivanje radi zaštite djece. •Postavljanje je dozvoljeno isključivo odraslim osobama. •UPOZORENJE! Koristite samo pod izravnim nadzorom odraslih osoba! •Opasnost od gušenja.

**TR** •Lütfen olası yazışmalar için bu uyarıları saklayın. •3 Yaşından küçük çocuklar için uygun değildir. •Çocukları korumak için tüm ambalaj ve paketlenme malzemelerini çıkartınız. •Yetişkinler tarafından takılmalıdır. •DİKKAT! Yalnızca yetişkinlerin doğrudan gözetimi altında kullanın! •Boğulma tehlikesi

**RUS** •Важные сведения: хранить! •ВНИМАНИЕ! Не для детей от месяца до 3 лет. •ВНИМАНИЕ! Перед тем, как давать ребенку игрушку, снимите части, не нужные для игры. •Игрушку должен собирать взрослый, отвечающий за ребенка. •Использовать под строгим присмотром со стороны взрослых. •Опасность задохнуться!

**UA** •Зберігайте цю інструкцію на випадок можливого використання у майбутньому. •УВАГА! Іграшка не призначена для дітей віком до 3 років. •Викиньте всі пакувальні матеріали та матеріали для кріплення, щоб гарантувати безпеку дітей. •Встановлюється дорослими. •УВАГА! Використовуйте лише під наглядом дорослих! •Небезпека задихнутися!

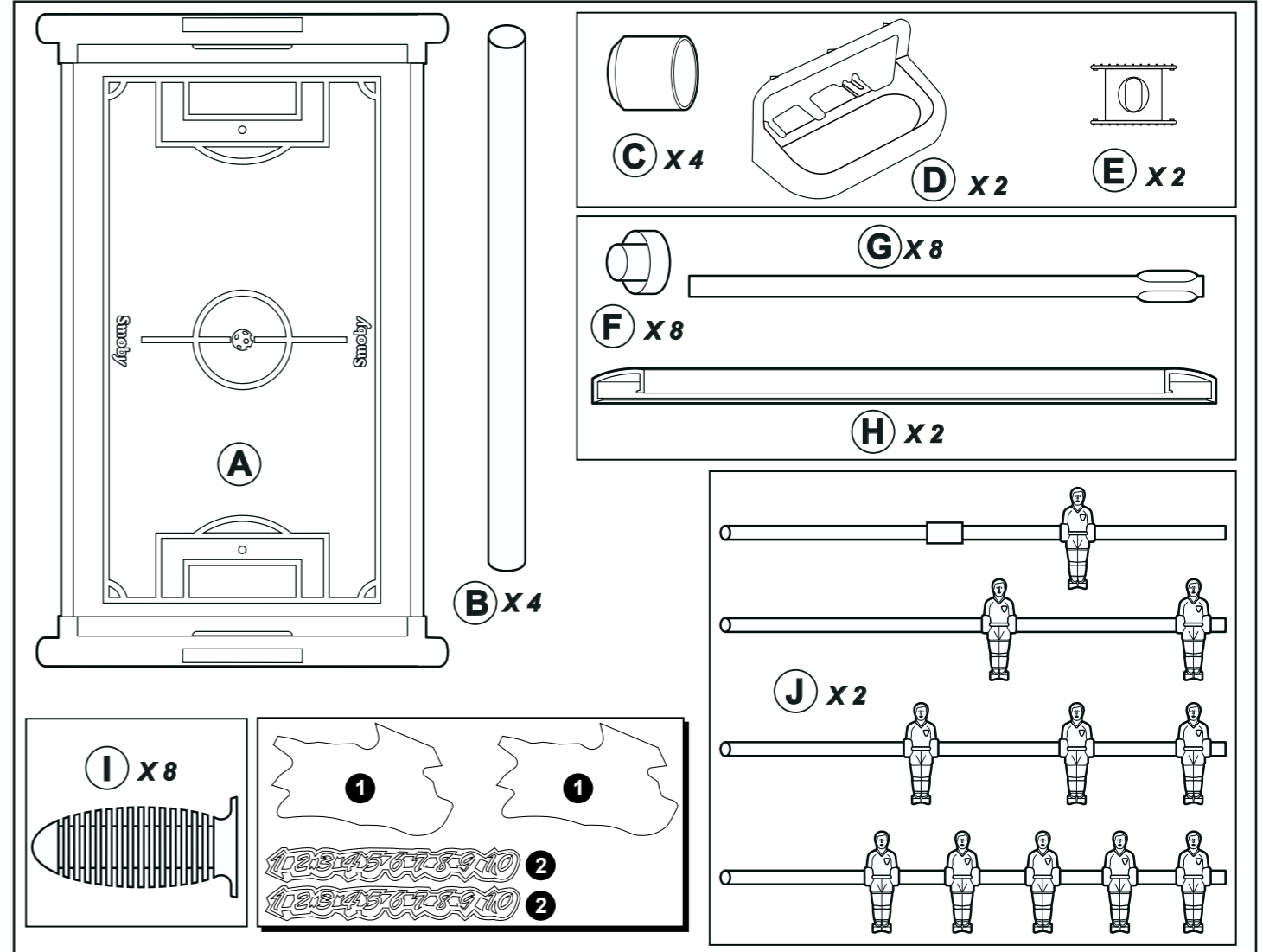
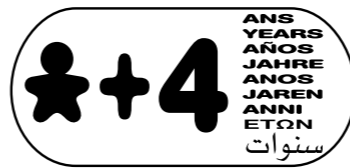

التعليمات الهامة المطلوب الاحتفاظ بها. ممنوع استعماله من قبل الأطفال دون الثالثة. تنبيه! قبل أن تعطى اللعبة للطفل انزع جميع العناصر غير اللازمة.

يجب أن يقوم بتجميع هذه اللعبة شخص بالغ مسئول. تنبيه! يستعمل قسراً تحت رقابة شخص بالغ! يحتوي الجهاز على قطع صغيرة قد تدخل في المعدة أو داخل الجهاز التنفسي. يجب عدم استعمال هذا المنتج قبل تركيبه بشكل صحيح. يجب مراقبة الأطفال الذين يقل عمرهم عن أربع سنوات من قبل شخص راشد

**Site internet SAV France : www.smoby.fr**

Assistance consommateurs à nous retourner en cas de problèmes / Consumer assistance : for any problems, return this card / Verbraucher-Info : Für weitere Auskünfte, senden Sie diese Karte bitte an / Klantenservice : voor inlichtingen, dese kaart naar ons terugsturen / Atención al consumidor : para cualquier información, enviar esta tarjeta. / Assistenza per il consumatore : per informazioni, rispedire la presente cartolina.

NOM / NAME : ..... Réf.: 99511648D

PRENOM / SURNAME : ..... RUE / STREET : ..... VILLE / TOWN : ..... CODE POSTAL / POSTAL CODE : ..... PAYS / COUNTRY : ..... N° TEL : .....

Description du motif de la réclamation / Cause for complaint / Grund der Beanstandung Omschrijving van de reden van de klacht / Detalle el motivo de su reclamación / Descizione del motivo del reclamo:

Manquant / Missing / Fehlende Teile / Tekort / Faltante / Mancante.

Cassé / Broken / Gebrochen / Gebroken / Rotura / Rotto.

Autre / Other reason / Andere / Andere reden / Otra razón / Altro motivo

Description ou numéro de la pièce demandée / Description or number of part requested / Beschreibung oder nummer des gewünschten Teils / Omschrijving of nummer van het gevraagde onderdeel / Descrzione o número de la pieza solicitada / Descrzione o numero del pezzo richiesto :

N°: [ ] N°: [ ] N°: [ ] N°: [ ] N°: [ ] N°: [ ] N°: [ ]

Qté: ..... Qté: ..... Qté: ..... Qté: ..... Qté: ..... Qté: ..... Qté: .....

SMOBY TOYS S.A.S. Service après-ventes, Le Bourg Dessus, 39170 Lavans-les-St-Claude, France. www.smoby.fr

SMOBY TOYS GmbH Werkstraße 1 D-90765 Fürth, Germany.

SMOBY TOYS ESPAÑA, S.L. Polígono Industrial Bassa, C. Menorca 46190 Ribarroja Del Turia Valencia, Spain.

SIMBA ESPAÑA S.A. - IBERIA Avenida de la Industria, 49 28108 Alcobendas, Madrid, España.

SIMBA TOYS ITALIA S.p.A. Strada Statale 32, Km. 23, 860 28050 Pombia (NO), Italy.

SIMBA TOYS POLSKA Sp. z o.o. ul. Flisa 2 02-247 Warszawa, Poland.

SIMBA TOYS HUNGÁRIA Kft. Véndel Park, Budai u. 4. 2051 Biatörbágy, Hungary.

SIMBA TOYS CZ, spol.s r.o. Lidická 481, 273 51 Unhošť, Czech Republic.

SIMBA/DICKIE (SWITZERLAND) AG Rütistraße 14 CH-8952 Schlieren/ZH, Schweiz.

SIMBA TOYS AUSTRIA Handels GmbH & Co KG, Jochen-Rindt-Str. 25 1230 Wien, Austria.

SIMBA OYUNCAK PAZARLAMA Ltd. Sti. İçerenköy Mahallesi, Huzur Hoca Caddesi Piramit Grup İş Merkezi No.57 34752 Ataşehir / İstanbul, Turkey.

SIMBA TOYS BULGARIA Eood ul. Rozova Gradina 17. 1588 Krivina (Sofia), Bulgaria.

SISO TOYS SOUTH AFRICA (PTY) Ltd. 4 Northgate Place - Redhill, Durban 4051 Kwa Zulu Natal, South Africa.

SIMBA-DICKIE NORDIC AS Hauganveien 293 3178 Våle, Norway.

SIMBA DICKIE FINLAND OY Sinikalliontie 3 B 02630 Espoo, Finland.

N.V. SIMBA TOYS BENELUX S.A. - BELGIUM Moeskroensesteenweg 383C, 8511 Aalbeke, Belgium.

N.V. SIMBA TOYS BENELUX S.A. - NL Holthuis 22b 7335 AC Apeldoorn, Netherland.

S.C. SIMBA TOYS ROMANIA SRL Baia Mare, Dura Str no 3, Romania.

SIMBA TOYS RUSSIA, BELARUSSIA stroenie 7, vladenie "Tricolor" mcr. Vostryakovo, Domodedovo Moscow region, zip 142072, Russia.

SIMBA TOYS UKRAINE Ltd 42 Chervonotkatska street, Kyiv 02660, Ukraine.

SIMBA TOYS INDIA Pvt Ltd. 808, Windfall, Sahar Plaza Complex Kurla Road, J.B. Nagar, Andheri (East) Mumbai 400059, India.

SMOBY TOYS HONG KONG Ltd Unit 259-260, 2/F Tsui Sha Tsui Centre, 66 Mody Road, Tsui Sha Tsui East, Kowloon, Hong Kong.

SIMBA TOYS MIDDLE EAST FZCO P.O. Box 61106 Jebel Ali Free Zone, South Zone 5 PLOT 53 - 1008, Dubai - U.A.E.

SIMBA TOYS MIDDLE EAST QATAR P.O. Box 5060 - Doha Qatar.

SIMBA SMOBY CHILE - LATAM & MEXICO Los Militares 5885, Oficina 1402 Las Condes, Santiago de Chile, Chli.

SIMBA TOYS KAZAKHSTAN LLP AILP Warehouse Complex, ychastok 1, poselok Almerek, Guldalinsky rural district Talgarsky area, Almaty 041611, Kazakhstan.

SMOBY TOYS UK Ltd Broomfield House Bolling Road BRADFORD BD4 7BG

tél : 01274765030 fax : 01274765031 care@smobytoys.co.uk

